

 **HONDA**
CBR150R

คู่มือรายการอะไหล่

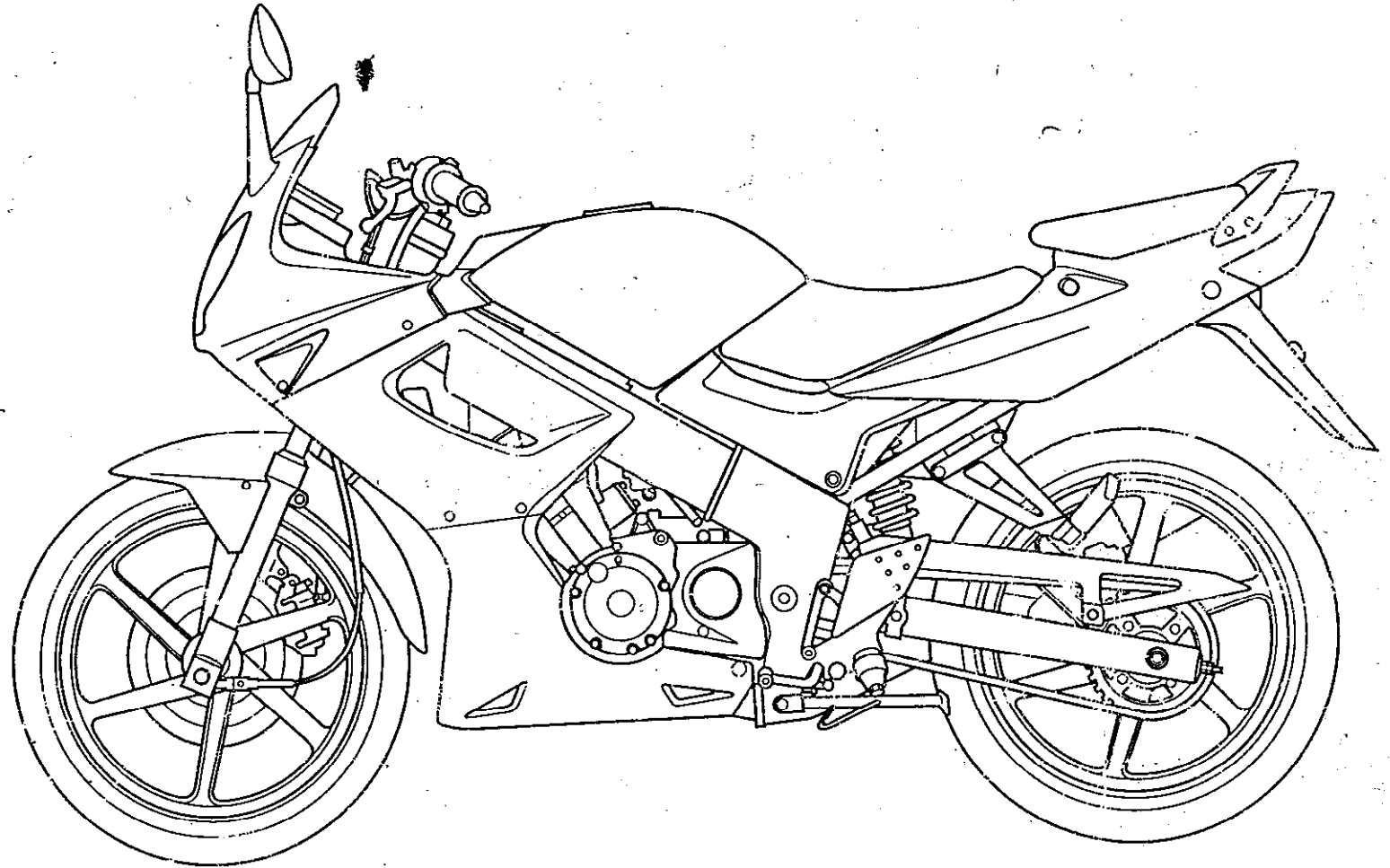

13 KPPA T 1 AP

CBR150R รถสีบรอนซ์เงิน

TYPE 1 (NH411M)

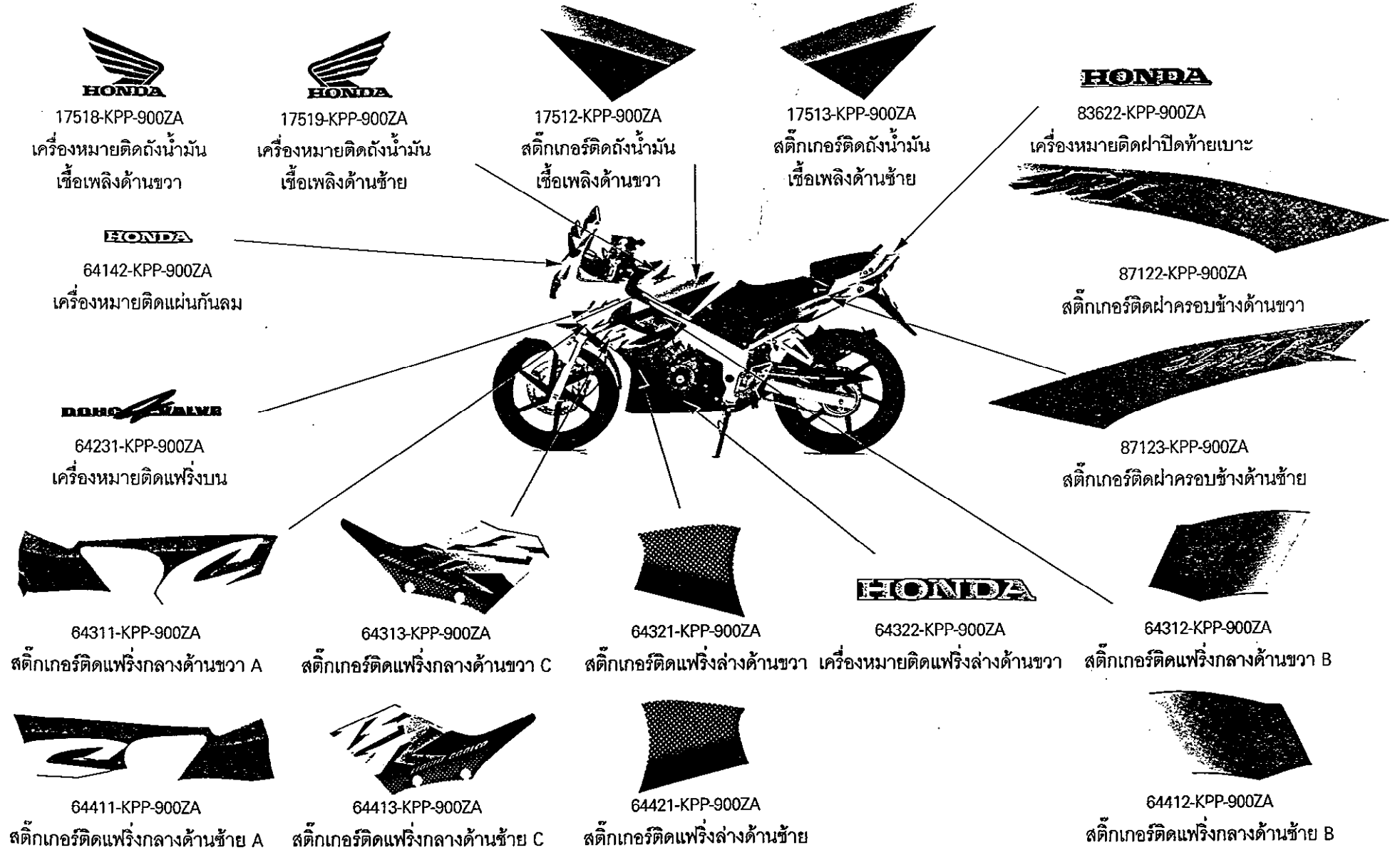

CBR150R รถสีแดง

TYPE 2 (R101C)

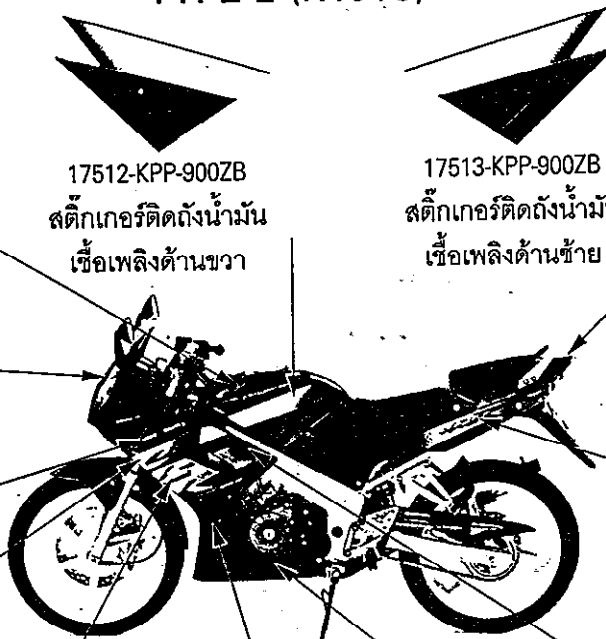

17518-KPP-900ZB
เครื่องหมายติดถังน้ำมัน
เชื้อเพลิงด้านขวา



17519-KPP-900ZB
เครื่องหมายติดถังน้ำมัน
เชื้อเพลิงด้านซ้าย

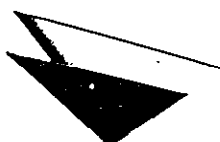

17512-KPP-900ZB
สติ๊กเกอร์ติดถังน้ำมัน
เชื้อเพลิงด้านขวา

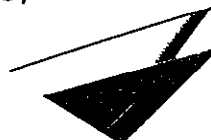

17513-KPP-900ZB
สติ๊กเกอร์ติดถังน้ำมัน
เชื้อเพลิงด้านซ้าย



83622-KPP-900ZB
เครื่องหมายติดฝาปิดท้ายเบาะ



87122-KPP-900ZB
สติ๊กเกอร์ติดฝาครอบข้างด้านขวา



64142-KPP-900ZA
เครื่องหมายติดแผ่นกันลม



64231-KPP-900ZB
เครื่องหมายติดแฟริ่งบน



87123-KPP-900ZB
สติ๊กเกอร์ติดฝาครอบข้างด้านซ้าย

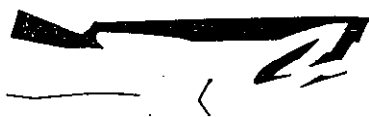

64311-KPP-900ZB
สติ๊กเกอร์ติดแฟริ่งกลางด้านขวา A



64313-KPP-900ZB
สติ๊กเกอร์ติดแฟริ่งกลางด้านขวา C

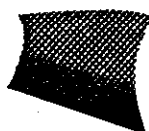

64321-KPP-900ZB
สติ๊กเกอร์ติดแฟริ่งล่างด้านขวา



64322-KPP-900ZA
เครื่องหมายติดแฟริ่งล่างด้านขวา



64312-KPP-900ZB
สติ๊กเกอร์ติดแฟริ่งกลางด้านขวา B



64411-KPP-900ZB
สติ๊กเกอร์ติดแฟริ่งกลางด้านซ้าย A



64413-KPP-900ZB
สติ๊กเกอร์ติดแฟริ่งกลางด้านซ้าย C

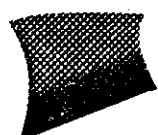

64421-KPP-900ZB
สติ๊กเกอร์ติดแฟริ่งล่างด้านซ้าย

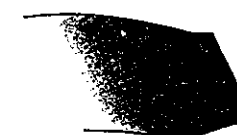

64412-KPP-900ZB
สติ๊กเกอร์ติดแฟริ่งกลางด้านซ้าย B

CBR150R รถสีน้ำเงิน

TYPE 3 (PB329)



17518-KPP-900ZC

เครื่องหมายติดถังน้ำมัน
เชื้อเพลิงด้านขวา



17519-KPP-900ZC

เครื่องหมายติดถังน้ำมัน
เชื้อเพลิงด้านซ้าย



17512-KPP-900ZC

สติ๊กเกอร์ติดถังน้ำมัน
เชื้อเพลิงด้านขวา

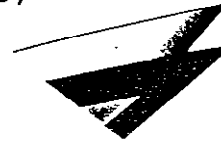

17513-KPP-900ZC

สติ๊กเกอร์ติดถังน้ำมัน
เชื้อเพลิงด้านซ้าย

HONDA

83622-KPP-900ZC

เครื่องหมายติดฝาปิดท้ายเบาะ



HONDA

64142-KPP-900ZA

เครื่องหมายติดแผ่นกันลม

DOHC VALVE

64231-KPP-900ZC

เครื่องหมายติดแฟริ่งบน

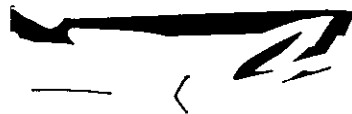

64311-KPP-900ZC

สติกเกอร์ติดแฟริ่งกลางด้านขวา A



64313-KPP-900ZC

สติกเกอร์ติดแฟริ่งกลางด้านขวา C

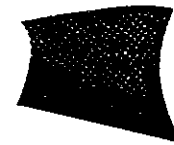

64321-KPP-900ZC

สติกเกอร์ติดแฟริ่งล่างด้านขวา

HONDA

64322-KPP-900ZA

เครื่องหมายติดแฟริ่งล่างด้านขวา



64312-KPP-900ZC

สติกเกอร์ติดแฟริ่งกลางด้านขวา B

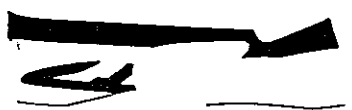

64411-KPP-900ZC

สติกเกอร์ติดแฟริ่งกลางด้านซ้าย A



64413-KPP-900ZC

สติกเกอร์ติดแฟริ่งกลางด้านซ้าย C

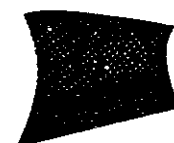

64421-KPP-900ZC

สติกเกอร์ติดแฟริ่งล่างด้านซ้าย



64412-KPP-900ZC

สติกเกอร์ติดแฟริ่งกลางด้านซ้าย B

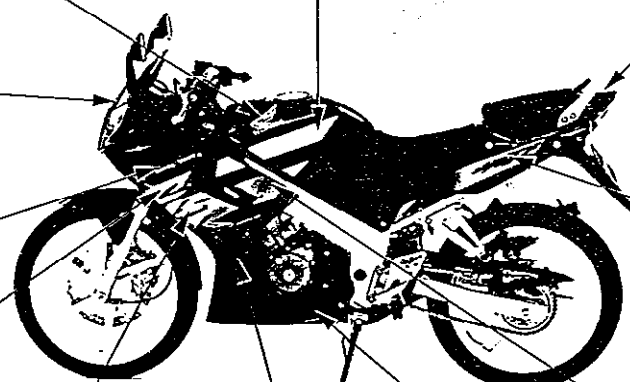

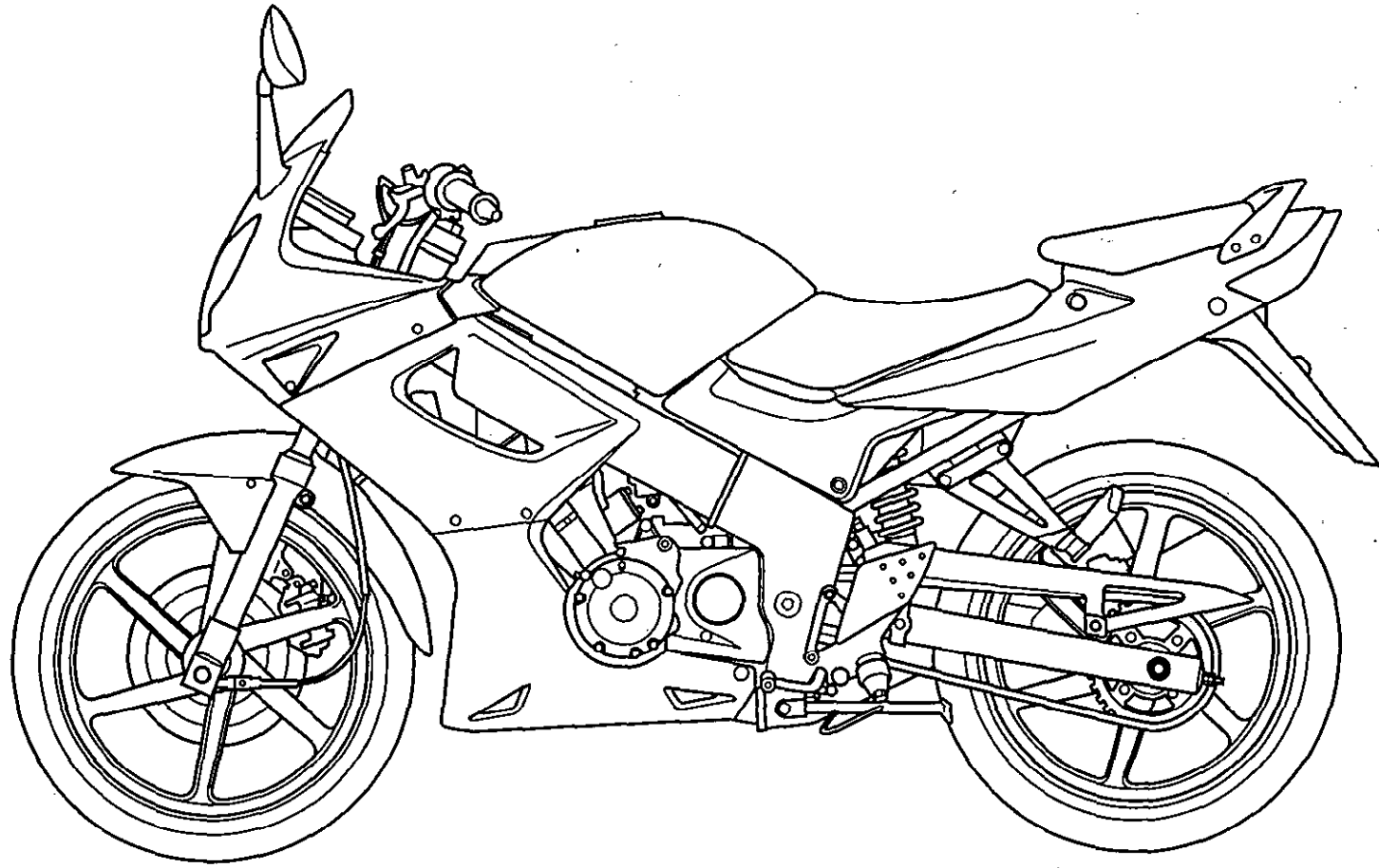

CBR150R

คำแนะนำเกี่ยวกับการใช้คู่มืออะไหล่

- คู่มือรายการอะไหล่เล่มนี้ถูกจัดทำขึ้นจากข้อมูลล่าสุดและตีพิมพ์เมื่อ 30 เมษายน 2545
 - กรุณาดูข่าวการแก้ไขเปลี่ยนแปลงคู่มือรายการอะไหล่ได้หลังจากวันที่ 30 เมษายน 2545
- เมื่อมีการสั่งอะไหล่ กรุณาระบุหมายเลขของอะไหล่เสมอ
 - ตรวจสอบชื่อรุ่น, แบบ, SERIAL NUMBER, สี, ผู้ผลิตและขนาดก่อนการสั่งอะไหล่เสมอ
 - ควรจำไว้ว่าภาพประกอบของอะไหล่อาจแตกต่างจากรูปทรงของอะไหล่จริงๆ ก็ได้
 - ภาพประกอบเหล่านี้จะช่วยในการอ้างอิงอะไหล่แก่ท่าน
- เมื่อมีการแก้ไขปรับปรุงหรือเพิ่มเติมในคู่มือรายการอะไหล่นี้ รายการแก้ไขจะถูกพิมพ์ออกมาในเวลาที่เหมาะสม พร้อมกับหมายเลขอ้างอิงของรายการแก้ไข ทางสอนค้าขอแนะนำว่าควรรับรายการแก้ไขนั้นเพื่อที่คู่มือรายการอะไหล่ของท่านจะได้ทันสมัยอยู่ตลอดเวลา และกรุณาเช็คการแก้ไขคู่มือรายการอะไหล่ได้จากตัวแทนจำหน่ายรถจักรยานยนต์สอนค้าของท่าน

สารบัญ

	หมวดที่
• ค้นหาข้อมูลอะไหล่ได้อย่างไร	2
• โครงสร้างคู่มือรายการอะไหล่	3
• เช็คบล็อกจากอะไหล่และ SERIAL NUMBER อย่างไร	4
• ตารางสี	5
• ท่อน้ำมันเชื้อเพลิง, ท่อยางทั่วไป และท่อไวนิล	7
• เวลาที่ใช้ในการบริการคำนวณอย่างไร	10
• ดัชนีภาพประกอบ	13
• หมวดเครื่องยนต์	19
• หมวดตัวถัง	50
• ดัชนีหมายเลขอะไหล่	105
• ดัชนีชื่ออะไหล่	111

30 เมษายน 2545

บริษัท เอ.พี. สอนค้า จำกัด

ค้นหาข้อมูลอะไหล่ได้อย่างไร

๑) อ้างอิงด้วย "ดัชนีหมายเลขอะไหล่"

ดัชนีหมายเลขอะไหล่							
พาร์ท	พาร์ท	พาร์ท	พาร์ท	พาร์ท	พาร์ท	พาร์ท	
44712-KFM-901	F-11	48620-QW0-811	F-4	81410-KFM-801	F-8	83187-KFM-800	F-3-1
44712-KFM-902	F-11-1	48621-QW0-811	F-4	81412-QM5-801	F-8	83188-KFM-800	F-3
	F-11-1	48620-471-821	F-4	81420-KFM-801	F-8	83179-KET-900	F-3-1
				81420-KFM-801	F-8	83171-KET-900	F-3
		48000		81425-QM5-901	F-8	83175-KET-911	F-3
45100-KFM-900ZA	F-8	48600-KFM-800	F-30	81427-KFM-901	F-8	83206-KFM-9012B	F-4
45107-QE2-008	F-10	48613-KFM-900	F-30	81464-KFM-801	F-8	83206-KFM-9012E	F-4
45108-KFM-901	F-10	48614-KM4-000	F-30	81466-066-801	F-8	83206-KFM-9012J	F-4
45111-MAJ-G41	F-10			81470-KFM-901	F-8	83206-KFM-9012K	F-4
45126-KFM-901	F-4	50100-KFM-900	F-30	81480-KFM-901	F-8	83206-KFM-9012L	F-4
45131-QE2-006	F-10	50201-QM5-801	F-4	81505-KFM-901	F-8	83206-KFM-9012F	F-4
45131-QE2-008	F-10	80302-QM5-800	F-4	81600-KFM-901	F-8	83206-KFM-9012M	F-4
45132-186-018	F-10	80306-QM5-800	F-4	81620-KFM-901	F-8	83206-KFM-9012J	F-4
45133-QE2-000	F-8	80081-KFM-900	F-28	81620-KFM-901	F-8	83206-KFM-9012B	F-4
	F-12	80600-KFM-900	F-22			83206-KFM-9012E	F-4
45133-MA3-008	F-10	80613-KFM-900	F-22	82000		83206-KFM-9012G	F-4
45134-250-000	F-8	80622-KFM-900	F-22	82200-KFM-900ZA	F-23	83206-KFM-9012M	F-4
	F-12	80624-287-008	F-22	82400-KFM-801	F-24	83206-KFM-9012J	F-4
45146-KFM-900	F-8	80630-KFM-900	F-22	82486-088-901	F-24	83207-KFM-900	F-4
	F-12	80686-KFM-900	F-21	82486-QA7-002	F-24	83211-QM6-900	F-8
45156-KFM-950	F-4	80610-KFM-900	F-21	82486-QA7-003	F-24	83212-QM6-900	F-8
45157-KAN-850	F-4	80612-KFM-900	F-21			83214-QM6-900	F-8
45215-KFM-961	F-10	80613-KFM-900	F-6	83000		83215-KFM-950	F-4
45216-186-008	F-10			83100-KFM-900	F-6	83219-KFM-900	F-4
45250-KFM-951	F-10	80663-QM6-820	F-21	83104-KFM-950	F-6	83220-QM6-950	F-4

๒) อ้างอิงด้วย "ดัชนีชื่ออะไหล่"

ดัชนีชื่ออะไหล่				
หมวดชนิด	รายละเอียด	หมวดชนิด	รายละเอียด	หมวดชนิด
F-20	ปลอกครอบหน้า	E-17	ฝาครอบหัวสูบ	E-18
F-21	ปลอกคอก, 10x12	E-4	ฝาครอบบนหัวสูบ	E-6
F-22	ปลอกคอก, 3x5	E-13	ฝาครอบบนหัวสูบ	F-22
F-23	ปลอกคอก, 2x12	E-14	ฝาครอบบนหัวสูบ	F-32
F-24	ปลอกคอก, 2x12	E-2	ฝาครอบหัวสูบด้านขวา	F-32
F-25	ปลอกคอก, 2x12	E-6	ฝาครอบหัวสูบด้านซ้าย	F-32
F-26	ปลอกคอก, 2x12	E-8	ฝาครอบหัวสูบด้านซ้าย	E-8
F-13	ปลอกคอก, 2x12	E-9	ฝาครอบหัวสูบด้านซ้าย	E-8
F-8	ปลอกคอก, 2x12	E-13	ฝาครอบหัวสูบด้านซ้าย	F-22
F-8	ปลอกคอก, 2x12	F-3	ฝาครอบหัวสูบด้านซ้าย	F-32
F-3	ปลอกคอก, 2x12	F-3-1	ฝาครอบหัวสูบด้านซ้าย	F-32
F-3-1	ปลอกคอก, 2x12	E-12	ฝาครอบหัวสูบด้านซ้าย	F-16
E-1	ปลอกคอก, 2x12		ฝาครอบหัวสูบด้านซ้าย	F-16
E-13	ปลอกคอก, 2x12		ฝาครอบหัวสูบด้านซ้าย	F-32
E-17	ปลอกคอก, 2x12	E-15	ฝาครอบหัวสูบด้านซ้าย	F-32
F-19	ปลอกคอก, 2x12	E-6	ฝาครอบหัวสูบด้านซ้าย	F-3
F-32	ปลอกคอก, 2x12	E-15	ฝาครอบหัวสูบด้านซ้าย	F-3-1
E-13	ปลอกคอก, 2x12	E-15	ฝาครอบหัวสูบด้านซ้าย	F-6
F-28	ปลอกคอก, 2x12	E-6	ฝาครอบหัวสูบด้านซ้าย	F-6
E-11	ปลอกคอก, 2x12	F-4	ฝาครอบหัวสูบด้านซ้าย	F-16
F-13	ปลอกคอก, 2x12	E-6	ฝาครอบหัวสูบด้านซ้าย	F-28
F-11	ปลอกคอก, 2x12	F-19	ฝาครอบหัวสูบด้านซ้าย	F-4
F-21	ปลอกคอก, 2x12	E-7	ฝาครอบหัวสูบด้านซ้าย	E-9
F-24	ปลอกคอก, 2x12	F-4	ฝาครอบหัวสูบด้านซ้าย	E-1
F-7	ปลอกคอก, 2x12	E-13	ฝาครอบหัวสูบด้านซ้าย	F-6
F-21	ปลอกคอก, 2x12	E-7	ฝาครอบหัวสูบด้านซ้าย	F-22
E-15	ปลอกคอก, 2x12	E-3	ฝาครอบหัวสูบด้านซ้าย	E-9
		E-7	ฝาครอบหัวสูบด้านซ้าย	E-1

๓) อ้างอิงด้วย "ดัชนีภาพประกอบ"

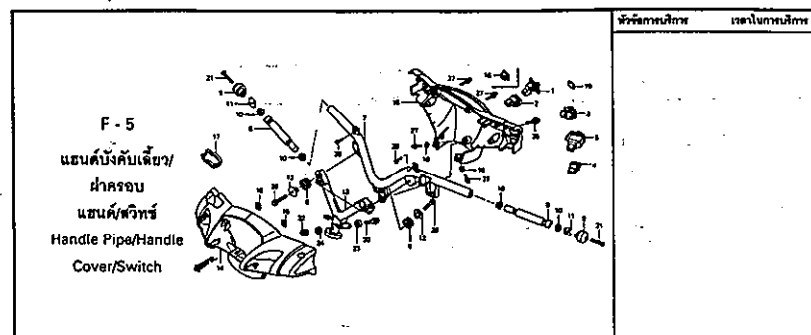
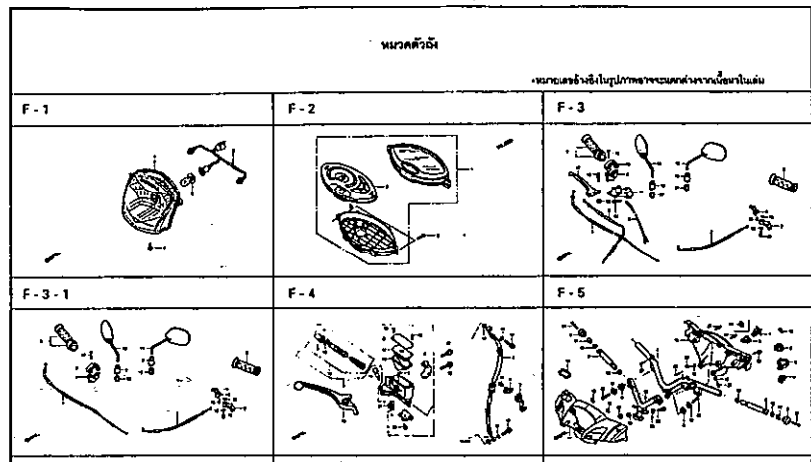

ลำดับ	หมายเลขอะไหล่	ชื่ออะไหล่	จำนวน	หน่วยวัด	ราคาต่อหน่วย	รวม
14	83205-KFM-9012B	ฝาครอบบนหัวสูบด้านขวา	1	ชิ้น	1754	1754
	83205-KFM-9012E	ฝาครอบบนหัวสูบด้านขวา	1	ชิ้น	1254	1254
	83205-KFM-9012J	ฝาครอบบนหัวสูบด้านขวา	1	ชิ้น	1254	1254
	83205-KFM-9012K	ฝาครอบบนหัวสูบด้านขวา	1	ชิ้น	1254	1254
	83205-KFM-9012L	ฝาครอบบนหัวสูบด้านขวา	1	ชิ้น	1254	1254
	83205-KFM-9012F	ฝาครอบบนหัวสูบด้านขวา	1	ชิ้น	1254	1254
	83205-KFM-9012M	ฝาครอบบนหัวสูบด้านขวา	1	ชิ้น	1254	1254
	83205-KFM-9012J	ฝาครอบบนหัวสูบด้านขวา	1	ชิ้น	1254	1254
15	83206-KFM-9012B	ฝาครอบบนหัวสูบด้านซ้าย	1	ชิ้น	1254	1254
	83206-KFM-9012E	ฝาครอบบนหัวสูบด้านซ้าย	1	ชิ้น	1254	1254
	83206-KFM-9012G	ฝาครอบบนหัวสูบด้านซ้าย	1	ชิ้น	1254	1254
	83206-KFM-9012H	ฝาครอบบนหัวสูบด้านซ้าย	1	ชิ้น	1254	1254
	83206-KFM-9012J	ฝาครอบบนหัวสูบด้านซ้าย	1	ชิ้น	1254	1254
16	83207-KFM-900	ฝาครอบหัวสูบ	1	ชิ้น	1254	1254
17	83215-KFM-950	ฝาครอบหัวสูบ	1	ชิ้น	1254	1254
18	64521-MA45-000	ฝาครอบหัวสูบ	6	ชิ้น	414	2514

โครงสร้างคู่มือรายการอะไหล่

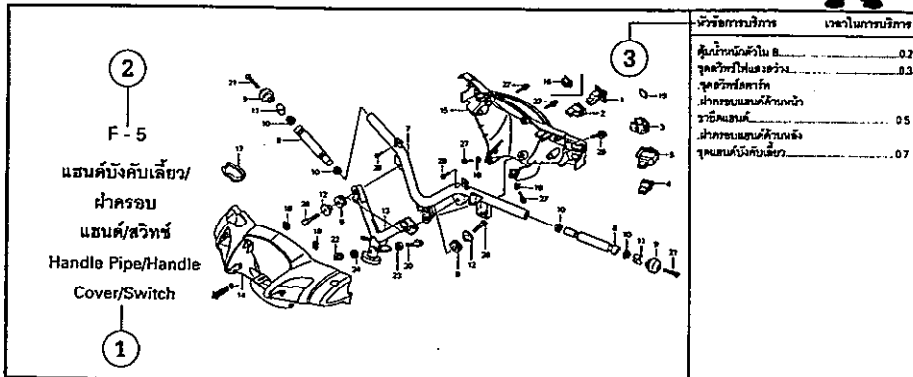

ตัวอักษรบริการ	เวลาในการบริการ
คู่มือฉบับทั่วไป	0.2
ชุดตัวพิมพ์ในเครื่อง	0.3
ชุดตัวพิมพ์ภายนอก	
ฝาครอบแชนด์/หัวจับ	0.5
ราซีคแชนด์	0.5
ฝาครอบแชนด์/หัวจับ	
ชุดแชนด์กับสวิทช์	0.7

ลำดับ	หมายเลขอะไหล่	ชื่ออะไหล่	จำนวนที่ใช้	หน่วยที่ใช้	หมายเลขเครื่อง
14	53205-KPH-9012B	ฝาครอบแชนด์ด้านหน้า รหัสใบขอรับเงิน	1	COVER, HANDLE FR. "NH487M"	125, 125M

ลำดับ	หมายเลขอะไหล่	ชื่ออะไหล่	จำนวนที่ใช้	หน่วยที่ใช้	หมายเลขเครื่อง
14	53205-KPH-9012B	ฝาครอบแชนด์ด้านหน้า รหัสใบขอรับเงิน	1	COVER, HANDLE FR. "NH487M"	125, 125M
	53205-KPH-9012E	ราซีคแชนด์	1	"R263"	125, 125M
	53205-KPH-9012J	ราซีคสวิทช์	1	"B173P"	125, 125M
	53205-KPH-9012K	ราซีคหัวจับ	1	"P8052"	125, 125M
	53205-KPH-9012L	ราซีคค้ำ	1	"P8377M"	125, 125M
	53205-KPH-9612F	ราซีคใบขอรับเงิน	1	"N84111M"	125, 125M
	53205-KPH-9612H	ราซีคแชนด์	1	"R263"	1250, 125M0
	53205-KPH-9612J	ราซีคหัวจับ	1	"P8052"	1250, 125M0
15	53205-KPH-9012B	ฝาครอบแชนด์ด้านหน้า รหัสใบขอรับเงิน	1	COVER, HANDLE FR. "NH487M"	125, 125M
	53205-KPH-9012E	ราซีคแชนด์	1	"R263"	125, 125M
	53205-KPH-9012G	ราซีคสวิทช์	1	"B173P"	125, 125M
	53205-KPH-9012H	ราซีคหัวจับ	1	"P8052"	125, 125M
	53205-KPH-9012J	ราซีคค้ำ	1	"P8377M"	125, 125M
16	53207-KPH-900	ฝาปิดฝาครอบแชนด์	1	CAP, HANDLE COVER	
17	53215-KPH-950	ซีลแม่พิมพ์	1	SEAL, MASTER CYLINDER	1250, 125M0
18	64521-MNS-000	น๊อตค้ำ, 4 มม.	6	NUT, CUP, 4MM	

- ① หัวเรื่องของบล็อด
- ② หมายเลขบล็อด
- ③ หัวข้อบริการ/เวลาที่ใช้ในการบริการ
- ④ ลำดับหมายเลข
 - ลำดับหมายเลขนี้ถูกเพิ่มเข้ามาเพื่อบอกให้ทราบว่าต่อเนื่องมาจากหน้าก่อน
- ⑤ หมายเลขอะไหล่
- ⑥ รายละเอียดสี
- ⑦ ชื่ออะไหล่
- ⑧ จำนวนที่ใช้
 - จะแสดงจำนวนอะไหล่ที่จะใช้ในบล็อด
- ⑨ รุ่นที่ใช้
 - ในกรณีที่รถรุ่นนั้นๆ มีหลายเวอร์ชัน อะไหล่ที่ใช้ในแต่ละเวอร์ชันจะถูกแต่การใช้ในช่องนี้
- ⑩ หมายเลขเครื่อง
 - ในกรณีที่อะไหล่มีการเปลี่ยนแปลง หมายเลขเครื่องหรือหมายเลขตัวถังของรถที่มีการเปลี่ยนแปลงจะอยู่ในช่อง "หมายเลขเครื่อง"

เช็คบล็อกอะไหล่และ SERIAL NUMBER ได้อย่างไร

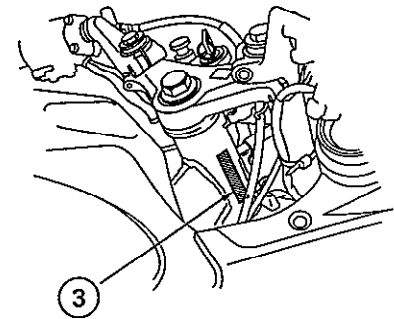
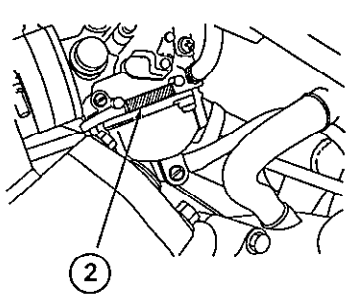
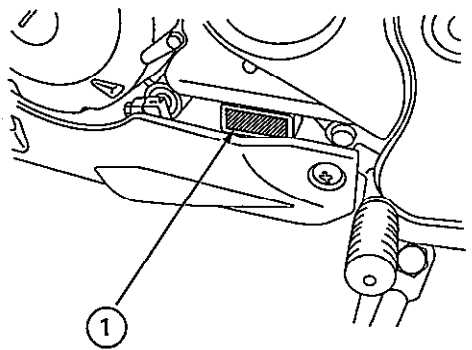
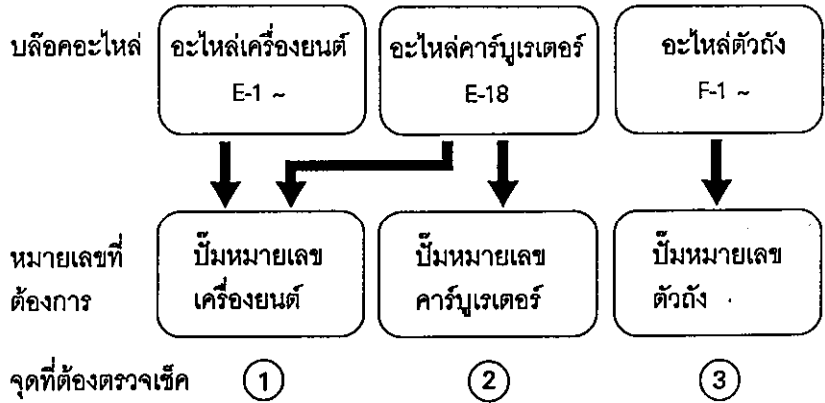

รุ่น	รหัสในคู่มือ	หมายเลขเครื่องยนต์	หมายเลขตัวถัง	หมายเลขคาร์บูเรเตอร์
CBR150R	R	NCB150E-0000001	NCB150-0000001	VK6AA [A]

* สำหรับหมายเลขคาร์บูเรเตอร์ ส่วนที่ขีดเส้นใต้ดังที่แสดงในตัวอย่างข้างล่างนี้จะใช้ในการลงทะเบียน

VK6AA [A] KC ア

• ตารางสำหรับเลือกกุญแจล็อค
ต่อไปนี้เป็นตารางที่ใช้เลือกกุญแจล็อค

ชนิด	Key No.	
ชนิดที่ 1	A***	B***
ชนิดที่ 2	C***	D***

* : 0, 1, 2, 3, 4, 5, 6, 7, 8 หรือ 9

ตารางสี

- เมื่อท่านจะสั่งอะไหล่ที่พ่นสี กรุณาอ้างอิงตารางข้างล่างนี้และแจ้งหมายเลขอะไหล่ซึ่งประกอบด้วยหมายเลขอะไหล่พื้นฐานกับรหัสสีอะไหล่ (ตัวอย่างเช่น บังโคลนหน้า รหัสสีแดง หมายเลขอะไหล่จะเป็น → 61100-KPP-900ZC)

CBR150R

ลำดับ	รุ่น		CBR150R			
	สี		ใช้กับรถ สีบรอนซ์เงิน	ใช้กับรถ สีแดง	ใช้กับรถ สีน้ำเงิน	บล็อก อะไหล่
	ชื่ออะไหล่ที่เกี่ยวข้องกับสี	หมายเลขอะไหล่				
1	ตุ้มน้ำหนักปลายแอสต์	53105-KW7-931	ZE	ZE	ZE	F-5
2	บังโคลนหน้า	61100-KPP-900	ZA	ZC	ZD	F-7
3	ชุดใช้ค้อพหน้าด้านขวา	51400-KPP-901	ZA	ZA	ZA	F-8
4	ปลอกแกนใช้ค้อพหน้าด้านขวา	51420-KPP-901	ZA	ZA	ZA	F-8
5	ชุดใช้ค้อพหน้าด้านซ้าย	51500-KPP-901	ZA	ZA	ZA	F-8
6	ปลอกแกนใช้ค้อพหน้าด้านซ้าย	51520-KPP-901	ZA	ZA	ZA	F-8
7	ชุดล้อหน้า	44650-KPP-900	ZA	ZB	ZB	F-10
8	ชุดล้อหลัง	42650-KPP-900	ZA	ZB	ZB	F-13
9	ชุดดัดน้ำมันเชื้อเพลิง	17520-KPP-900	ZD	ZE	ZC	F-14
10	เบาะนั่งหน้าทั้งชุด	77100-KPP-900	ZA	ZA	ZA	F-15
11	เบาะนั่งหลังทั้งชุด	77300-KPP-900	ZA	ZA	ZA	F-15
12	เหล็กท้ายเบาะ	84100-KGC-900	ZE	ZE	ZE	F-15
13	ฝาครอบกลางตัวถัง	83400-KPP-900	ZA	ZA	ZA	F-16
14	ฝาปิดท้ายเบาะ	83500-KPP-900	ZA	ZC	ZD	F-16
15	ฝาครอบข้างด้านขวา	83540-KPP-900	ZB	ZA	ZD	F-16
16	ฝาครอบข้างด้านซ้าย	83640-KPP-900	ZB	ZA	ZD	F-16
17	ชุดสวิงอาร์ม	52200-KPP-900	ZA	ZA	ZA	F-22
18	โครงตัวถัง	50100-KPP-900	ZA	ZA	ZA	F-28
19	แผ่นยึดเครื่องยนต์ตัวล่างด้านขวา	50160-KPP-900	ZA	ZA	ZA	F-28
20	แผ่นยึดเครื่องยนต์ตัวล่างด้านซ้าย	50161-KPP-900	ZA	ZA	ZA	F-28
21	เฟืองบนด้านขวา	64230-KPP-900	ZA	ZC	ZD	F-31
22	เฟืองบนด้านซ้าย	64240-KPP-900	ZA	ZC	ZD	F-31
23	ฝาครอบไฟหน้า	64250-KPP-900	ZA	ZC	ZD	F-31

สีบรอนซ์เงิน	NH411M	Force silver metallic
สีแดง	R101C	Candy glory red
สีน้ำเงิน	PB329	Candy pisces blue

CBR150R

ลำดับ	รุ่น		CBR150R			
	สี		ใช้กับรถ สีบรอนซ์เงิน	ใช้กับรถ สีแดง	ใช้กับรถ สีน้ำเงิน	บล็อก อะไหล่
	ชื่ออะไหล่ที่เกี่ยวข้องกับสี	หมายเลขอะไหล่				
24	ฝาครอบตัวบนด้านขวา	64260-KPP-900	ZA	ZC	ZD	F-31
25	ฝาครอบตัวบนด้านซ้าย	64270-KPP-900	ZA	ZC	ZD	F-31
26	แฟริ่งกลางด้านขวา	64305-KPP-900	ZA	ZA	ZA	F-32
27	แฟริ่งล่างด้านขวา	64310-KPP-900	ZA	ZA	ZA	F-32
28	แฟริ่งล่างด้านซ้าย	64320-KPP-900	ZA	ZA	ZA	F-32
29	แฟริ่งล่างตัวกลาง	64350-KPP-900	ZA	ZA	ZA	F-32
30	แฟริ่งกลางด้านซ้าย	34405-KPP-900	ZA	ZA	ZA	F-32
31	ป้ายค่าเตือนเกี่ยวกับการขับขี่	87560-KBA-900	ZC	ZD	ZD	F-33
32	สติ๊กเกอร์ติดถังน้ำมันเชื้อเพลิงด้านขวา	17512-KPP-900	ZA	ZB	ZC	F-34
33	สติ๊กเกอร์ติดถังน้ำมันเชื้อเพลิงด้านซ้าย	17513-KPP-900	ZA	ZB	ZC	F-34
34	เครื่องหมายติดถังน้ำมันเชื้อเพลิงด้านขวา	17518-KPP-900	ZA	ZB	ZC	F-34
35	เครื่องหมายติดถังน้ำมันเชื้อเพลิงด้านซ้าย	17519-KPP-900	ZA	ZB	ZC	F-34
36	เครื่องหมายติดแผ่นกันลม	64142-KPP-900	ZA	ZA	ZA	F-34
37	เครื่องหมายติดแฟริ่งบน	64231-KPP-900	ZA	ZB	ZC	F-34
38	สติ๊กเกอร์ติดแฟริ่งกลางด้านขวา A	64311-KPP-900	ZA	ZB	ZC	F-34
39	สติ๊กเกอร์ติดแฟริ่งกลางด้านขวา B	64312-KPP-900	ZA	ZB	ZC	F-34
40	สติ๊กเกอร์ติดแฟริ่งกลางด้านขวา C	64313-KPP-900	ZA	ZB	ZC	F-34
41	สติ๊กเกอร์ติดแฟริ่งล่างด้านขวา	64321-KPP-900	ZA	ZB	ZC	F-34
42	เครื่องหมายติดแฟริ่งล่างด้านขวา	64322-KPP-900	ZA	ZA	ZA	F-34
43	สติ๊กเกอร์ติดแฟริ่งกลางด้านซ้าย A	64411-KPP-900	ZA	ZB	ZC	F-34
44	สติ๊กเกอร์ติดแฟริ่งกลางด้านซ้าย B	64412-KPP-900	ZA	ZB	ZC	F-34
45	สติ๊กเกอร์ติดแฟริ่งกลางด้านซ้าย C	64413-KPP-900	ZA	ZB	ZC	F-34
46	สติ๊กเกอร์ติดแฟริ่งล่างด้านซ้าย	64421-KPP-900	ZA	ZB	ZC	F-34
47	เครื่องหมายติดฝาปิดท้ายแฉะ	83622-KPP-900	ZA	ZB	ZC	F-34
48	สติ๊กเกอร์ติดฝาครอบข้างด้านขวา	87122-KPP-900	ZA	ZB	ZC	F-34
49	สติ๊กเกอร์ติดฝาครอบข้างด้านซ้าย	87123-KPP-900	ZA	ZB	ZC	F-34

สีบรอนซ์เงิน	NH411M	Force silver metallic
สีแดง	R101C	Candy glory red
สีน้ำเงิน	PB329	Candy pisces blue

ท่อน้ำมันเชื้อเพลิง, ท่อยางทั่วไป และท่อไวชนิด

- ท่อน้ำมันเชื้อเพลิง, ท่อยางทั่วไป และท่อไวชนิดมาตรฐาน สามารถใช้ท่อที่มีวามเป็นขดท่อแทนได้
- การสั่งซื้อท่อน้ำมันเชื้อเพลิง, ท่อยางทั่วไป และท่อไวชนิดมาตรฐาน ให้ใช้หมายเลขอะไหล่ทดแทนซึ่งอยู่ในคู่มืออะไหล่เล่มนี้ ซึ่งอยู่ในเครื่องหมาย () ได้ชื่ออะไหล่ หรือได้หมายเลขอะไหล่ทดแทน จากตารางข้างล่างนี้ (ความยาวมาตรฐานของอะไหล่ทดแทนคือ 1 เมตร, ส่วนที่แสดงอยู่ในเครื่องหมาย < > จะมีความยาว 3 เมตรและ 8 เมตร)
- การใช้ท่ออื่นทดแทน ให้ตัดและใช้ความยาวที่ระบุไว้ข้างในเล่ม (สำหรับวิธีการตัด, วิธีการสั่งซื้อ และอื่น ๆ กรุณาดูคู่มือบริการ และคำแนะนำเกี่ยวกับอะไหล่ทดแทน)

- ตารางข้างล่างต่อไปนี้แสดงหมายเลขอะไหล่มาตรฐานและหมายเลขอะไหล่ทดแทน ดังนั้นจึงจะหลีกเลี่ยงได้ว่าหมายเลขอะไหล่มาตรฐานเหล่านี้เหมาะสมกับอะไหล่ทดแทนที่ระบุไว้ข้างล่างนี้เท่านั้น

ท่อน้ำมันเชื้อเพลิง			
หมายเลขอะไหล่มาตรฐาน	หมายเลขอะไหล่ทดแทน	หมายเลขอะไหล่ทดแทน	
		เส้นผ่าศูนย์กลางภายใน (มม.)	ความยาว (มม.)
95001-30XX-2X	95001-30001-20M	3.0	1
95001-30XX-3X	95001-30001-30M	3.0	1
95001-30XX-4X	95001-30001-40M	3.0	1
95001-35XX-2X	95001-35001-50M	3.5	1
95001-35XX-5X	<95001-35003-50M>	3.5	3
95001-35XX-3X	95001-35001-60M	3.5	1
95001-35XX-4X	<95001-35003-60M>	3.5	3
95001-35XX-6X			
95001-45XX-2X	95001-45001-50M	4.5	1
95001-45XX-5X	<95001-45003-50M>	4.5	3
95001-45XX-3X	95001-45001-60M	4.5	1
95001-45XX-4X	<95001-45003-60M>	4.5	3
95001-45XX-6X	<95001-45008-60M>	4.5	8
95001-55XX-2X	95001-55001-50M	5.5	1
95001-55XX-5X	<95001-55003-50M>	5.5	3
	<95001-55008-50M>	5.5	8
95001-55XX-3X	95001-55001-60M	5.5	1
95001-55XX-4X	<95001-55003-60M>	5.5	3
95001-55XX-6X	<95001-55008-60M>	5.5	8
95001-75XX-2X	95001-75001-50M	7.5	1
95001-75XX-5X	<95001-75003-50M>	7.5	3
95001-75XX-3X	95001-75001-60M	7.5	1
95001-75XX-4X	<95001-75003-60M>	7.5	3
95001-75XX-6X	<95001-75008-60M>	7.5	8
95001-80XX-2X	95001-80001-50M	8.0	1
95001-80XX-5X			
95001-80XX-3X			
95001-80XX-4X	95001-80001-60M	8.0	1
95001-80XX-6X			

ท่อยางทั่วไป			
หมายเลขอะไหล่มาตรฐาน	หมายเลขอะไหล่ทดแทน	หมายเลขอะไหล่ทดแทน	
		เส้นผ่าศูนย์กลางภายใน (มม.)	ความยาว (มม.)
95005-30XX-3X	95005-30001-30M	3.0	1
95005-30XX-5X	95005-30001-50M	3.0	1
95005-35XX-1X	95005-35001-10M	3.5	1
95005-35XX-4X	<95005-35003-10M>	3.5	3
	<95005-35008-10M>	3.5	8
95005-35XX-2X	95005-35001-20M	3.5	1
95005-35XX-3X	95005-35001-30M	3.5	1
95005-35XX-5X	95005-35001-50M	3.5	1
95005-45XX-1X	95005-45001-10M	4.5	1
95005-45XX-4X	<95005-45003-10M>	4.5	3
	<95005-45008-10M>	4.5	8
95005-45XX-2X	95005-45001-20M	4.5	1
95005-45XX-3X	95005-45001-30M	4.5	1
95005-45XX-5X	95005-45001-50M	4.5	1
95005-50XX-3X	95005-50001-30M	5.0	1
	<95005-50003-30M>	5.0	3
95005-50XX-5X	95001-50001-50M	5.0	1
95005-55XX-1X	95005-55001-10M	5.3	1
95005-55XX-4X	<95005-55003-10M>	5.3	3
	<95005-55008-10M>	5.3	8
95005-55XX-2X	95005-55001-20M	5.3	1
	<95005-55003-20M>	5.3	3
95005-65XX-1X	95005-65001-10M	6.5	1
	<95005-65003-10M>	6.5	3
95005-65XX-2X	95005-65001-20M	6.5	1
95005-70XX-3X	95005-70001-30M	7.0	1
	<95005-70003-30M>	7.0	3
95005-70XX-5X	95005-70001-50M	7.0	1

ท่อยางทั่วไป			
หมายเลขอะไหล่มาตรฐาน	หมายเลขอะไหล่ทดแทน	หมายเลขอะไหล่ทดแทน	
		เส้นผ่าศูนย์กลางภายใน (มม.)	ความยาว (มม.)
95005-75XX-1X	95005-75001-10M	7.3	1
	<95005-75003-10M>	7.3	3
95005-75XX-2X	95005-75001-20M	7.3	1
95005-80XX-1X	95005-80001-10M	8.0	1
	<95005-80003-10M>	8.0	3
95005-80XX-2X	95005-80001-20M	8.0	1
95005-80XX-3X	95005-80001-30M	8.0	1
95005-80XX-5X	95005-80001-50M	8.0	1
95005-110XX-3X	95005-11001-30M	11.0	1
95005-110XX-5X	95005-11001-50M	11.0	1
95005-120XX-1X	95005-120XX-10M	12.0	1
	<95005-120XX-10M>	12.0	3
95005-120XX-2X	95005-12001-20M	12.0	1
95005-120XX-3X	95005-12001-30M	12.0	1
95005-120XX-5X	95005-12001-50M	12.0	1
95005-910XX-3X	95005-91001-30M	12.0	1
95005-910XX-5X	95005-91001-50M	12.0	1
95005-920XX-3X	95005-92001-30M	12.0	1
95005-920XX-5X	95005-92001-50M	12.0	1
95005-140XX-1X	95005-14001-10M	14.0	1
95005-140XX-2X	95005-14001-20M	14.0	1
	<95005-14003-20M>	14.0	3
95005-140XX-3X	95005-14001-30M	14.0	1
95005-140XX-5X	95005-14001-50M	14.0	1
95005-170XX-1X	95005-17001-10M	17.0	1
95005-170XX-2X	95005-17001-20M	17.0	1
95005-170XX-3X	95005-17001-30M	17.0	1
95005-170XX-5X	95005-17001-50M	17.0	1

ท่อน้ำมันไวบิล				
หมายเลขรหัสมาตรฐาน	หมายเลขรหัสทดแทน	ขนาดและโหลดยกแทน		
		น้ำหนักศูนย์กลางภายใน (กก.)	น้ำหนักศูนย์กลางภายนอก (กก.)	ความยาว (ม.)
95003-01XXX-3X	95003-01001-60M	2.9	6.8	1
95003-01XXX-60	<95003-01003-60M>	2.9	6.8	3
95003-03XXX-3X	95003-03001-60M	3.0	6.0	1
95003-03XXX-60	<95003-03003-60M>	3.0	6.0	3
95003-05XXX-3X	95003-05001-60M	3.5	6.5	1
95003-05XXX-60	<95003-05003-60M>	3.5	6.5	3
	<95003-05008-60M>	3.5	6.5	8
95003-07XXX-1X	95003-07001-10M	4.0	7.0	1
95003-07XXX-20	<95003-07003-10M>	4.0	7.0	3
95003-07XXX-3X	95003-07001-60M	4.0	7.0	1
95003-07XXX-60	<95003-07003-60M>	4.0	7.0	3
	<95003-07008-60M>	4.0	7.0	8
95003-07XXX-7X	95003-07001-70M	4.0	7.0	1
	<95003-07003-70M>	4.0	7.0	3
	<95003-07008-70M>	4.0	7.0	8
95003-08XXX-1X	95003-08001-10M	4.5	6.5	1
	<95003-08003-10M>	4.5	6.5	3
	<95003-08008-10M>	4.5	6.5	8
95003-09XXX-3X	95003-09001-60M	4.5	8.0	1
95003-09XXX-60	<95003-09003-60M>	4.5	8.0	3
95003-12XXX-1X	95003-12001-10M	5.0	7.0	1
95003-12XXX-20	<95003-12003-10M>	5.0	7.0	3
	<95003-12008-10M>	5.0	7.0	8
95003-10XXX-1X	95003-10001-10M	5.0	8.0	1
95003-10XXX-20	<95003-10003-10M>	5.0	8.0	3
95003-10XXX-3X	95003-10001-60M	5.0	8.0	1
95003-10XXX-60	<95003-10003-60M>	5.0	8.0	3
95003-11XXX-3X	95003-11001-60M	5.0	9.0	1
95003-11XXX-60	<95003-11003-60M>	5.0	9.0	3
	<95003-11008-60M>	5.0	9.0	8
95003-14XXX-1X	95003-14001-10M	6.0	9.0	1
95003-14XXX-20	<95003-14003-10M>	6.0	9.0	3
95003-14XXX-3X	95003-14001-60M	6.0	9.0	1
	<95001-14003-60M>	6.0	9.0	3
95003-17XXX-1X	95003-17001-10M	7.0	9.0	1
	<95003-17003-10M>	7.0	9.0	3
95003-19XXX-1X	95003-19001-10M	7.0	11.0	1
95003-19XXX-20	<95003-19003-10M>	7.0	11.0	3
	<95003-19008-10M>	7.0	11.0	8
95003-19XXX-3X	95003-19001-60M	7.0	11.0	1
95003-19XXX-60	<95003-19003-60M>	7.0	11.0	3
	<95003-19008-60M>	7.0	11.0	8
95003-21XXX-1X	95003-21001-10M	8.0	9.0	1
95003-21XXX-20	<95003-21003-10M>	8.0	9.0	3
95003-23XXX-1X	95003-23001-10M	8.0	12.0	1
95003-23XXX-20	<95003-23003-10M>	8.0	12.0	3

ท่อน้ำมันไวบิล				
หมายเลขรหัสมาตรฐาน	หมายเลขรหัสทดแทน	ขนาดและโหลดยกแทน		
		น้ำหนักศูนย์กลางภายใน (กก.)	น้ำหนักศูนย์กลางภายนอก (กก.)	ความยาว (ม.)
95003-23XXX-3X	95003-23001-60M	8.0	12.0	1
95003-23XXX-60	<95003-23003-60M>	8.0	12.0	3
	<95003-23008-60M>	8.0	12.0	8
95003-25XXX-1X	95003-25001-10M	9.0	11.0	1
95003-25XXX-20	<95003-25003-10M>	9.0	11.0	3
95003-25XXX-3X	95003-25001-60M	9.0	11.0	1
	<95003-25003-60M>	9.0	11.0	3
95003-25XXX-7X	95003-25001-70M	9.0	11.0	1
	<95003-25003-70M>	9.0	11.0	3
95003-27XXX-1X	95003-27001-10M	9.0	13.0	1
95003-27XXX-20	<95003-27003-10M>	9.0	13.0	3
95003-27XXX-3X	95003-27001-60M	9.0	13.0	1
95003-27XXX-60	<95003-27003-60M>	9.0	13.0	3
95003-33XXX-1X	95003-33001-10M	10.0	14.0	1
95003-33XXX-20	<95003-33003-10M>	10.0	14.0	3
95003-36XXX-1X	95003-36001-10M	11.0	13.0	1
95003-36XXX-20	<95003-36003-10M>	11.0	13.0	3
	<95003-36008-10M>	11.0	13.0	8
95003-37XXX-3X	95003-37001-60M	11.0	15.0	1
95003-37XXX-60	<95003-37003-60M>	11.0	15.0	3
95003-38XXX-1X	95003-38001-10M	12.0	13.0	1
95003-38XXX-20	<95003-38003-10M>	12.0	13.0	3
95003-39XXX-1X	95003-39001-10M	12.0	14.0	1
95003-39XXX-20	<95003-39003-10M>	12.0	14.0	3
95003-40XXX-20	95003-40001-10M	12.0	16.0	1
	<95003-40003-10M>	12.0	16.0	3
95003-40XXX-3X	95003-40001-60M	12.0	16.0	1
95003-40XXX-60	<95003-40003-60M>	12.0	16.0	3
95003-43XXX-1X	95003-43001-10M	13.0	15.0	1
95003-43XXX-20	<95003-43003-10M>	13.0	15.0	3
	<95003-43008-10M>	13.0	15.0	8
95003-45XXX-1X	95003-45001-10M	14.0	18.0	1
95003-45XXX-20	<95003-45003-10M>	14.0	18.0	3
	<95003-45008-10M>	14.0	18.0	8
95003-50XXX-1X	95003-50001-10M	16.0	19.0	1
95003-50XXX-20	<95003-50003-10M>	16.0	19.0	3
95003-50XXX-3X	95003-50001-60M	16.0	19.0	1
	<95003-50003-60M>	16.0	19.0	3
95003-55XXX-1X	95003-55001-10M	17.5	20.5	1
95003-55XXX-20	<95003-55003-10M>	17.5	20.5	3
95003-60XXX-1X	95003-60001-10M	22.0	27.0	1
95003-60XXX-20	<95003-60003-10M>	22.0	27.0	3
95003-60XXX-3X	95003-60001-60M	22.0	27.0	1
95003-60XXX-60	<95003-60003-60M>	22.0	27.0	3

หมายเหตุ : เครื่องหมาย X ใช้แทนตัวเลขและตัวอักษรที่เว้นไว้

๐ ข้อควรระวัง : อันตรายหากสลัดท่อน้ำมันเชื้อเพลิงกับท่ออย่างทั่วไปหรือท่อไวบิล ห้ามใช้ท่ออย่างทั่วไปหรือท่อไวบิล แทนท่อน้ำมันเชื้อเพลิงหรือใช้ท่อน้ำมันเชื้อเพลิงแทนท่ออย่างทั่วไปหรือท่อไวบิล ให้ใช้อะไหล่ทดแทนในคู่มืออะไหล่เล่มนี้ให้ถูกต้อง และปฏิบัติตามคู่มือการบริการหรือคำแนะนำเกี่ยวกับอะไหล่ทดแทน

ส่วนประกอบของหมายเลขอะไหล่ทดแทนท่อน้ำมันเชื้อเพลิง, ท่อยางทั่วไป และท่อไวนิล

ตัวอย่าง : 9 5 0 0 1 - 7 5 0 0 1 - 5 0 M

หมายเลขอะไหล่ทดแทนของอะไหล่ที่มาทดแทน
รหัสเครื่องหมาย (ชนิดของท่อ) : (ท่อน้ำมันเชื้อเพลิง และท่อยางทั่วไป)
รหัสเปลี่ยนแปลง (สำหรับท่อที่เพิ่ม) : (ท่อไวนิล)

• เครื่องหมายบอกรหัสหรือชั้นตอนที่เปลี่ยนแปลง แต่สำหรับรหัสอะไหล่ทดแทนจำเป็นต้องเป็น 0 (ศูนย์) เสมอ

ชนิดของรหัส :

- ท่อน้ำมันเชื้อเพลิง :
 - 5 : รอบในสีดำ
 - 2 : ขอบนอกสีแดง (เฉพาะเส้นผ่าศูนย์กลางภายใน 3 มม.)
 - 6 : ดำ
 - 3 : แดง (เฉพาะเส้นผ่าศูนย์กลางภายใน 3 มม.)
 - 4 : เทาแบบซีเด้ากับริ้วแดง (เฉพาะเส้นผ่าศูนย์กลางภายใน 3 มม.)

- ท่อยางทั่วไป :
 - 1 : เทาซีเด้า
 - 2 : เทาซีเด้า
 - 3 : ดำ
 - 5 : ดำ

- ท่อไวนิล :
 - 1 : ไส
 - 2 : ดำ
 - 3 : แดงอ่อน
 - 7 : ดำอ่อน
 - 6 : แดงอ่อน

ความยาว : 001 : 1 ม. (มาตรฐาน)
003 : 3 ม.
008 : 8 ม.

รหัสเส้นผ่าศูนย์กลางภายใน (ท่อน้ำมันเชื้อเพลิงและท่อยางทั่วไป) รหัสเส้นผ่าศูนย์กลางภายใน/ภายนอก (ท่อไวนิล)

30 : 3.0 mm	11 : 11 mm	01 : ID. 2.9, OD. 6.8 MM	14 : ID. 6.0, OD. 9.0 MM	37 : ID. 11.0, OD. 15.0 MM
35 : 3.5 mm	91 : 12 (ศก. ภายนอก 15) mm	03 : ID. 3.0, OD. 6.0 MM	17 : ID. 7.0, OD. 9.0 MM	38 : ID. 12.0, OD. 13.0 MM
45 : 4.5 mm	92 : 12 (ศก. ภายนอก 16) mm	05 : ID. 3.5, OD. 6.5 MM	19 : ID. 7.0, OD. 11.0 MM	39 : ID. 12.0, OD. 14.0 MM
50 : 5.0 mm	12 : 12 (ศก. ภายนอก 17) mm	07 : ID. 4.0, OD. 7.0 MM	21 : ID. 8.0, OD. 9.0 MM	40 : ID. 12.0, OD. 16.0 MM
55 : 5.3 mm,	14 : 14 mm	08 : ID. 4.5, OD. 6.5 MM	23 : ID. 8.0, OD. 12.0 MM	43 : ID. 13.0, OD. 15.0 MM
5.5 mm	17 : 17 mm	09 : ID. 4.5, OD. 8.0 MM	25 : ID. 9.0, OD. 11.0 MM	45 : ID. 14.0, OD. 18.0 MM
65 : 6.5 mm		12 : ID. 5.0, OD. 7.0 MM	27 : ID. 9.0, OD. 13.0 MM	50 : ID. 16.0, OD. 19.0 MM
70 : 7.0 mm		10 : ID. 5.0, OD. 8.0 MM	33 : ID. 10.0, OD. 14.0 MM	55 : ID. 17.5, OD. 20.5 MM
75 : 7.3 mm,		11 : ID. 5.0, OD. 9.0 MM	36 : ID. 11.0, OD. 13.0 MM	60 : ID. 22.0, OD. 27.0 MM
7.5 mm				
80 : 8.0 mm				

ชนิดของท่อ : 1 : ท่อน้ำมันเชื้อเพลิง
5 : ท่อยางทั่วไป
3 : ท่อไวนิล

เวลาที่ใช้ในการบริการคำนวณอย่างไร

เวลาที่ใช้ในการบริการ ใช้ในการคำนวณเวลาที่ใช้ในการบริการมาตรฐาน สำหรับการเปลี่ยนอะไหล่ที่อยู่ภายในระยะเวลาประกัน กรณีของอะไหล่ที่ไม่มีในคู่มือรายการอะไหล่นี้ ให้คำนวณจากการทำงานที่เกี่ยวข้องกับการเปลี่ยนอะไหล่ที่มากที่สุด

1. เวลาที่ใช้ในการบริการ ตั้งอยู่บนเงื่อนไขการบริการต่อไปนี้
 - a. เบี้ยเลี้ยงจะถูกเพิ่มเข้ากับเวลาในการบริการสุทธิ
 - b. เวลามาตรฐานตั้งอยู่บนเงื่อนไขที่ว่า เครื่องมือที่จำเป็นในการบริการจะถูกเขียนไว้ในคู่มือบริการ (รถจักรยานยนต์) ซึ่งอธิบายนโยบายการบริการของฮอนด้า และการบริการนั้นทำโดยนายช่างที่มีทักษะธรรมดา
 - c. เวลาที่ใช้ในการตรวจสอบ และทดสอบการทำงานถูกรวมอยู่ในเวลาในการบริการแล้ว

2. วิธีการคำนวณ

เพื่อให้ง่ายต่อการคำนวณชั่วโมงการบริการจะแบ่งออกเป็น 10 ส่วน

(ตัวอย่าง) $0.3 = 18$ นาที

$5.6 = 5$ ชั่วโมง 36 นาที

ตารางผันเวลา			
ชั่วโมง	นาที	ชั่วโมง	นาที
0.1	6	0.6	36
0.2	12	0.7	42
0.3	18	0.8	48
0.4	24	0.9	54
0.5	30	1.0	60

3. การคำนวณเวลาในการบริการ

เมื่อมีการทำงานหลายอย่างในเวลาเดียวกัน ให้คำนวณดังนี้

ก. กรณีของงานที่ไม่เกี่ยวข้องกัน

เวลาในการบริการของงานนี้จะคิดจากผลรวมของเวลาในการบริการของการเปลี่ยนอะไหล่แต่ละชิ้น

(ตัวอย่าง) การเปลี่ยนเสื้อสูบและสปริงคลัทช์

รายการ	เวลาในการบริการ
เสื้อสูบ	2.4
สปริงคลัทช์	0.7

เวลาในการบริการ คือ : $2.4 + 0.7 = 3.1$

ข. กรณีของงานที่เกี่ยวข้องกัน

คิดเวลาในการบริการสำหรับการเปลี่ยนอะไหล่ชิ้นสุดท้าย

(ตัวอย่าง) การเปลี่ยนลูกสูบและปะเก็นฝาสูบ

รายการ	เวลาในการบริการ
ปะเก็นฝาสูบ	2.1
ลูกสูบ	2.5

เวลาในการบริการ คือ : 2.5

ค. กรณีของงานที่เกี่ยวข้องกันเพียงบางส่วน

รวมเวลาในการบริการของอะไหล่ที่เปลี่ยนทั้งหมด ส่วนเวลาในการบริการของอะไหล่ที่เกี่ยวข้องกันจะไม่นำมาคิด เนื่องจากเวลาได้รวมอยู่ในอะไหล่ที่เกี่ยวข้องที่ใช้เวลามากที่สุดแล้ว

(ตัวอย่าง) การเปลี่ยนวาล์วและฝาสูบ

รายการ	เวลาในการบริการ
วาล์ว	0.4
ฝาสูบ	3.4
ปะเก็นฝาสูบ	2.1

เวลาในการบริการ คือ : $(0.4+3.4) = 3.8$

การแยกเรือนเครื่องยนต์ถือเป็นการทำงานที่เกี่ยวข้องกัน

- เวลาในการบริการที่แสดงด้วย (*) จะรวมถึงการถอดและการประกอบเครื่องยนต์
- อะไหล่ที่มีจำนวนชั่วโมงการทำงานเหมือนกันจะระบุด้วยเครื่องหมาย "••" และแบ่งภายใต้หัวข้อของงานที่ทำแทนได้

4. งานอื่นนอกเหนือจากการเปลี่ยนอะไหล่

ก. การถอดและการประกอบ

เลขที่	รายการ	เวลาในการบริการ
1	เครื่องยนต์	1.4
2	ฝาสูบ	1.1
3	คาร์บูเรเตอร์	0.3
4	การแยกเรือนเครื่องยนต์	*3.8

ข. การปรับตั้ง การวัดและการทำความสะอาดเครื่องยนต์

เลขที่	รายการ	เวลาในการบริการ
1	การปรับตั้งและทำความสะอาดหัวเทียน	0.1
2	การปรับตั้งรอบเดินเบาของคาร์บูเรเตอร์	0.1
3	การตรวจเช็คน้ำมันเครื่อง	0.1
4	การปรับตั้งคลัทช์	0.1
5	การวัดกำลังอัด	0.1
6	การปรับตั้งการทำงานของคันเร่ง	0.1
7	การตรวจเช็คจังหวะจุดระเบิด	0.2
8	การปรับตั้งระยะห่างวาล์ว	0.3
9	การทำความสะอาดใต้กรองอากาศ	0.3
10	การวัดระดับจุกलयของคาร์บูเรเตอร์	0.6
11	การทำความสะอาดตะแกรงกรองน้ำมันเครื่อง	0.6

ตัวถัง

เลขที่	รายการ	เวลาในการบริการ
1	การทดสอบการทำงานของเบรก	0.1
2	การส่องสว่างของไฟหน้า	0.1
3	การปรับตั้งโช้ซับเคลื่อน	0.1
4	การไล่อากาศออกจากเบรคหน้า	0.2

ค. การยกเครื่อง

เลขที่	รายการ	เวลาในการบริการ
1	คาร์บูเรเตอร์	0.8

หมวดเครื่องยนต์

•หมายเลขอ้างอิงในรูปภาพอาจจะแตกต่างจากเนื้อหาในเล่ม

<p>E - 1</p>	<p>E - 2</p>	<p>E - 3</p>
<p>E - 4</p>	<p>E - 5</p>	<p>E - 6</p>
<p>E - 7</p>	<p>E - 8</p>	<p>E - 9</p>

หมวดเครื่องยนต์

•หมายเลขอ้างอิงในรูปภาพอาจจะแตกต่างจากเนื้อหาในเล่ม

E - 10

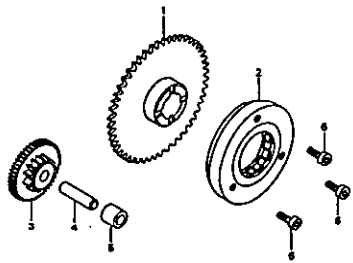

E - 11

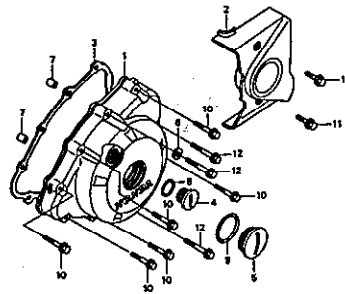

E - 12

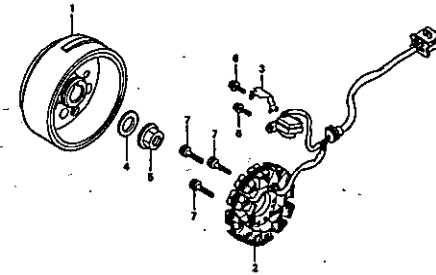

E - 13

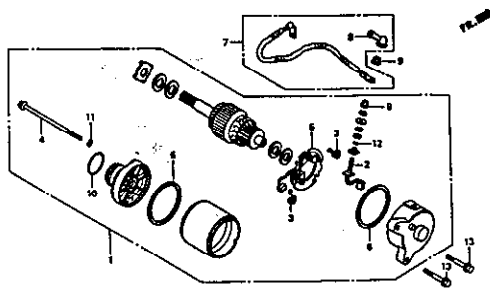

E - 14

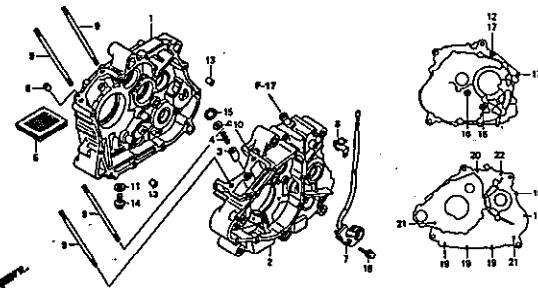

E - 15

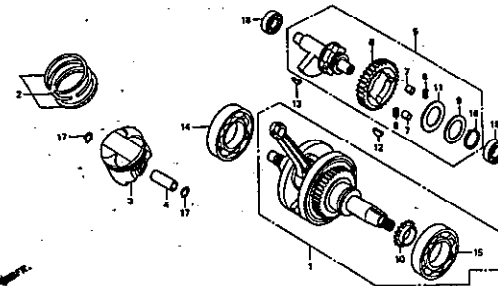

E - 16

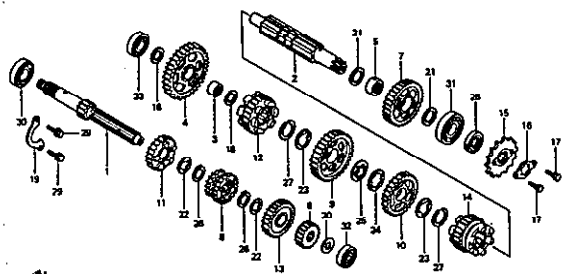

E - 17

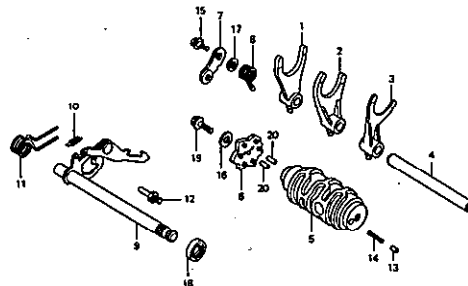

E - 18

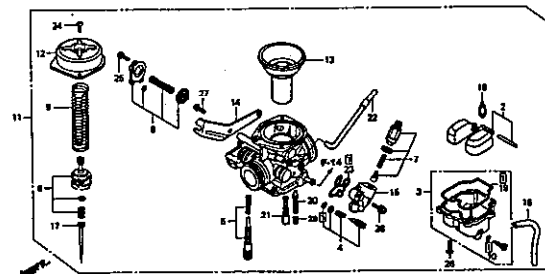

หมวดตัวถัง

•หมายเลขอ้างอิงในรูปภาพอาจจะแตกต่างจากเนื้อหาในเล่ม

F - 1

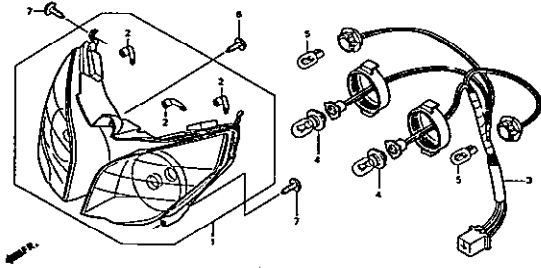

F - 2

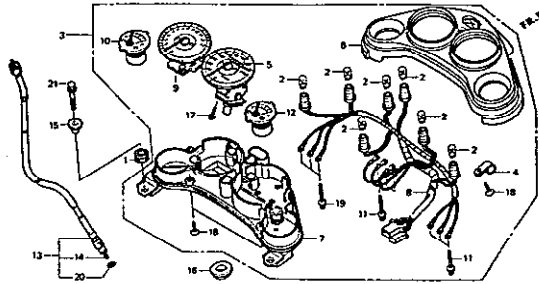

F - 3

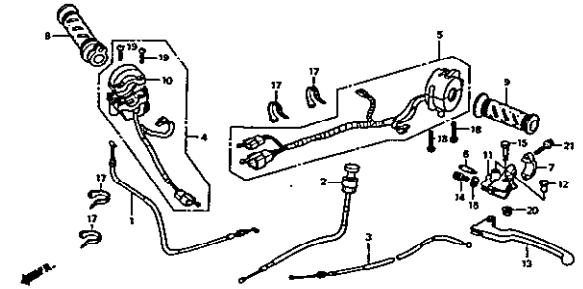

F - 4

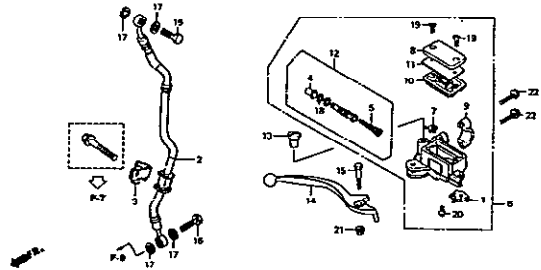

F - 5

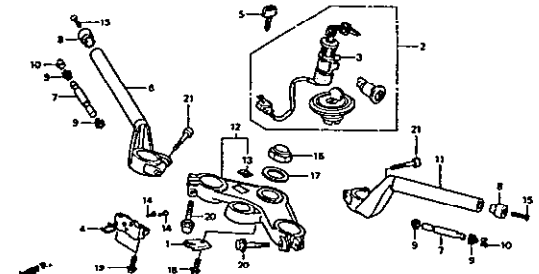

F - 6

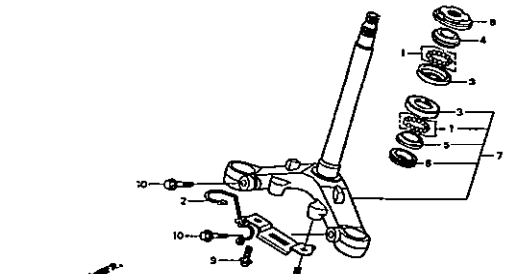

F - 7

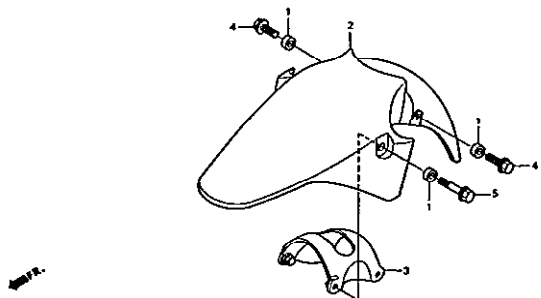

F - 8

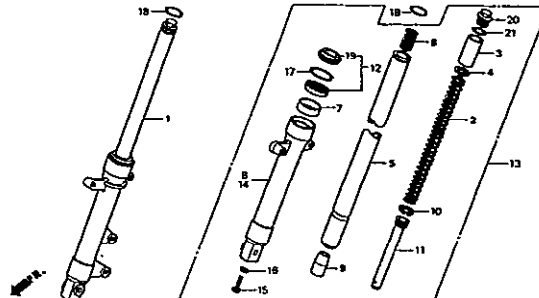

F - 9

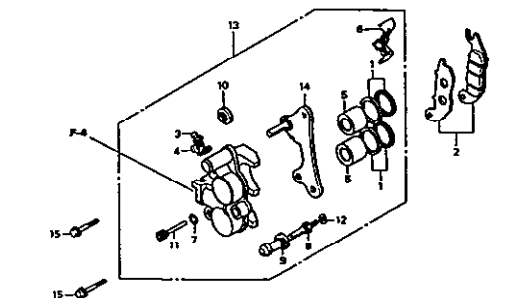

หมวดตัวถัง

•หมายเลขอ้างอิงในรูปภาพอาจจะแตกต่างจากเนื้อหาในเล่ม

F - 10

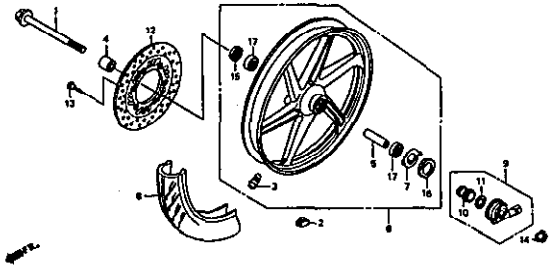

F - 11

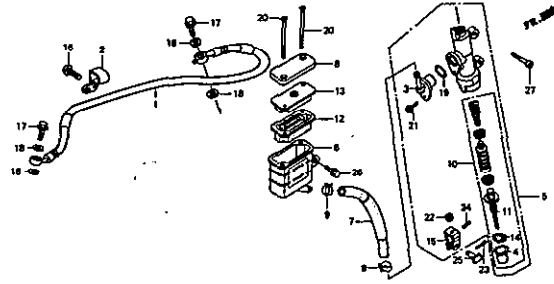

F - 12

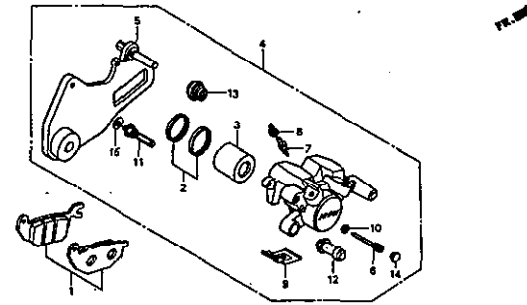

F - 13

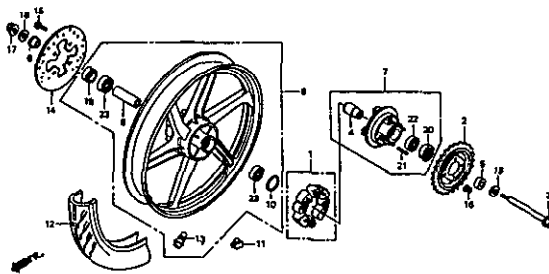

F - 14

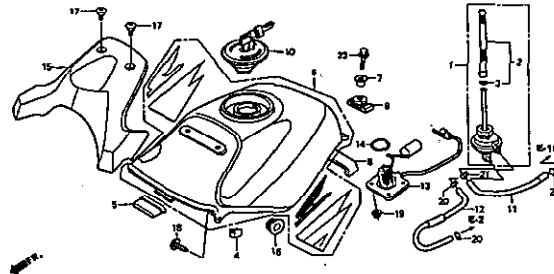

F - 15

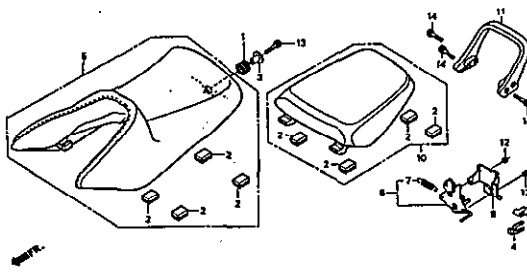

F - 16

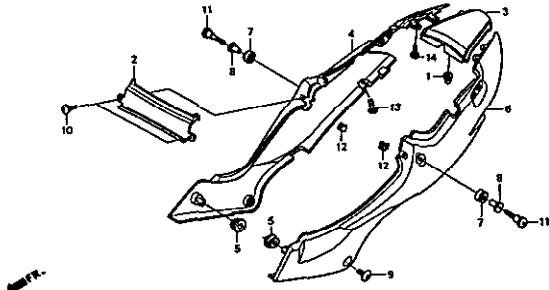

F - 17

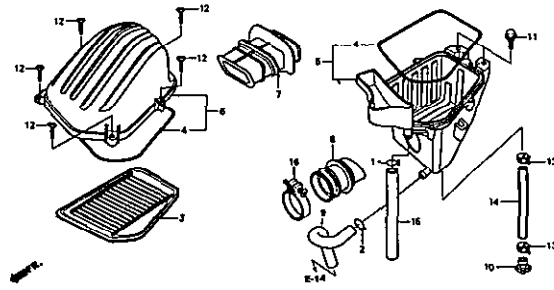

F - 17 - 1

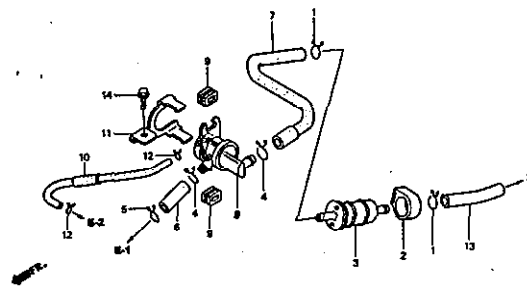

หมวดตัวถัง

•หมายเลขอ้างอิงในรูปภาพอาจจะแตกต่างจากเนื้อหาในเล่ม

<p>F - 18</p>	<p>F - 19</p>	<p>F - 20</p>
<p>F - 21</p>	<p>F - 22</p>	<p>F - 23</p>
<p>F - 24</p>	<p>F - 25</p>	<p>F - 26</p>

หมวดตัวถัง

•หมายเลขอ้างอิงในรูปภาพอาจจะแตกต่างจากเนื้อหาในเล่ม

F - 27

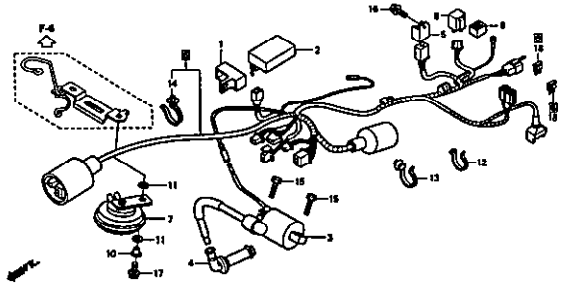

F - 28

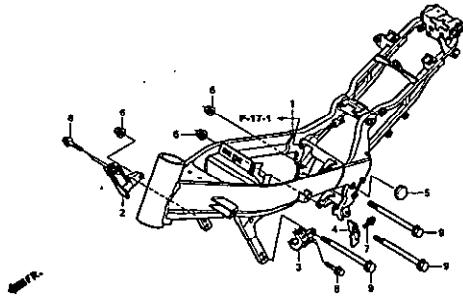

F - 29

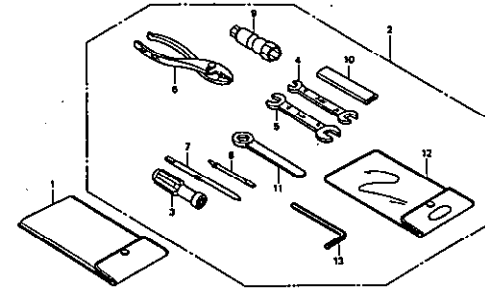

F - 30

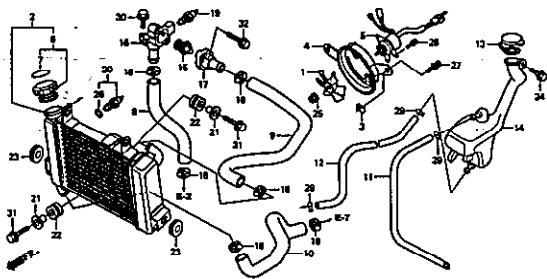

F - 31

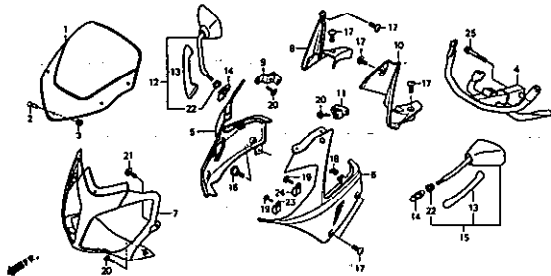

F - 32

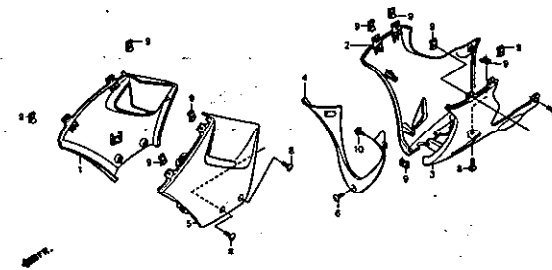

F - 33

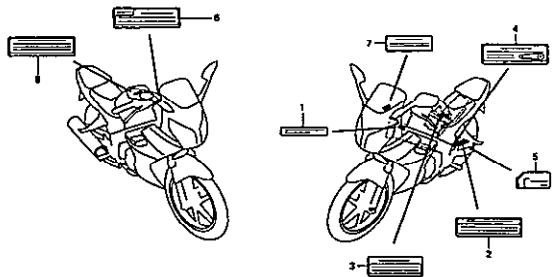

F - 34

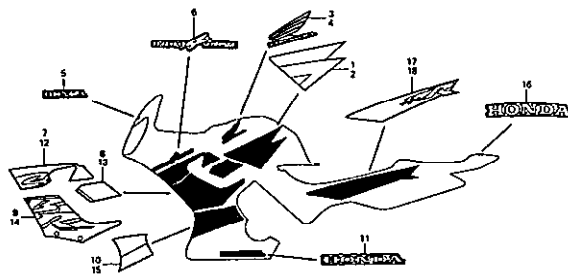

E - 1
ฝาครอบฝาสูบ
Cylinder Head Cover

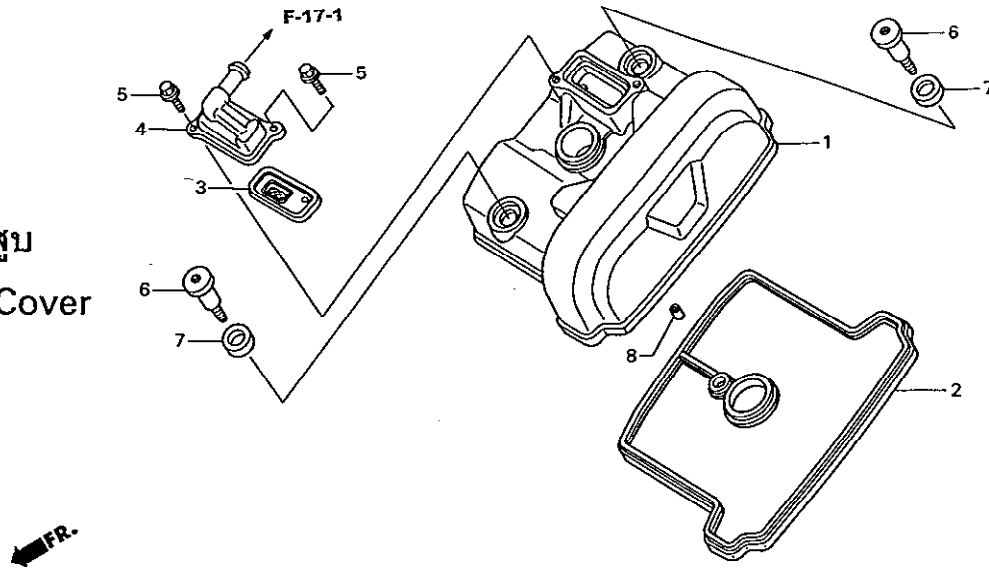

หัวข้อการบริการ เวลาในการบริการ

ลิ้นกันกลับ	0.3
ฝาครอบฝาสูบ	0.8
ปะเก็นฝาครอบฝาสูบ	

ลำดับ	หมายเลขอะไหล่	ชื่ออะไหล่	CBR150 R จำนวนที่ใช้	รุ่นที่ใช้	หมายเลขเครื่อง
1	12310-KPP-900	ฝาครอบฝาสูบ.....	1	COVER COMP., CYLINDER HEAD	
2	12391-KPP-901	ปะเก็นฝาครอบฝาสูบ.....	1	GASKET, HEAD COVER	
3	18601-MBA-J51	ลิ้นกันกลับ.....	1	VALVE COMP., REED	
4	18612-KPP-900	ฝาครอบลิ้นกันกลับ.....	1	COVER, REED VALVE	
5	90002-KGH-900	น๊อตหน้าแปลน, 5x14.....	2	BOLT, FLANGE, 5x14	
6	90017-KPP-900	น๊อตยึดฝาครอบฝาสูบ.....	2	BOLT, HEAD COVER	
7	90543-MV9-670	ยางรอง.....	2	RUBBER, MOUNTING	
8	94301-10120	ปลอกสลัก, 10x12.....	1	DOWEL PIN, 10x12	

E - 2
ฝาสูบ
Cylinder Head

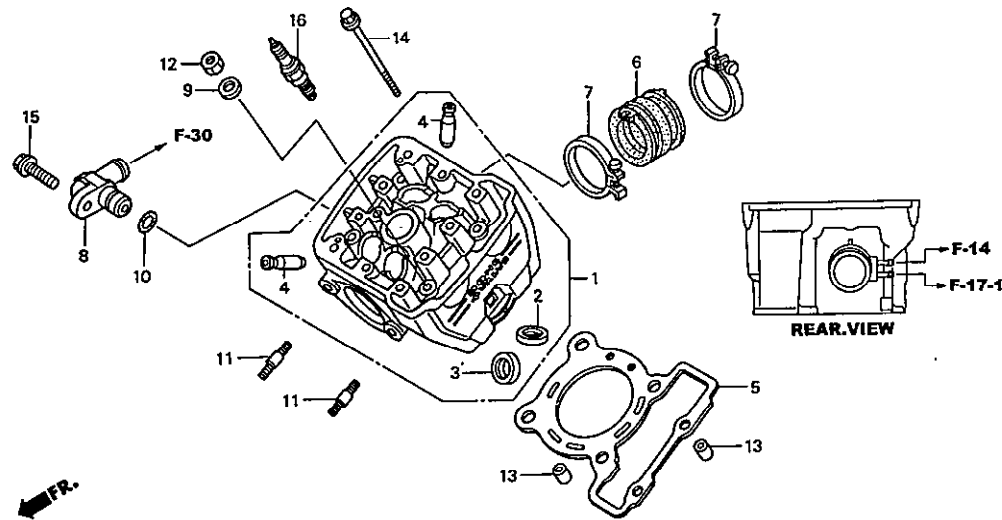

หัวข้อการบริการ	เวลาในการบริการ
หัวเทียน	0.2
ท่อแยกคาร์บูเรเตอร์	0.4
ข้อต่อท่อน้ำ	
โบลท์สตัด, 8x32	
ปะเก็นฝาสูบ	2.1
ปลอกวาล์ว	2.7
ฝาสูบทั้งชุด	3.4

ลำดับ	หมายเลขอะไหล่	ชื่ออะไหล่	CBR150 R จำนวนที่ใช้	รุ่นที่ใช้	หมายเลขเครื่อง
1	12200-KPP-900	ฝาสูบทั้งชุด.....	1	HEAD COMP., CYLINDER	
2	12202-KPP-900	ปาวาล์วไอดี.....	2	SEAT, IN. VALVE	
3	12203-KPP-900	ปาวาล์วไอเสีย.....	2	SEAT, EX. VALVE	
4	12204-KPP-305	ปลอกวาล์ว (O.S.).....	4	GUIDE, VALVE (O.S.)	
5	12251-KPP-900	ปะเก็นฝาสูบ.....	1	GASKET, CYLINDER HEAD	
	12252-KPP-900	ปะเก็นฝาสูบ (O.S.).....	1	GASKET, CYLINDER HEAD (O.S.)	
6	16211-KPP-901	ท่อแยกคาร์บูเรเตอร์.....	1	INSULATOR, CARBURETOR	
7	16219-KW6-840	เข็มขัดรัดท่อแยกคาร์บูเรเตอร์.....	2	BAND, INSULATOR	
8	19064-KPP-900	ข้อต่อท่อน้ำ.....	1	JOINT, WATER	
9	90483-028-000	แหวนรอง, 8 มม.....	4	WASHER, 8MM	
10	91301-KV7-671	โอริง, 14.8x1.9 (ARAI).....	1	O-RING, 14.8x1.9 (ARAI)	
11	92900-08032-0E	โบลท์สตัด, 8x32.....	2	BOLT, STUD, 8x32	
12	94030-08280	น็อตหกเหลี่ยม, 8 มม.....	4	NUT, HEX, 8MM	
13	94301-10120	ปลอกสลัก, 10x12.....	2	DOWEL PIN, 10x12	
14	95701-06115-00	โบลท์หน้าแปลน, 6x115.....	2	BOLT, FLANGE, 6x115	
15	96001-06022-00	โบลท์หน้าแปลน, 6x22.....	1	BOLT, FLANGE, 6x22	

E - 2
ฝาสูบ
Cylinder Head

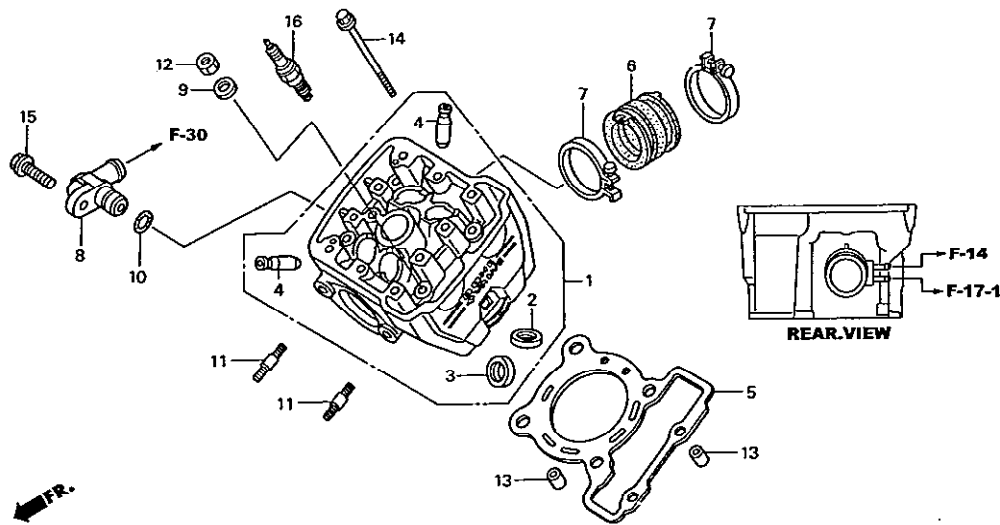

หัวข้อการบริการ เวลาในการบริการ

ลำดับ	หมายเลขอะไหล่	ชื่ออะไหล่	CBR150 R จำนวนที่ใช้	รุ่นที่ใช้	หมายเลขเครื่อง
16	98059-58816	หัวเทียน (CR8E) (NGK).....	1	PLUG, SPARK (CR8E) (NGK)	
	98059-58826	หัวเทียน (U24ESR-N) (DENSO).....	1	PLUG, SPARK (U24ESR-N) (DENSO)	
	98059-59816	หัวเทียน (CR9E) (NGK).....	(1)	PLUG, SPARK (CR9E) (NGK)	
	98059-59826	หัวเทียน (U27ESR-N) (DENSO).....	(1)	PLUG, SPARK (U27ESR-N) (DENSO)	

E - 3

เพลาลูกเบี้ยว/วาล์ว
Camshaft/Valve

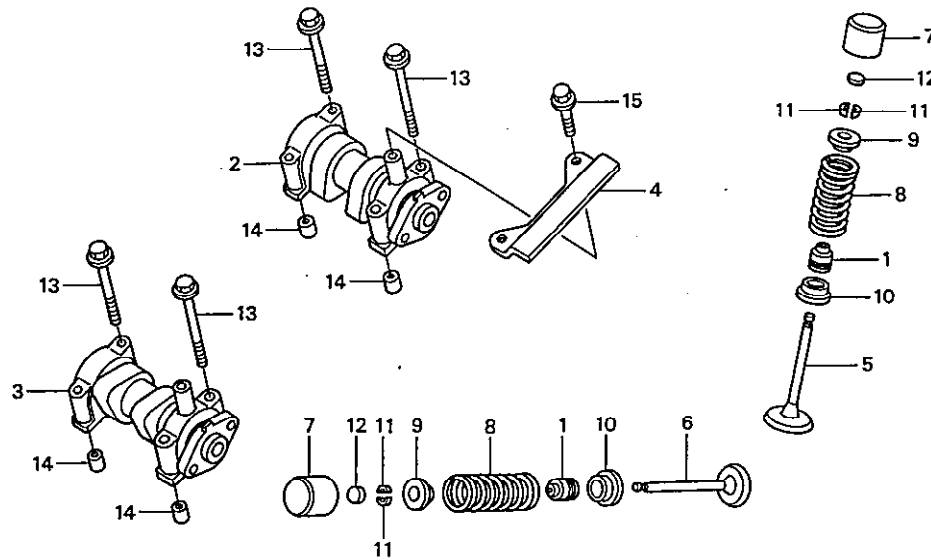

หัวข้อการบริการ

เวลาในการบริการ

วาล์วไอดี.....	0.4
แผ่นบังคับเพลาลูกเบี้ยว.....	0.8
เพลาลูกเบี้ยวไอดี.....	1.3
สปริงวาล์ว.....	2.3

ลำดับ	หมายเลขอะไหล่	ชื่ออะไหล่	CBR150 R จำนวนที่ใช้	รุ่นที่ใช้	หมายเลขเครื่อง
1	12208-KY2-003	ซีลก้านวาล์ว.....	4	SEAL, VALVE STEM	
2	14110-KPP-900	เพลาลูกเบี้ยวไอดี.....	1	CAMSHAFT COMP., IN.	
3	14210-KPP-900	เพลาลูกเบี้ยวไอดี.....	1	CAMSHAFT COMP., EX.	
4	14546-KPP-900	แผ่นบังคับเพลาลูกเบี้ยว.....	1	GUIDE B, CAM CHAIN	
5	14711-KPP-900	วาล์วไอดี.....	2	VALVE, IN.	
6	14721-KPP-900	วาล์วไอดี.....	2	VALVE, EX.	
7	14731-MCE-940	ฝาครอบวาล์ว.....	4	LIFTER, VALVE	
8	14751-KPP-900	สปริงวาล์ว.....	4	SPRING, VALVE	
9	14771-KY2-000	แผ่นรองสปริงวาล์ว.....	4	RETAINER, VALVE SPRING	
10	14775-KY2-000	แหวนรองสปริงวาล์ว.....	4	SEAT, VALVE SPRING	
11	14781-KY2-003	เล็บวาล์ว.....	8	COTTER, VALVE	
12	14901-KT7-013	แผ่นรอง (1.200).....	4	SHIM, TAPPET (1.200)	
	14902-KT7-013	แผ่นรอง (1.225).....	4	SHIM, TAPPET (1.225)	
	14903-KT7-013	แผ่นรอง (1.250).....	4	SHIM, TAPPET (1.250)	
	14904-KT7-013	แผ่นรอง (1.275).....	4	SHIM, TAPPET (1.275)	

E - 3
 เฟลา ลูกเบี้ยว/วาล์ว
 Camshaft/Valve

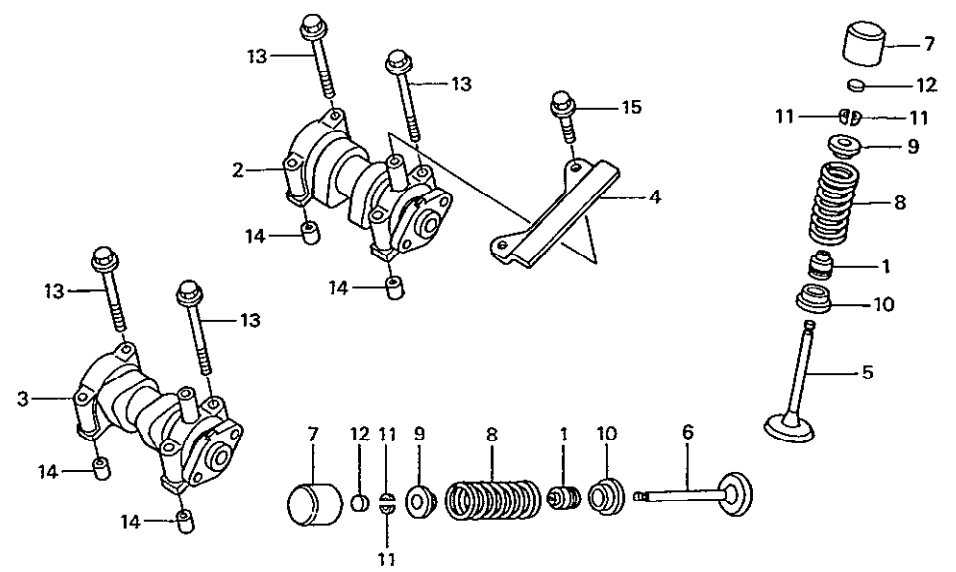

หัวข้อการบริการ	เวลาในการบริการ

ลำดับ	หมายเลขอะไหล่	ชื่ออะไหล่	CBR150 R จำนวนที่ใช้	รุ่นที่ใช้	หมายเลขเครื่อง
(12)	14905-KT7-013	แผ่นรอง (1.300).....	4	SHIM, TAPPET (1.300)	
	14906-KT7-013	แผ่นรอง (1.325).....	4	SHIM, TAPPET (1.325)	
	14907-KT7-013	แผ่นรอง (1.350).....	4	SHIM, TAPPET (1.350)	
	14908-KT7-013	แผ่นรอง (1.375).....	4	SHIM, TAPPET (1.375)	
	14909-KT7-013	แผ่นรอง (1.400).....	4	SHIM, TAPPET (1.400)	
	14910-KT7-013	แผ่นรอง (1.425).....	4	SHIM, TAPPET (1.425)	
	14911-KT7-013	แผ่นรอง (1.450).....	4	SHIM, TAPPET (1.450)	
	14912-KT7-013	แผ่นรอง (1.475).....	4	SHIM, TAPPET (1.475)	
	14913-KT7-013	แผ่นรอง (1.500).....	4	SHIM, TAPPET (1.500)	
	14914-KT7-013	แผ่นรอง (1.525).....	4	SHIM, TAPPET (1.525)	
	14915-KT7-013	แผ่นรอง (1.550).....	4	SHIM, TAPPET (1.550)	
	14916-KT7-013	แผ่นรอง (1.575).....	4	SHIM, TAPPET (1.575)	
	14917-KT7-013	แผ่นรอง (1.600).....	4	SHIM, TAPPET (1.600)	
	14918-KT7-013	แผ่นรอง (1.625).....	4	SHIM, TAPPET (1.625)	
	14919-KT7-013	แผ่นรอง (1.650).....	4	SHIM, TAPPET (1.650)	
	14920-KT7-013	แผ่นรอง (1.675).....	4	SHIM, TAPPET (1.675)	
	14921-KT7-013	แผ่นรอง (1.700).....	4	SHIM, TAPPET (1.700)	

E - 3

เพลาลูกเบี้ยว/วาล์ว
Camshaft/Valve

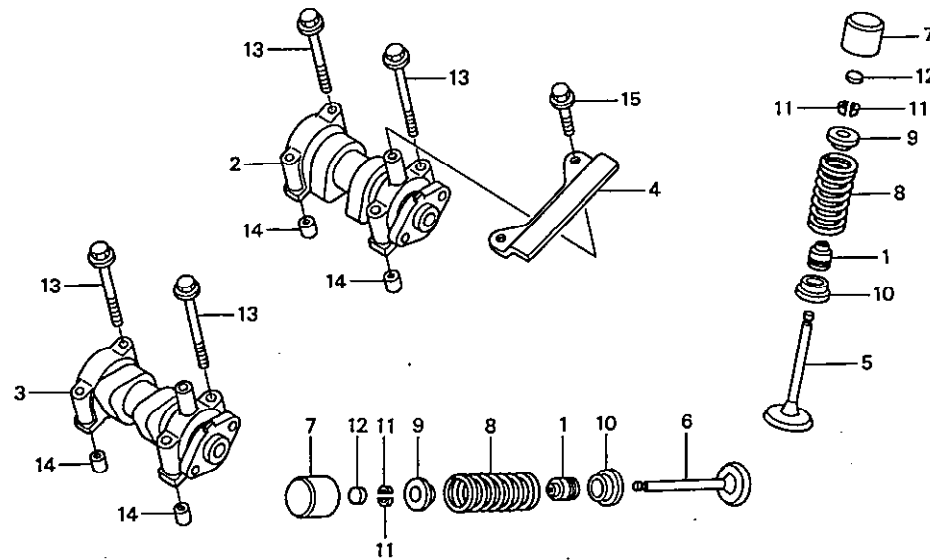

หัวข้อการบริการ

เวลาในการบริการ

ลำดับ	หมายเลขอะไหล่	ชื่ออะไหล่	CBR150 R จำนวนที่ใช้	รุ่นที่ใช้	หมายเลขเครื่อง
(12)	14922-KT7-013	แผ่นรอง (1.725).....	4	SHIM, TAPPET (1.725)	
	14923-KT7-013	แผ่นรอง (1.750).....	4	SHIM, TAPPET (1.750)	
	14924-KT7-013	แผ่นรอง (1.775).....	4	SHIM, TAPPET (1.775)	
	14925-KT7-013	แผ่นรอง (1.800).....	4	SHIM, TAPPET (1.800)	
	14926-KT7-013	แผ่นรอง (1.825).....	4	SHIM, TAPPET (1.825)	
	14927-KT7-013	แผ่นรอง (1.850).....	4	SHIM, TAPPET (1.850)	
	14928-KT7-013	แผ่นรอง (1.875).....	4	SHIM, TAPPET (1.875)	
	14929-KT7-013	แผ่นรอง (1.900).....	4	SHIM, TAPPET (1.900)	
	14930-KT7-013	แผ่นรอง (1.925).....	4	SHIM, TAPPET (1.925)	
	14931-KT7-013	แผ่นรอง (1.950).....	4	SHIM, TAPPET (1.950)	
	14932-KT7-013	แผ่นรอง (1.975).....	4	SHIM, TAPPET (1.975)	
	14933-KT7-013	แผ่นรอง (2.000).....	4	SHIM, TAPPET (2.000)	
	14934-KT7-013	แผ่นรอง (2.025).....	4	SHIM, TAPPET (2.025)	
	14935-KT7-013	แผ่นรอง (2.050).....	4	SHIM, TAPPET (2.050)	
	14936-KT7-013	แผ่นรอง (2.075).....	4	SHIM, TAPPET (2.075)	
	14937-KT7-013	แผ่นรอง (2.100).....	4	SHIM, TAPPET (2.100)	
	14938-KT7-013	แผ่นรอง (2.125).....	4	SHIM, TAPPET (2.125)	

E - 3
 เฟลา ลูกเบี้ยว/วาล์ว
 Camshaft/Valve

FR.

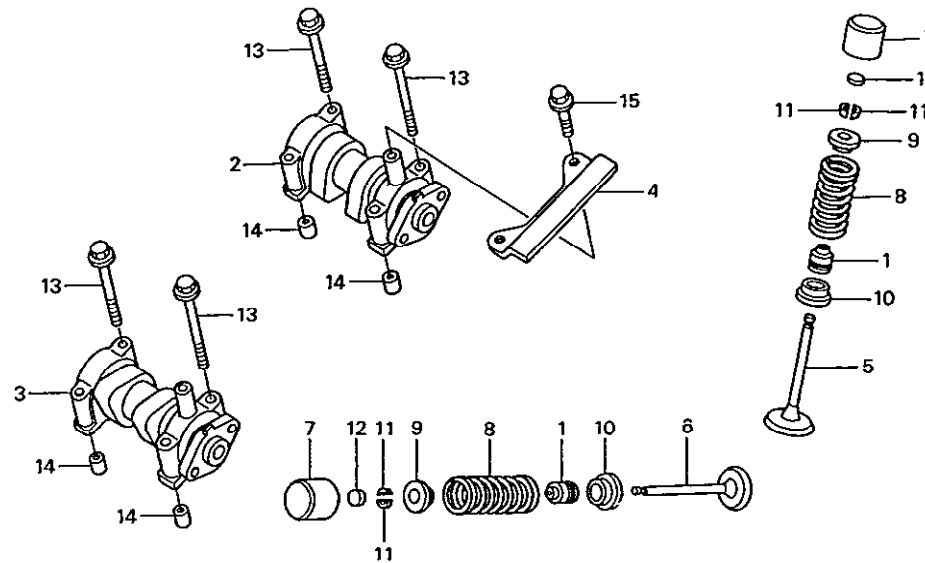

หัวข้อการบริการ เวลาในการบริการ

ลำดับ	หมายเลขอะไหล่	ชื่ออะไหล่	CBR150 R จำนวนที่ใช้	รุ่นที่ใช้	หมายเลขเครื่อง
(12)	14939-KT7-013	แผ่นรอง (2.150).....	4	SHIM, TAPPET (2.150)	
	14940-KT7-013	แผ่นรอง (2.175).....	4	SHIM, TAPPET (2.175)	
	14941-KT7-013	แผ่นรอง (2.200).....	4	SHIM, TAPPET (2.200)	
	14942-KT7-013	แผ่นรอง (2.225).....	4	SHIM, TAPPET (2.225)	
	14943-KT7-013	แผ่นรอง (2.250).....	4	SHIM, TAPPET (2.250)	
	14944-KT7-013	แผ่นรอง (2.275).....	4	SHIM, TAPPET (2.275)	
	14945-KT7-013	แผ่นรอง (2.300).....	4	SHIM, TAPPET (2.300)	
	14946-KT7-013	แผ่นรอง (2.325).....	4	SHIM, TAPPET (2.325)	
	14947-KT7-013	แผ่นรอง (2.350).....	4	SHIM, TAPPET (2.350)	
	14948-KT7-013	แผ่นรอง (2.375).....	4	SHIM, TAPPET (2.375)	
	14949-KT7-013	แผ่นรอง (2.400).....	4	SHIM, TAPPET (2.400)	
	14950-KT7-013	แผ่นรอง (2.425).....	4	SHIM, TAPPET (2.425)	
	14951-KT7-013	แผ่นรอง (2.450).....	4	SHIM, TAPPET (2.450)	
	14952-KT7-013	แผ่นรอง (2.475).....	4	SHIM, TAPPET (2.475)	
	14953-KT7-013	แผ่นรอง (2.500).....	4	SHIM, TAPPET (2.500)	
	14954-KT7-013	แผ่นรอง (2.525).....	4	SHIM, TAPPET (2.525)	
	14955-KT7-013	แผ่นรอง (2.550).....	4	SHIM, TAPPET (2.550)	

E - 3

เพลาลูกเบี้ยว/วาล์ว
Camshaft/Valve

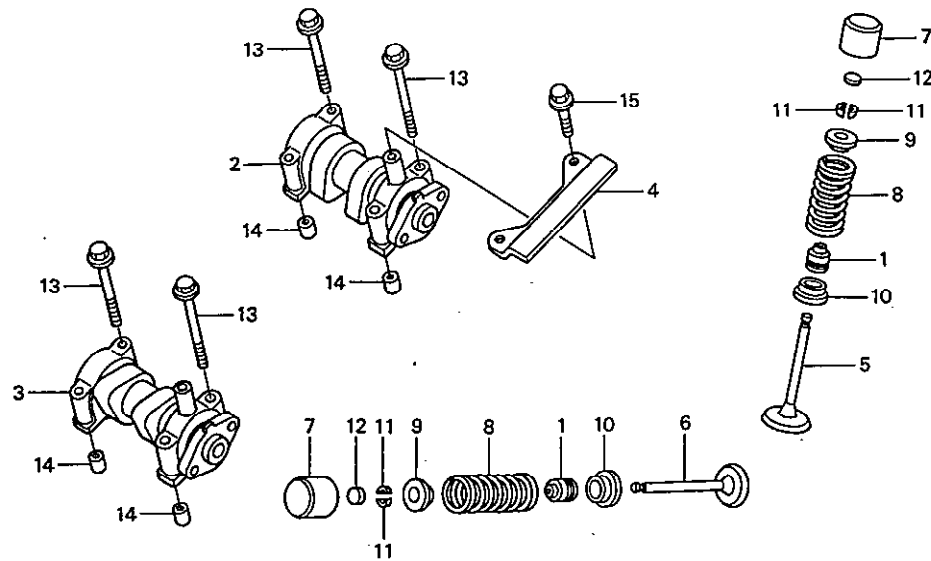

หัวข้อการบริการ

เวลาในการบริการ

ลำดับ	หมายเลขอะไหล่	ชื่ออะไหล่	จำนวนที่ใช้	รุ่นที่ใช้	หมายเลขเครื่อง
(12)	14956-KT7-013	แผ่นรอง (2.575).....	4	SHIM, TAPPET (2.575)	
	14957-KT7-013	แผ่นรอง (2.600).....	4	SHIM, TAPPET (2.600)	
	14958-KT7-013	แผ่นรอง (2.625).....	4	SHIM, TAPPET (2.625)	
	14959-KT7-013	แผ่นรอง (2.650).....	4	SHIM, TAPPET (2.650)	
	14960-KT7-013	แผ่นรอง (2.675).....	4	SHIM, TAPPET (2.675)	
	14961-KT7-013	แผ่นรอง (2.700).....	4	SHIM, TAPPET (2.700)	
	14962-KT7-013	แผ่นรอง (2.725).....	4	SHIM, TAPPET (2.725)	
	14963-KT7-013	แผ่นรอง (2.750).....	4	SHIM, TAPPET (2.750)	
	14964-KT7-013	แผ่นรอง (2.775).....	4	SHIM, TAPPET (2.775)	
	14965-KT7-013	แผ่นรอง (2.800).....	4	SHIM, TAPPET (2.800)	
	14966-KT7-013	แผ่นรอง (2.825).....	4	SHIM, TAPPET (2.825)	
	14967-KT7-013	แผ่นรอง (2.850).....	4	SHIM, TAPPET (2.850)	
	14968-KT7-013	แผ่นรอง (2.875).....	4	SHIM, TAPPET (2.875)	
	14969-KT7-013	แผ่นรอง (2.900).....	4	SHIM, TAPPET (2.900)	
13	90003-MB0-000	โบลท์หน้าแปลน, 6x43.....	8	BOLT, FLANGE, 6x43	
14	90702-GB6-910	ปลอกสลัก, 8x12.....	8	DOWEL PIN, 8x12	
15	95701-06014-00	โบลท์หน้าแปลน, 6x14.....	2	BOLT, FLANGE, 6x14	

E - 4
โซ่ร้าวลิ้น/ชุดปรับตั้งความตึง
Cam Chain/Tensioner

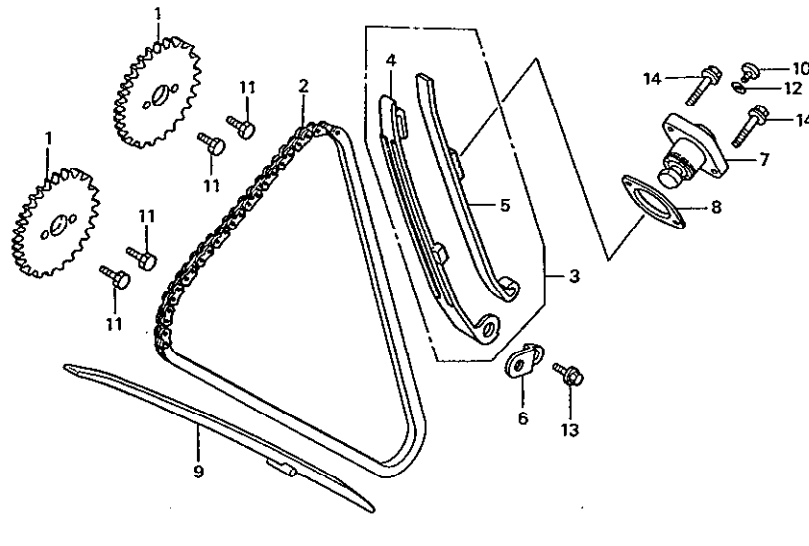

หัวข้อการบริการ	เวลาในการบริการ
ตัวปรับตั้งความตึง	0.4
เฟืองโซ่ร้าวลิ้น	1.0
ยางรองโซ่ร้าวลิ้น	2.1
โซ่ร้าวลิ้น	2.5
ชุดยางกดโซ่ร้าวลิ้น	

ลำดับ	หมายเลขอะไหล่	ชื่ออะไหล่	CBR150 R จำนวนที่ใช้	รุ่นที่ใช้	หมายเลขเครื่อง
1	14321-KPP-900	เฟืองโซ่ร้าวลิ้น (34 ฟัน).....	2	SPROCKET, CAM (34T)	
2	14401-KPP-901	โซ่ร้าวลิ้น (114 ช่อ).....	1	CHAIN, CAM (114L) (DIDSCR-0409SDH)	
3	14510-KPP-900	ชุดยางกดโซ่ร้าวลิ้น.....	1	TENSIONER ASSY., CAM CHAIN	
4	14511-KPP-900	ยางกดโซ่ร้าวลิ้น.....	1	SHOE, CAM CHAIN TENSIONER	
5	14512-KPP-900	ยางคั่นโซ่ร้าวลิ้น.....	1	BASE, CAM CHAIN TENSIONER	
6	14515-KGH-900	แผ่นยึดยางกดโซ่.....	1	PLATE, TENSIONER SETTING	
7	14520-KPP-901	ตัวปรับตั้งความตึง.....	1	LIFTER ASSY., TENSIONER	
8	14560-KGH-900	ปะเก็นตัวปรับตั้งความตึง.....	1	GASKET, TENSIONER LIFTER	
9	14610-KPP-900	ยางรองโซ่ร้าวลิ้น.....	1	GUIDE, CAM CHAIN	
10	90005-KY7-000	สกรู, 6x6.....	1	SCREW, PAN, 6x6	
11	90083-GB6-911	น๊อต, 5 มม.....	4	BOLT, KNOCK, 5MM	
12	91306-MG3-000	โอริง, 1.5x9.5.....	1	O-RING, 1.5x9.5	
13	96001-06014-00	น๊อตหน้าแปลน, 6x14.....	1	BOLT, FLANGE, 6x14	
14	96001-06022-00	น๊อตหน้าแปลน, 6x22.....	2	BOLT, FLANGE, 6x22	

E - 5
 เสื้อสูบ
 Cylinder

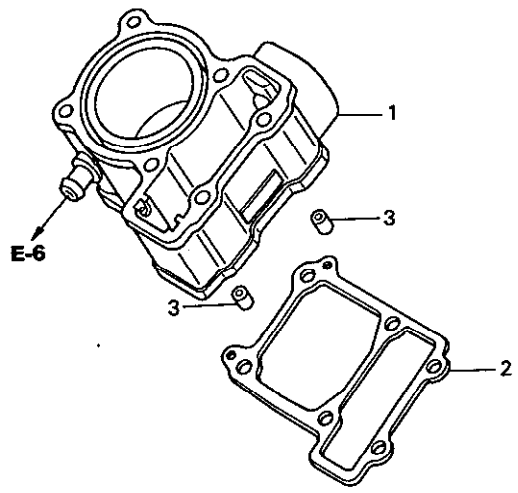

หัวข้อการบริการ	เวลาในการบริการ
ปะเก็นเสื้อสูบ	2.3
เสื้อสูบ	2.4

ลำดับ	หมายเลขอะไหล่	ชื่ออะไหล่	CBR150 R จำนวนที่ใช้	รุ่นที่ใช้	หมายเลขเครื่อง
1	12100-KPP-900	เสื้อสูบ.....	1	CYLINDER COMP.	
2	12191-KPP-900	ปะเก็นเสื้อสูบ.....	1	GASKET, CYLINDER	
3	94301-10120	ปลอกดสลัก, 10x12.....	2	DOWEL PIN, 10x12	

E - 6
ฝาครอบเครื่องด้านขวา
Right Crankcase Cover

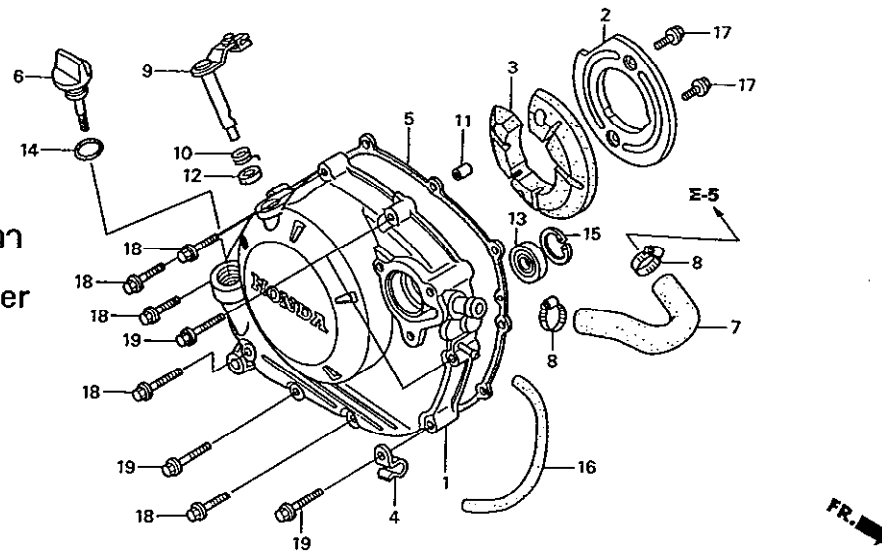

หัวข้อการบริการ	เวลาในการบริการ
ท่อน้ำ	0.4
ปะเก็นฝาครอบเครื่องด้านขวา	0.6
ชากคคัลท์ทซ์	0.7
ฝาครอบเครื่องด้านขวา	0.8

ลำดับ	หมายเลขอะไหล่	ชื่ออะไหล่	CBR150 R จำนวนที่ใช้	รุ่นที่ใช้	หมายเลขเครื่อง
1	11330-KPP-900	ฝาครอบเครื่องด้านขวา	1	COVER COMP., R. CRANKCASE	
2	11333-KPP-900	แผ่นประกบยางรองฝาครอบเครื่องด้านขวา.....	1	PLATE, R. COVER	
3	11334-KPP-900	ยางรองฝาครอบเครื่องด้านขวา.....	1	RUBBER, R. COVER	
4	11335-KPP-900	แคลมป์ปิดท่อ.....	1	CLAMPER, TUBE	
5	11393-KGH-900	ปะเก็นฝาครอบเครื่องด้านขวา.....	1	GASKET, R. COVER	
6	15651-KGH-900	ก้านวัดระดับน้ำมันเครื่อง.....	1	GAUGE, OIL LEVEL	
7	19502-KPP-900	ท่อน้ำ.....	1	HOSE, WATER	
8	19506-KGH-900	เข็มขัดรัดท่อน้ำ.....	2	CLAMP, WATER HOSE	
9	22810-KPP-900	ชากคคัลท์ทซ์.....	1	LEVER COMP., CLUTCH	
10	22815-KW7-930	สปริงชากคคัลท์ทซ์.....	1	SPRING, CLUTCH LEVER	
11	90702-HC4-000	ปลอกสลัก, 8x16.....	2	DOWEL PIN, 8x16	
12	91203-750-003	ซีลกันน้ำมัน, 12x18x4 (ARAI).....	1	OIL SEAL, 12x18x4 (ARAI)	
13	91205-KF0-003	ซีลกันน้ำมัน, 12x20x5 (ARAI).....	1	OIL SEAL, 12x20x5 (ARAI)	
14	91307-035-000	โอริง, 18x3.....	1	O-RING, 18x3	
15	94520-22000	คลิปปลีคดัวใน, 22 มม.....	1	CIRCLIP, INTERNAL, 22MM	

E - 6

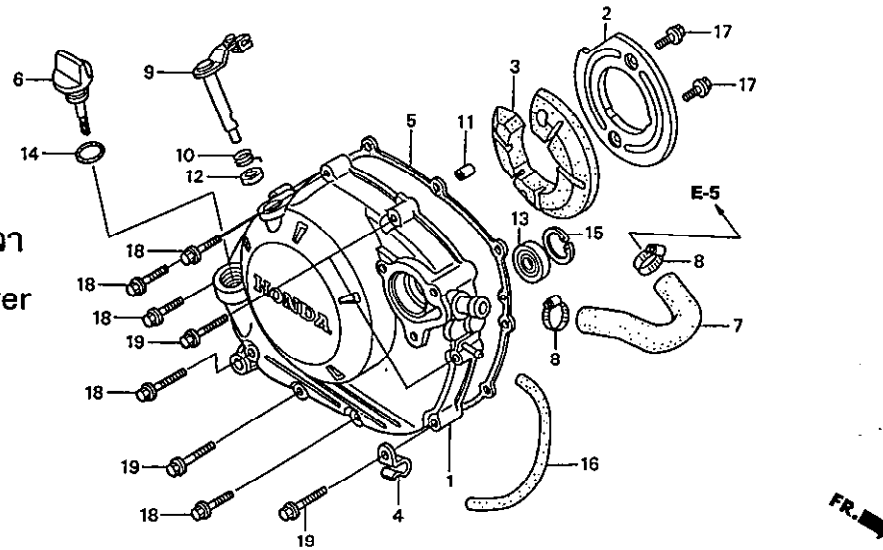
ฝาครอบเครื่องด้านขวา
Right Crankcase Cover

หัวข้อการบริการ

เวลาในการบริการ

ลำดับ	หมายเลขอะไหล่	ชื่ออะไหล่	CBR150 R จำนวนที่ใช้	รุ่นที่ใช้	หมายเลขเครื่อง
16	95005-50150-30	ท่อยาง, 5x150.....	1	TUBE, 5x150 (95005-50001-30M)	
17	95701-06014-00	โบลท์หน้าแปลน, 6x14.....	2	BOLT, FLANGE, 6x14	
18	96001-06030-00	โบลท์หน้าแปลน, 6x30.....	5	BOLT, FLANGE, 6x30	
19	96001-06040-00	โบลท์หน้าแปลน, 6x40.....	4	BOLT, FLANGE, 6x40	

E - 7
ปั้มน้ำ
Water Pump

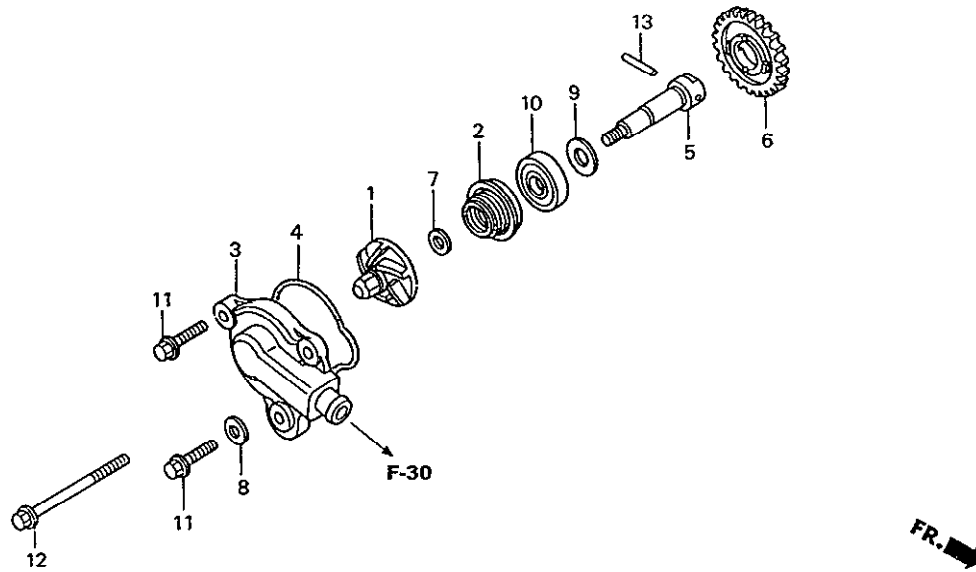

หัวข้อการบริการ	เวลาในการบริการ
ใบพัดปั้มน้ำ.....	0.4
ฝาครอบเรือนปั้มน้ำ	
เพลาปั้มน้ำ.....	0.6
เฟืองปั้มน้ำ	
ซีลปั้มน้ำ.....	0.7
ซีลกันน้ำมัน, 12x20x5	

ลำดับ	หมายเลขอะไหล่	ชื่ออะไหล่	CBR150 R จำนวนที่ใช้	รุ่นที่ใช้	หมายเลขเครื่อง
1	19215-KGH-900	ใบพัดปั้มน้ำ.....	1	IMPELLER, WATER PUMP	
2	19217-P72-013	ซีลปั้มน้ำ.....	1	SEAL, MECHANICAL	
3	19221-KPP-900	ฝาครอบเรือนปั้มน้ำ.....	1	COVER, WATER PUMP	
4	19226-KGH-900	โอริง.....	1	GASKET, WATER PUMP COVER	
5	19241-KGH-900	เพลาปั้มน้ำ.....	1	SHAFT, WATER PUMP	
6	19242-KPP-900	เฟืองปั้มน้ำ.....	1	GEAR, WATER PUMP DRIVEN	
7	90423-KW6-900	แหวนรอง, 7x13x1.2.....	1	WASHER, 7x13x1.2	
8	90478-700-000	แหวนรอง A, 6 มม.....	1	WASHER A, 6MM	
9	90608-072-000	แหวนรอง, 12 มม.....	1	WASHER, 12MM	
10	91205-KF0-003	ซีลกันน้ำมัน, 12x20x5 (ARAI).....	1	OIL SEAL, 12x20x5 (ARAI)	
11	96001-06022-00	bolt หน้าแปลน, 6x22.....	2	BOLT, FLANGE, 6x22	
12	96001-06065-00	bolt หน้าแปลน, 6x65.....	1	BOLT, FLANGE, 6x65	
13	96220-40238	สลักเพลาปั้มน้ำ, 4x23.8.....	1	ROLLER, 4x23.8	

E - 8
ปั๊มน้ำมันเครื่อง
Oil Pump

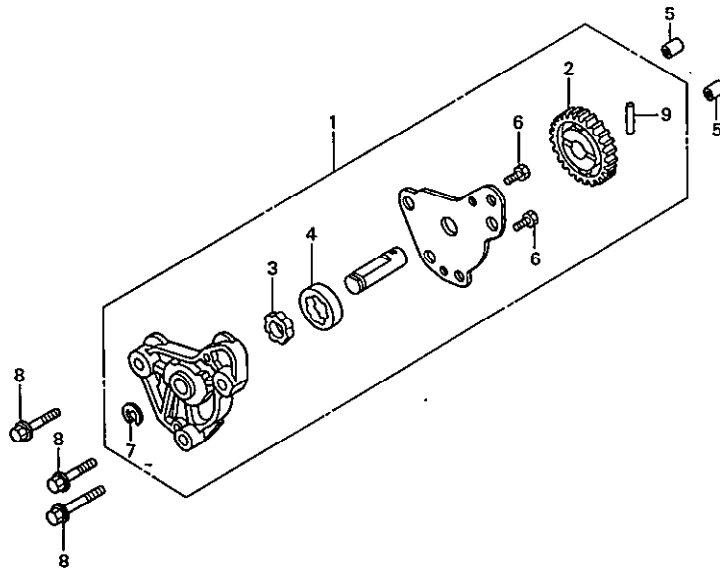

หัวข้อการบริการ เวลาในการบริการ

ปั๊มน้ำมันเครื่องทั้งชุด 0.7
โรเตอร์ปั๊มตัวนอก

ลำดับ	หมายเลขอะไหล่	ชื่ออะไหล่	CBR150 R จำนวนที่ใช้	รุ่นที่ใช้	หมายเลขเครื่อง
1	15100-KPP-900	ปั๊มน้ำมันเครื่องทั้งชุด.....	1	OIL PUMP ASSY.	
2	15133-KPP-900	เฟืองขับปั๊มน้ำมันเครื่อง (25 ฟัน).....	1	GEAR, OIL PUMP DRIVEN (25T)	
3	15331-436-000	โรเตอร์ปั๊มตัวใน.....	1	ROTOR, OIL PUMP INNER	
4	15332-436-000	โรเตอร์ปั๊มตัวนอก.....	1	ROTOR, OIL PUMP OUTER	
5	90702-GB6-910	ปลอกสลัก, 8x12.....	2	DOWEL PIN, 8x12	
6	93301-05012-0J	โบลท์หกเหลี่ยม, 5x12.....	2	BOLT, HEX., 5x12	
7	94540-06018	คลิปล็อค, 6 มม.....	1	E-RING, 6MM	
8	95701-06035-00	โบลท์หน้าแปลน, 6x35.....	3	BOLT, FLANGE, 6x35	
9	96220-40238	สลัก, 4x23.8.....	1	ROLLER, 4x23.8	

E - 9
คลัทช์
Clutch

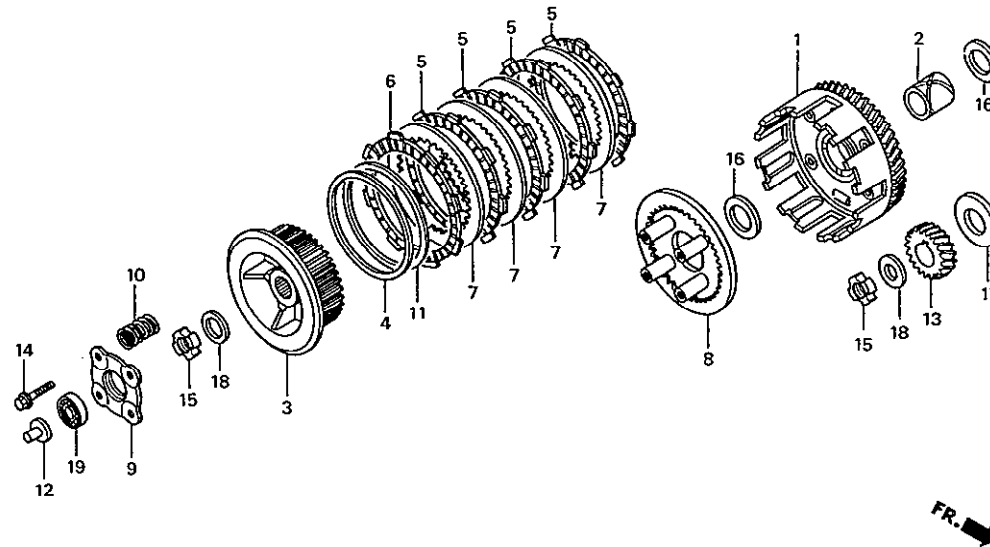

หัวข้อการบริการ	เวลาในการบริการ
ตัวกดคลัทช์	0.6
แผ่นยกคลัทช์	0.7
สปริงคลัทช์	
เรือนคลัทช์ตัวกลาง	0.9
แผ่นผ้าคลัทช์	
แผ่นกดคลัทช์	
เฟืองขับขั้นต้น A	
เรือนคลัทช์ตัวนอก	1.9

ลำดับ	หมายเลขอะไหล่	ชื่ออะไหล่	CBR150 R จำนวนที่ใช้	รุ่นที่ใช้	หมายเลขเครื่อง
1	22100-KPP-900	เรือนคลัทช์ตัวนอก.....	1	OUTER COMP., CLUTCH	
2	22105-KBA-900	ปลอกทรงเรือนคลัทช์ตัวนอก.....	1	GUIDE, CLUTCH OUTER	
3	22120-KPP-900	เรือนคลัทช์ตัวกลาง.....	1	CENTER COMP., CLUTCH	
4	22125-KW7-900	แหวนรองผ้าคลัทช์ตัวบน.....	1	SEAT, JUDDER SPRING	
5	22201-KBW-900	แผ่นผ้าคลัทช์.....	4	DISK, CLUTCH FRICTION	
6	22201-MJ8-000	แผ่นผ้าคลัทช์.....	1	DISK, CLUTCH FRICTION	
7	22321-KE8-000	แผ่นเหล็กคลัทช์.....	4	PLATE, CLUTCH	
8	22355-KW7-930	แผ่นกดคลัทช์.....	1	PLATE, CLUTCH PRESSURE	
9	22361-KW7-900	แผ่นยกคลัทช์.....	1	PLATE, CLUTCH LIFTER	
10	22401-KPP-900	สปริงคลัทช์.....	4	SPRING, CLUTCH	
11	22402-KW7-900	แหวนรองผ้าคลัทช์ตัวล่าง.....	1	SPRING, JUDDER	
12	22849-KGH-900	ตัวกดคลัทช์.....	1	ROD, CLUTCH LIFTER	
13	23121-KPP-900	เฟืองขับขั้นต้น A (23 ฟัน) (สีขาว).....	1	GEAR A, PRIMARY DRIVE (23T) (WHITE)	
	23122-KPP-900	เฟืองขับขั้นต้น B (23 ฟัน) (สีน้ำเงิน).....	1	GEAR B, PRIMARY DRIVE (23T) (BLUE)	
	23123-KPP-900	เฟืองขับขั้นต้น C (23 ฟัน) (สีเหลือง).....	1	GEAR C, PRIMARY DRIVE (23T) (YELLOW)	

E - 9

คลัทช์
Clutch

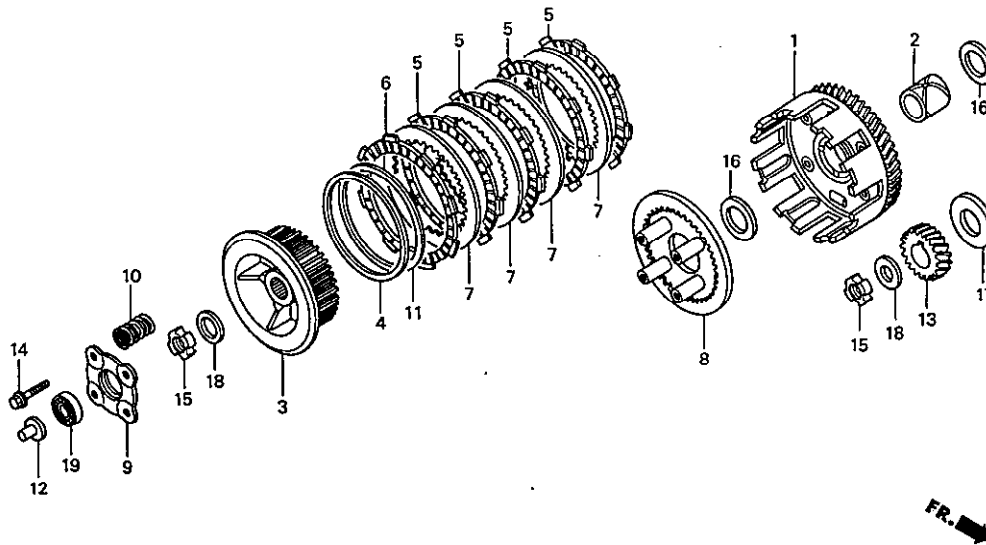

หัวข้อการบริการ

เวลาในการบริการ

ลำดับ	หมายเลขอะไหล่	ชื่ออะไหล่	CBR150 R จำนวนที่ใช้	รุ่นที่ใช้	หมายเลขเครื่อง
14	90008-KT7-000	bolt หน้าแปลน, 6x25.....	4	BOLT, FLANGE, 6x25	
15	90231-KM7-700	น็อตล็อก, 14 มม.....	2	NUT, LOCK, 14MM	
16	90401-KY4-901	แหวนรอง, 17 มม.....	2	WASHER, PLAIN, 17MM	
17	90434-KGH-900	แหวนรอง, 20 มม.....	1	WASHER, 20MM	
18	90501-GBL-730	แหวนรอง, 14 มม.....	2	WASHER, 14MM	
19	91007-KE1-003	ลูกปืนคัลป์, 6903.....	1	BEARING, RADIAL BALL, 6903	

E - 10
 คลัทช์สตาร์ท
 Starting Clutch

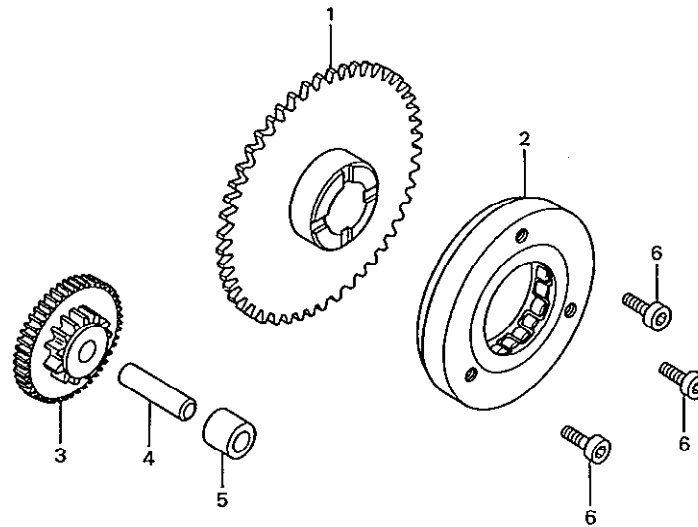

หัวข้อการบริการ	เวลาในการบริการ
เกียร์ทดกำลังคลัทช์สตาร์ท	0.3
เกียร์ขับเคลื่อนคลัทช์สตาร์ท	0.4
คลัทช์สตาร์ทตัวนอก	0.5

ลำดับ	หมายเลขอะไหล่	ชื่ออะไหล่	CBR150 R จำนวนที่ใช้	รุ่นที่ใช้	หมายเลขเครื่อง
1	28110-KGH-910	เกียร์ขับเคลื่อนคลัทช์สตาร์ท (53 ฟัน).....	1	GEAR COMP., STARTING DRIVEN (53T)	
2	28125-HC3-016	คลัทช์สตาร์ทตัวนอก.....	1	OUTER COMP., STARTING CLUTCH	
3	28131-KPP-900	เกียร์ทดกำลังคลัทช์สตาร์ท (53 ฟัน/13 ฟัน).....	1	GEAR, STARTER REDUCTION (53T/13T)	
4	28132-KGH-910	แกนเกียร์ทดกำลัง.....	1	SHAFT, REDUCTION GEAR	
5	28133-KPP-900	ปลอกทรงแกนเกียร์ทดกำลัง.....	1	COLLAR, STARTER REDUCTION	
6	90010-KM1-000	bolt, 8x18.....	3	BOLT, SOCKET, 8x18	

E - 11

ฝาครอบเครื่องด้านซ้าย
Left Crankcase Cover

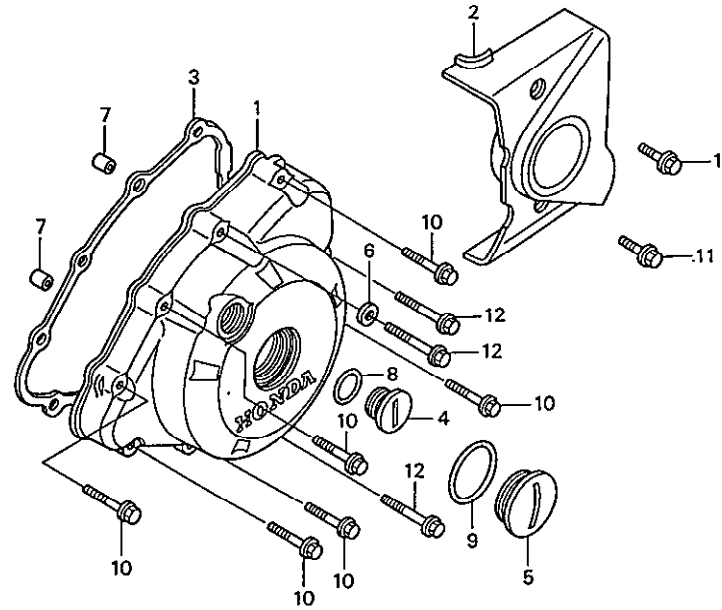

หัวข้อการบริการ	เวลาในการบริการ
ฝาครอบเครื่องด้านซ้ายชั้นหลัง.....	0.1
ปะเก็นฝาครอบเครื่องด้านซ้าย.....	0.3
ฝาครอบเครื่องด้านซ้าย.....	0.4

ลำดับ	หมายเลขอะไหล่	ชื่ออะไหล่	CBR150 R จำนวนที่ใช้	รุ่นที่ใช้	หมายเลขเครื่อง
1	11341-KPP-900	ฝาครอบเครื่องด้านซ้าย.....	1	COVER, L. CRANKCASE	
2	11360-KPP-900	ฝาครอบเครื่องด้านซ้ายชั้นหลัง.....	1	COVER COMP., L. RR.	
3	11395-KGH-900	ปะเก็นฝาครอบเครื่องด้านซ้าย.....	1	GASKET, L. COVER	
4	90084-428-000	ฝาปิดช่องดูจังหวะจุดระเบิด.....	1	CAP, A.C. GENERATOR	
5	90087-KGH-900	ฝาปิดรูหมุนเพลาลูกเบี้ยว.....	1	CAP, 30MM	
6	90488-425-000	แหวนรองกันรั่ว, 6 มม.....	1	WASHER, SEALING, 6MM	
7	90702-GB6-910	ปลอกสลัก, 8x12.....	2	DOWEL PIN, 8x12	
8	91303-377-000	โอริง, 13.8x2.5.....	1	O-RING, 13.8x2.5	
9	91356-KGH-901	โอริง, 30 มม.....	1	O-RING, 30MM	
10	96001-06030-00	น๊อตหน้าแปลน, 6x30.....	6	BOLT, FLANGE, 6x30	
11	96001-06032-00	น๊อตหน้าแปลน, 6x32.....	2	BOLT, FLANGE, 6x32	
12	96001-06040-00	น๊อตหน้าแปลน, 6x40.....	3	BOLT, FLANGE, 6x40	

E - 12
 เจนเนอเรเตอร์
 Generator

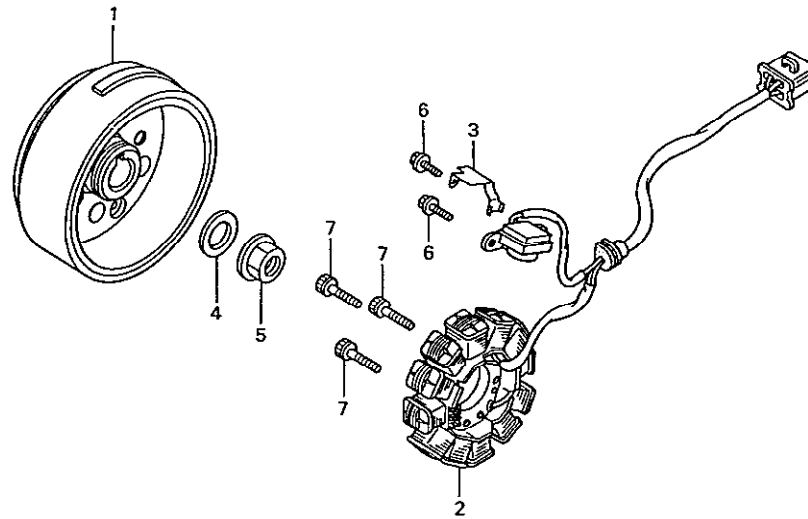

หัวข้อการบริการ เวลาในการบริการ

ล้อแม่เหล็ก 0.5
 ชุดขดลวดสเตเตอร์

ลำดับ	หมายเลขอะไหล่	ชื่ออะไหล่	CBR150 R จำนวนที่ใช้	รุ่นที่ใช้	หมายเลขเครื่อง
1	31110-KPP-901	ล้อแม่เหล็ก.....	1	FLYWHEEL COMP.	
2	31120-KPP-901	ชุดขดลวดสเตเตอร์.....	1	STATOR COMP.	
3	32111-KPP-900	ตัวรัดสาย เอ.ซี. เจนเนอเรเตอร์.....	1	CLAMPER, A.C. GENERATOR CORD	
4	90439-SB2-010	แหวนรองพิเศษ, 24x12x2.3.....	1	WASHER, SPECIAL, 24x12x2.3	
5	94050-12000	น็อตหน้าแปลน, 12 มม.....	1	NUT, FLANGE, 12MM	
6	96001-06014-00	โบลท์หน้าแปลน, 6x14.....	2	BOLT, FLANGE, 6x14	
7	96600-06025-00	โบลท์, 6x25.....	3	BOLT, SOCKET, 6x25	

E - 13
มอเตอร์สตาร์ท
Starting Motor

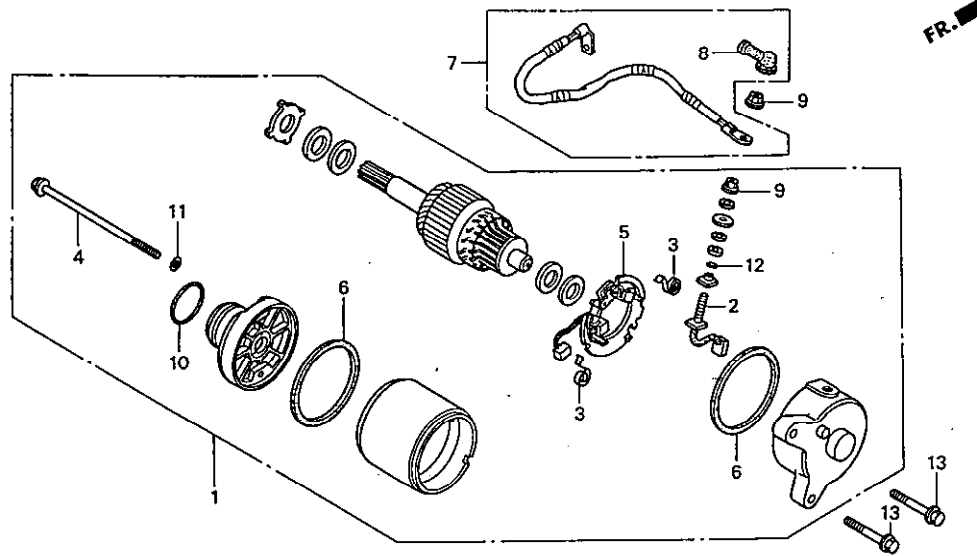

หัวข้อการบริการ	เวลาในการบริการ
ชุดมอเตอร์สตาร์ท	0.3
แปรงถ่าน	0.5
ตัวยึดแปรงถ่าน	
สายมอเตอร์สตาร์ท	0.6

ลำดับ	หมายเลขอะไหล่	ชื่ออะไหล่	จำนวนที่ใช้	รุ่นที่ใช้	หมายเลขเครื่อง
				CBR150 R	
1	31200-KGH-911	ชุดมอเตอร์สตาร์ท.....	1	MOTOR ASSY., STARTER	
2	31201-MBE-008	แปรงถ่าน.....	1	TERMINAL SET, BRUSH	
3	31204-KS5-901	สปริงแปรงถ่าน.....	2	SPRING, CARBON BRUSH	
4	31205-MBE-008	โบลท์.....	2	BOLT, SETTING	
5	31206-MBE-008	ตัวยึดแปรงถ่าน.....	1	HOLDER SET, BRUSH	
6	31207-MBE-008	ซีล.....	2	RING	
7	32410-KPP-900	สายมอเตอร์สตาร์ท.....	1	CABLE, STARTER MOTOR	
8	32411-253-000	ฝาครอบขั้วสายมอเตอร์สตาร์ท.....	1	COVER, STARTER MOTOR TERMINAL	
9	90071-MB0-000	น็อตพร้อมแหวน, 6 มม.....	2	NUT-WASHER, 6MM	
10	91309-425-003	โอริง, 24.4x3.1 (ARAI).....	1	O-RING, 24.4x3.1 (ARAI)	
11	91320-MBE-008	โอริง.....	2	O-RING	
12	91320-MB0-000	โอริง.....	1	O-RING	
13	95701-06025-00	โบลท์หน้าแปลน, 6x25.....	2	BOLT, FLANGE, 6x25	

E - 14
เรือนเครื่องยนต์
Crankcase

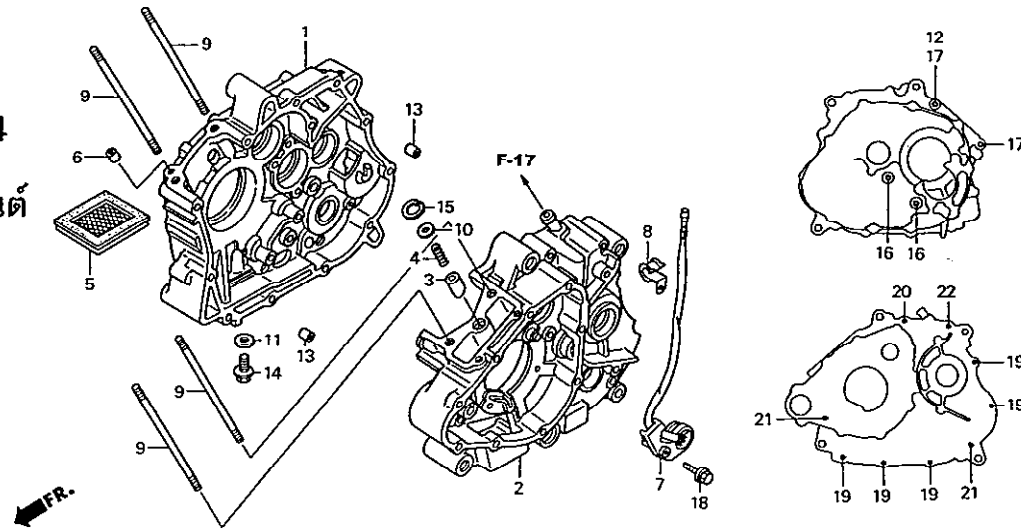

หัวข้อการบริการ	เวลาในการบริการ
ชุดสวิทช์เกียร์ว่าง	0.2
ตะแกรงกรองน้ำมันเครื่อง	0.6
โบลต์ยึดคylinder.....	2.5
เรือนเครื่องยนต์ด้านขวา	*5.1
เรือนเครื่องยนต์ด้านซ้าย	*5.7

ลำดับ	หมายเลขอะไหล่	ชื่ออะไหล่	CBR150 R จำนวนที่ใช้	รุ่นที่ใช้	หมายเลขเครื่อง
1	11100-KPP-900	เรือนเครื่องยนต์ด้านขวา.....	1	CRANKCASE COMP., R.	
2	11200-KPP-900	เรือนเครื่องยนต์ด้านซ้าย.....	1	CRANKCASE COMP., L.	
3	14521-KPP-900	ปลอกตัวนำ.....	1	PLUG, BEARING PUSH	
4	14531-KPP-900	สปริงปลอกตัวนำ.....	1	SPRING, BEARING PUSH	
5	15421-035-010	ตะแกรงกรองน้ำมันเครื่อง.....	1	SCREEN, OIL FILTER	
6	15517-KGH-900	ปลอกกรอง, 1.8.....	1	ORIFICE, 1.8	
7	35759-KPP-900	ชุดสวิทช์เกียร์ว่าง.....	1	SWITCH ASSY., CHANGE	
8	35761-KGH-900	แคลมป์ยึดสายสวิทช์เกียร์ว่าง.....	1	CLIP, SWITCH CORD	
9	90031-KPP-900	โบลต์ยึดคylinder.....	4	BOLT, CYLINDER STUD	
10	90403-KPP-900	แหวนรอง, 3x11x1.0.....	1	WASHER, 3x11x1.0	
11	90407-259-000	แหวนรอง, 12.5x20.....	1	PACKING, DRAIN COCK, 12.5x20	
12	90488-425-000	แหวนรองกันรั่ว, 6 มม.....	1	WASHER, SEALING, 6MM	
13	90702-GB6-910	ปลอกสลัก, 8x12.....	2	DOWEL PIN, 8x12	
14	92800-12000	โบลต์ถ่ายน้ำมัน, 12 มม.....	1	BOLT, DRAIN PLUG, 12MM	
15	94520-13000	คลิปล็อกตัวใน, 13 มม.....	1	CIRCLIP, INTERNAL, 13MM	

E - 14
เรือนเครื่องยนต์
Crankcase

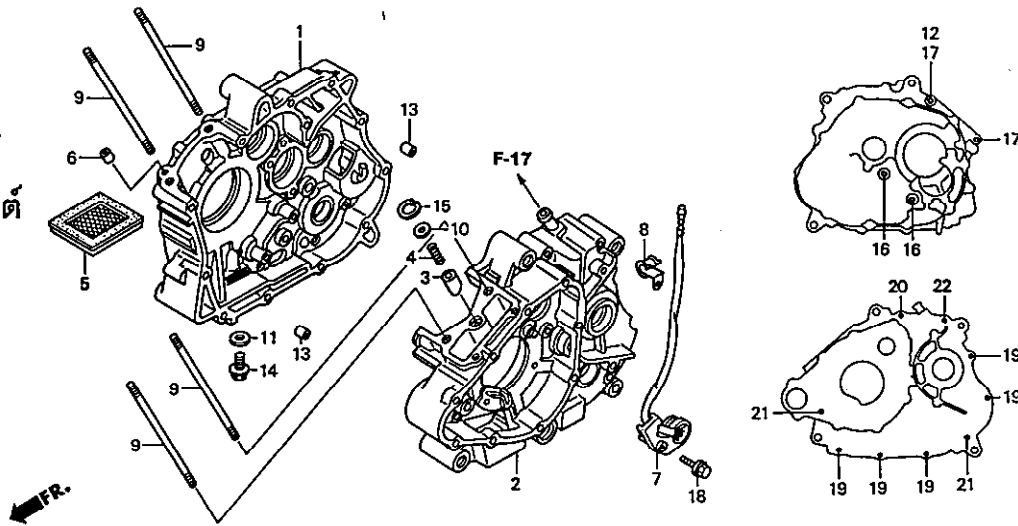

หัวข้อการบริการ

เวลาในการบริการ

ลำดับ	หมายเลขอะไหล่	ชื่ออะไหล่	CBR150 R จำนวนที่ใช้	รุ่นที่ใช้	หมายเลขเครื่อง
16	95701-06035-00	น๊อตหน้าแปลน, 6x35.....	2	BOLT, FLANGE, 6x35'	
17	95701-06065-00	น๊อตหน้าแปลน, 6x65.....	2	BOLT, FLANGE, 6x65	
18	96001-06020-00	น๊อตหน้าแปลน, 6x20.....	1	BOLT, FLANGE, 6x20	
19	96001-06040-00	น๊อตหน้าแปลน, 6x40.....	5	BOLT, FLANGE, 6x40	
20	96001-06055-00	น๊อตหน้าแปลน, 6x55.....	1	BOLT, FLANGE, 6x55	
21	96001-06065-00	น๊อตหน้าแปลน, 6x65.....	2	BOLT, FLANGE, 6x65	
22	96001-06075-00	น๊อตหน้าแปลน, 6x75.....	1	BOLT, FLANGE, 6x75	

E - 15
 เฟลาข้อเหวี่ยง/ลูกสูบ
 Crankshaft/Piston

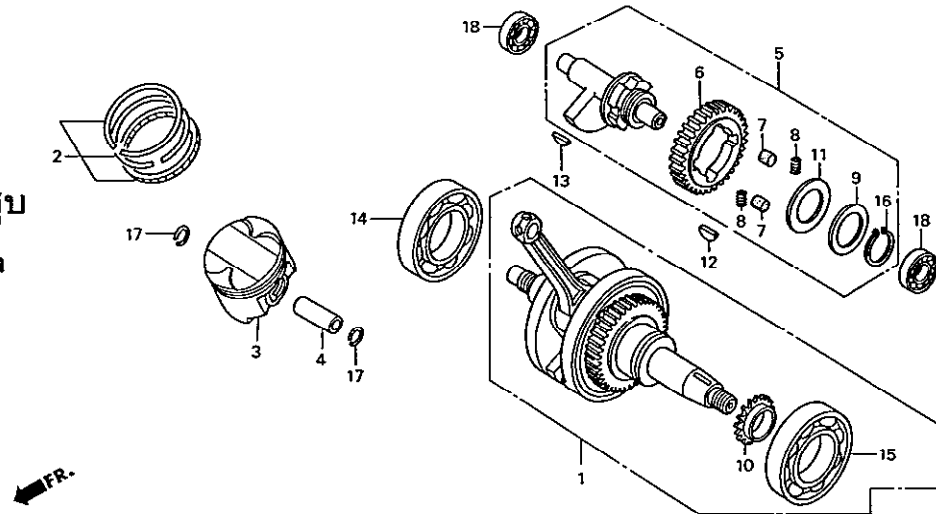

หัวข้อการบริการ	เวลาในการบริการ
สลักลูกสูบ	0.4
แหวนลูกสูบทั้งชุด	2.5
ลูกสูบ	
ลูกปืนดัดลบ, 6207	*4.8
ลูกปืนดัดลบ, 6201U	
ชุดบาลานเซอร์	*5.1
เฟลาข้อเหวี่ยงทั้งชุด	*5.2
เฟืองเกียร์บาลานเซอร์ A	

ลำดับ	หมายเลขอะไหล่	ชื่ออะไหล่	CBR150 R จำนวนที่ใช้	รุ่นที่ใช้	หมายเลขเครื่อง
1	13000-KPP-900	เฟลาข้อเหวี่ยงทั้งชุด.....	1	CRANKSHAFT COMP.	
2	13011-KPP-900	แหวนลูกสูบทั้งชุด (มาตรฐาน).....	1	RING SET, PISTON (STD.)	
	13021-KPP-900	แหวนลูกสูบทั้งชุด (0.25).....	1	RING SET, PISTON (0.25)	
	13031-KPP-900	แหวนลูกสูบทั้งชุด (0.50).....	1	RING SET, PISTON (0.50)	
	13041-KPP-900	แหวนลูกสูบทั้งชุด (0.75).....	1	RING SET, PISTON (0.75)	
	13051-KPP-900	แหวนลูกสูบทั้งชุด (1.00).....	1	RING SET, PISTON (1.00)	
	3	13101-KPP-900	ลูกสูบ.....	1	PISTON
13102-KPP-900		ลูกสูบ (0.25).....	1	PISTON (0.25)	
13103-KPP-900		ลูกสูบ (0.50).....	1	PISTON (0.50)	
13104-KPP-900		ลูกสูบ (0.75).....	1	PISTON (0.75)	
13105-KPP-900		ลูกสูบ (1.00).....	1	PISTON (1.00)	
4	13111-KPP-900	สลักลูกสูบ.....	1	PIN, PISTON	
5	13400-KPP-900	ชุดบาลานเซอร์.....	1	BALANCER ASSY.	
6	13422-KPP-900	เฟืองเกียร์บาลานเซอร์ A (43 ฟัน) (สีขาว).....	1	GEAR A, BALANCER DRIVEN (43T) (WHITE)	
	13423-KPP-900	เฟืองเกียร์บาลานเซอร์ B (43 ฟัน) (สีน้ำเงิน).....	1	GEAR B, BALANCER DRIVEN (43T) (BLUE)	
	13424-KPP-900	เฟืองเกียร์บาลานเซอร์ C (43 ฟัน) (สีเหลือง).....	1	GEAR C, BALANCER DRIVEN (43T) (YELLOW)	

E - 15

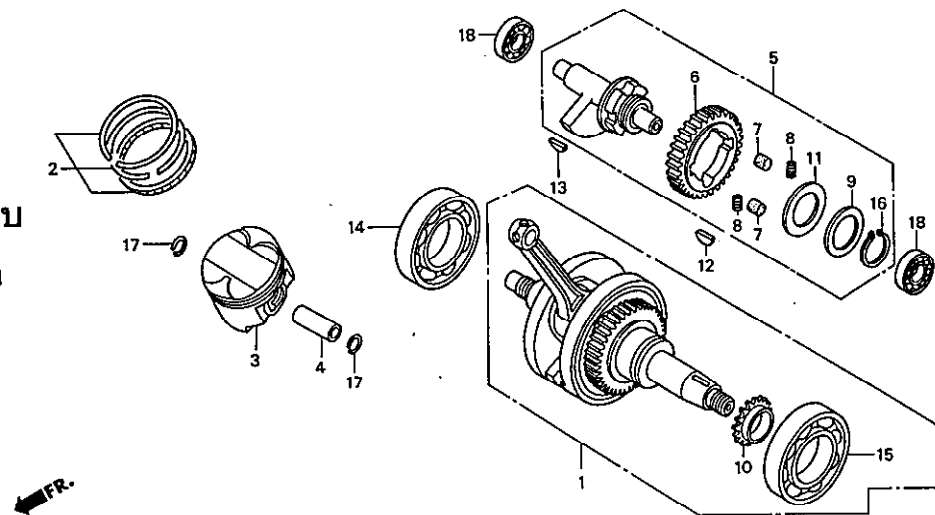
เพลาช้อเหวี่ยง/ลูกสูบ
Crankshaft/Piston

หัวข้อการบริการ

เวลาในการบริการ

ลำดับ	หมายเลขอะไหล่	ชื่ออะไหล่	CBR150 R จำนวนที่ใช้	รุ่นที่ใช้	หมายเลขเครื่อง
7	13425-KGH-900	ยางรองบาลานเซอร์.....	2	RUBBER, BALANCER DUMPER	
8	13427-KGH-900	สปริงเฟืองเกียร์บาลานเซอร์.....	2	SPRING, BALANCER GEAR	
9	13538-KGH-900	สปริงกันรุน.....	1	SPRING, THRUST	
10	14311-KPP-900	เฟืองไทม์มิ่ง.....	1	SPROCKET, TIMING	
11	90401-KPP-900	แหวนรอง, 28.2x45x1.0.....	1	WASHER, 28.2x45x1.0	
12	90741-KFB-000	คีม, 4 มม.....	1	KEY, WOODRUFF, 4MM	
13	90741-KGH-900	คีม, 4 มม.....	1	KEY, WOODRUFF, 4MM	
14	91001-KPP-901	ลูกปืนตลับ, 6207 SPL R.....	1	BEARING, RADIAL BALL, 6207 SPL R	
15	91002-KPP-901	ลูกปืนตลับ, 6207 SPL L.....	1	BEARING, RADIAL BALL, 6207 SPL L	
16	94510-28000	คลิปล็อคตัวนอก, 28 มม.....	1	CIRCLIP, EXTERNAL, 28MM	
17	94601-15000	คลิปล็อคสลักลูกสูบ, 15 มม.....	2	CLIP, PISTON PIN, 15MM	
18	96140-62010-00	ลูกปืนตลับ, 6201U.....	2	BEARING, RADIAL BALL, 6201U	

E - 16
ชุดเฟืองเกียร์
Transmission

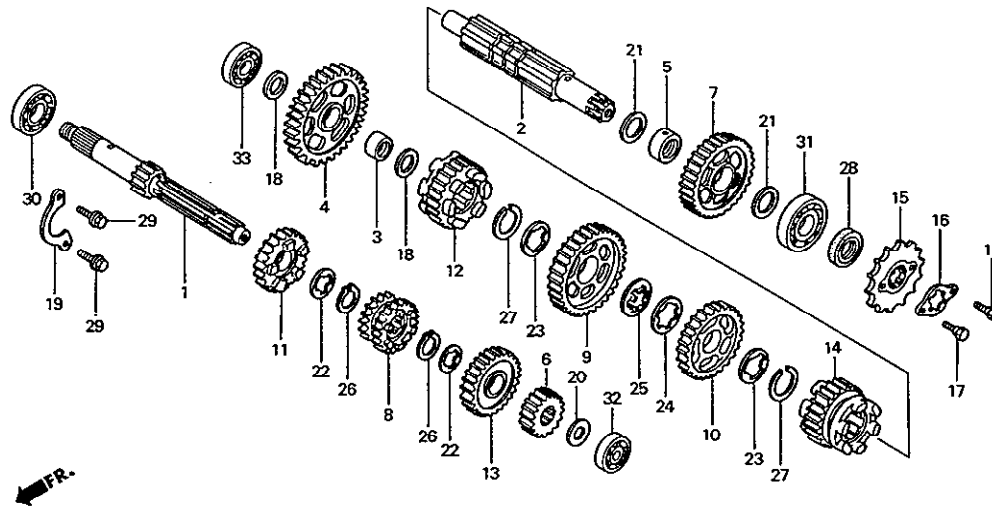

หัวข้อการบริการ	เวลาในการบริการ
สเตอร์หน้า	0.2
เพลาขับ	*4.7
.เพลตาม	

ลำดับ	หมายเลขอะไหล่	ชื่ออะไหล่	CBR150 R จำนวนที่ใช้	รุ่นที่ใช้	หมายเลขเครื่อง
1	23211-KPP-900	เพลาขับ (12 ฟัน).....	1	MAINSHAFT, TRANSMISSION (12T)	
2	23221-KPP-900	เพลตาม.....	1	COUNTERSHAFT, TRANSMISSION	
3	23415-HB3-000	บูช, 15 มม.....	1	BUSH, 15MM	
4	23421-KPP-900	เฟืองตามเกียร์ 1 (37 ฟัน).....	1	GEAR, COUNTERSHAFT FIRST (37T)	
5	23431-KGH-900	บูช, 20 มม.....	1	BUSH, 20MM	
6	23441-KPP-900	เฟืองขับเกียร์ 2 (17 ฟัน).....	1	GEAR, MAINSHAFT SECOND (17T)	
7	23451-KPP-900	เฟืองตามเกียร์ 2 (33 ฟัน).....	1	GEAR, COUNTERSHAFT SECOND (33T)	
8	23461-KPP-900	เฟืองขับเกียร์ 3 และ 4 (20 ฟัน/22 ฟัน).....	1	GEAR, MAINSHAFT THIRD & FOURTH (20/22T)	
9	23471-KPP-900	เฟืองตามเกียร์ 3 (30 ฟัน).....	1	GEAR, COUNTERSHAFT THIRD (30T)	
10	23491-KPP-900	เฟืองตามเกียร์ 4 (27 ฟัน).....	1	GEAR, COUNTERSHAFT FOURTH (27T)	
11	23501-KPP-900	เฟืองขับเกียร์ 5 (24 ฟัน).....	1	GEAR, MAINSHAFT FIFTH (24T)	
12	23511-KPP-900	เฟืองตามเกียร์ 5 (25 ฟัน).....	1	GEAR, COUNTERSHAFT FIFTH (25T)	
13	23521-KPP-900	เฟืองขับเกียร์ 6 (26 ฟัน).....	1	GEAR, MAINSHAFT SIXTH (26T)	
14	23531-KPP-900	เฟืองตามเกียร์ 6 (24 ฟัน).....	1	GEAR, COUNTERSHAFT SIXTH (24T)	
15	23801-KBP-900	สเตอร์หน้า (15 ฟัน).....	1	SPROCKET, DRIVE (15T)	

E - 16
ชุดเฟืองเกียร์
Transmission

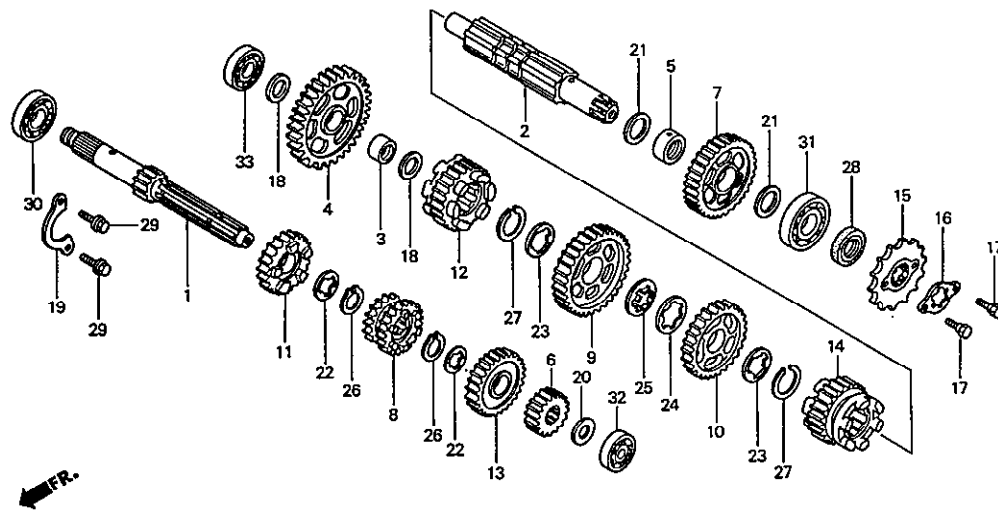

หัวข้อการบริการ

เวลาในการบริการ

ลำดับ	หมายเลขอะไหล่	ชื่ออะไหล่	CBR150 R จำนวนที่ใช้	รุ่นที่ใช้	หมายเลขเครื่อง
16	23811-KR3-600	แผ่นประกอบสเตอร์หน้า.....	1	PLATE A2, FIXING	
17	90084-041-000	โบลท์ยึดแผ่นประกอบสเตอร์หน้า.....	2	BOLT, DRIVE SPROCKET FIXING	
18	90412-187-000	แหวนกันรุน, 15 มม.....	2	WASHER, THRUST, 15MM	
19	90441-KW7-930	แผ่นล็อกคัลลิปจุกปืน.....	1	PLATE, BEARING HOLDER	
20	90452-KGH-900	แหวนรองพิเศษ, 12 มม.....	1	WASHER, SPECIAL, 12MM	
21	90454-107-000	แหวนกันรุน, 20 มม.....	2	WASHER, THRUST, 20MM	
22	90461-115-000	แหวนเซาะร่อง, 17 มม.....	2	WASHER, SPLINE, 17MM	
23	90463-437-000	แหวนเซาะร่อง, 22 มม.....	2	WASHER, SPLINE, 22MM	
24	90464-444-000	แหวนเซาะร่อง, 22 มม.....	1	WASHER, SPLINE, 22MM	
25	90465-KE1-010	แหวนล็อก.....	1	WASHER, LOCK	
26	90601-001-000	คลิปล็อคตัวนอก, 17 มม.....	2	CIRCLIP, EXTERNAL, 17MM	
27	90601-437-000	คลิปล็อคตัวนอก, 22 มม.....	2	CIRCLIP, EXTERNAL, 22MM	
28	91216-KGH-901	ซีลกันน้ำมัน, 20x37x7.....	1	OIL SEAL, 20x37x7	
29	95701-06014-00	โบลท์หน้าแปลน, 6x14.....	2	BOLT, FLANGE, 6x14	
30	96100-62030-00	ลูกปืนตลับ, 6203.....	1	BEARING, RADIAL BALL, 6203	

E - 16
ชุดเฟืองเกียร์
Transmission

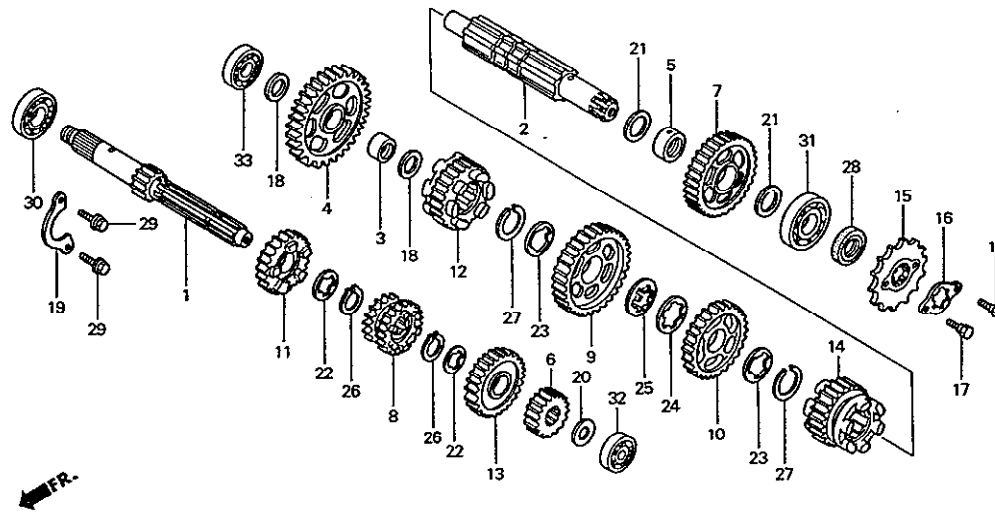

ลำดับ	หมายเลขอะไหล่	ชื่ออะไหล่	CBR150 R จำนวนที่ใช้	รุ่นที่ใช้	หมายเลขเครื่อง
31	96100-62040-00	ลูกปืนตลับ, 6204.....	1	BEARING, RADIAL BALL, 6204	
32	96100-63010-00	ลูกปืนตลับ, 6301.....	1	BEARING, RADIAL BALL, 6301	
33	96140-62020-00	ลูกปืนตลับ, 6202U.....	1	BEARING, RADIAL BALL, 6202U	

E - 17

กระปุกเกียร์
Gearshift Drum

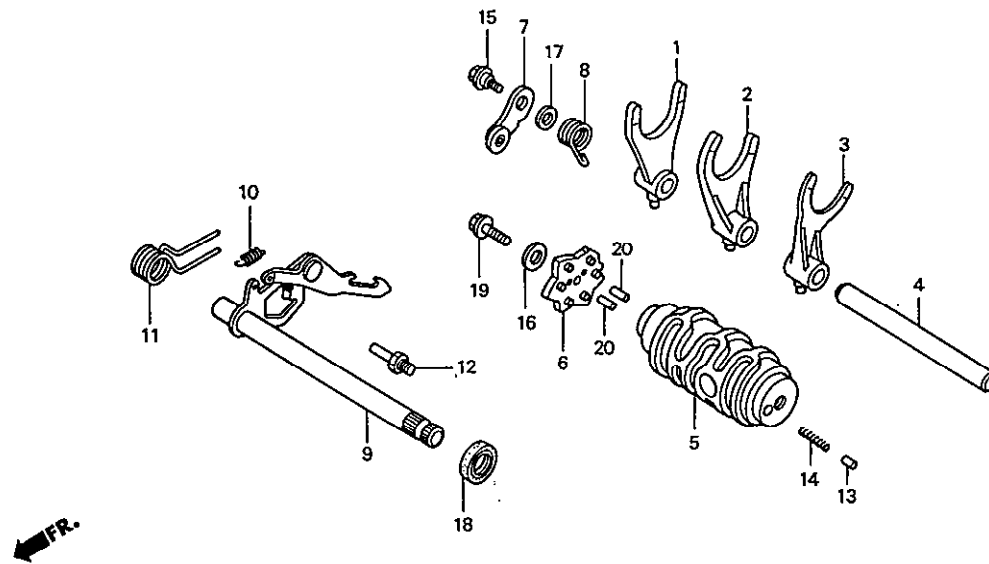

หัวข้อการบริการ

เวลาในการบริการ

ขาบังคับเกียร์.....	0.7
แผ่นล๊อคตำแหน่งเกียร์.....	0.8
แกนเปลี่ยนเกียร์.....	0.9
.ซีลกันน้ำมัน, 12x22x7	
ก้ามปูเปลี่ยนเกียร์ตัวขวา.....	*4.7
.กระปุกเกียร์	

ลำดับ	หมายเลขอะไหล่	ชื่ออะไหล่	CBR150 R จำนวนที่ใช้	รุ่นที่ใช้	หมายเลขเครื่อง
1	24211-KPP-900	ก้ามปูเปลี่ยนเกียร์ตัวขวา.....	1	FORK, R. GEARSHIFT	
2	24212-KPP-900	ก้ามปูเปลี่ยนเกียร์ตัวกลาง.....	1	FORK, CENTER GEARSHIFT	
3	24213-KPP-900	ก้ามปูเปลี่ยนเกียร์ตัวซ้าย.....	1	FORK, L. GEARSHIFT	
4	24241-KPP-900	แกนก้ามปูเปลี่ยนเกียร์.....	1	SHAFT, GEARSHIFT FORK	
5	24301-KPP-900	กระปุกเกียร์.....	1	DRUM, GEARSHIFT	
6	24410-KPP-900	แผ่นล๊อคตำแหน่งเกียร์.....	1	PLATE COMP., GEARSHIFT DRUM STOPPER	
7	24430-KGH-900	ขาบังคับเกียร์.....	1	STOPPER COMP., GEARSHIFT DRUM	
8	24436-KGH-900	สปริงขาบังคับเกียร์.....	1	SPRING, GEARSHIFT DRUM STOPPER	
9	24610-KPP-900	แกนเปลี่ยนเกียร์.....	1	SPINDLE COMP., GEARSHIFT	
10	24641-KBP-900	สปริงแขนเปลี่ยนเกียร์.....	1	SPRING, GEARSHIFT ARM	
11	24651-KGH-900	สปริงรั้งกลับ.....	1	SPRING, GEARSHIFT RETURN	
12	24652-035-000	สลักสปริงรั้งกลับ.....	1	PIN, SHIFT RETURN SPRING	
13	35751-KPH-900	สลักสวิทช์เกียร์ว่าง.....	1	CAP, CHANGE SWITCH CONTACT	
14	35752-KPH-900	สปริงสวิทช์เกียร์ว่าง.....	1	SPRING, CHANGE SWITCH CONTACT	
15	90022-MG8-000	โบลท์ล๊อคขาบังคับเกียร์.....	1	PIVOT, SHIFT DRUM STOPPER ARM	

E - 17
 กระปุกเกียร์
 Gearshift Drum

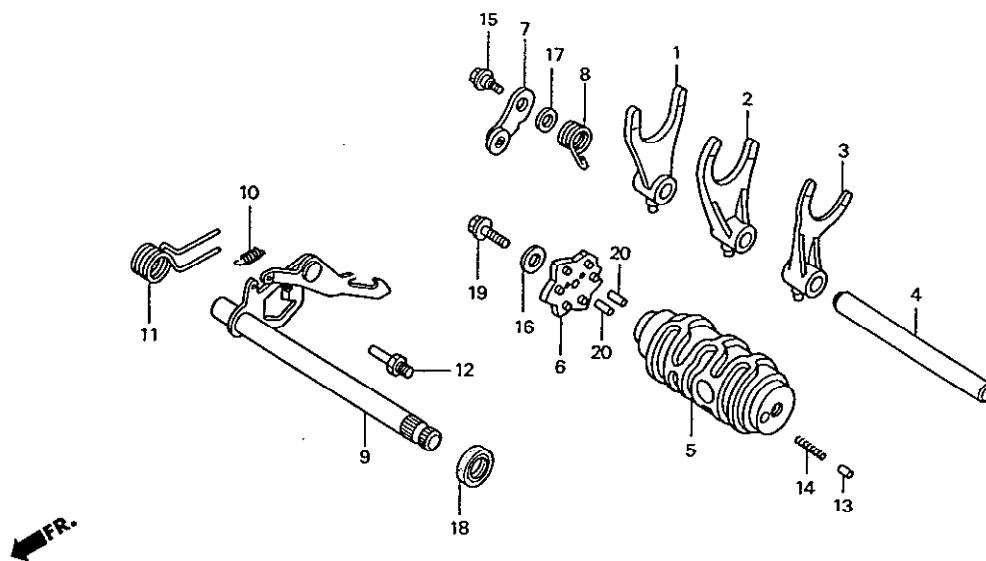

หัวข้อการบริการ

เวลาในการบริการ

ลำดับ	หมายเลขอะไหล่	ชื่ออะไหล่	CBR150 R จำนวนที่ใช้	รุ่นที่ใช้	หมายเลขเครื่อง
16	90402-KW7-900	แหวนกันทวน, 6 มม.....	1	WASHER, THRUST, 6MM	
17	90435-HB3-000	แหวนรอง, 6.1 มม.....	1	WASHER, 6.1MM	
18	91209-612-000	ซีลกันน้ำมัน, 12x22x7.....	1	OIL SEAL, 12x22x7	
19	95701-06016-00	โบลท์หน้าแปลน, 6x16.....	1	BOLT, FLANGE, 6x16	
20	96220-30085	สลัก, 3x8.5.....	2	ROLLER, 3x8.5	

E - 18
คาร์บูเรเตอร์
Carburetor

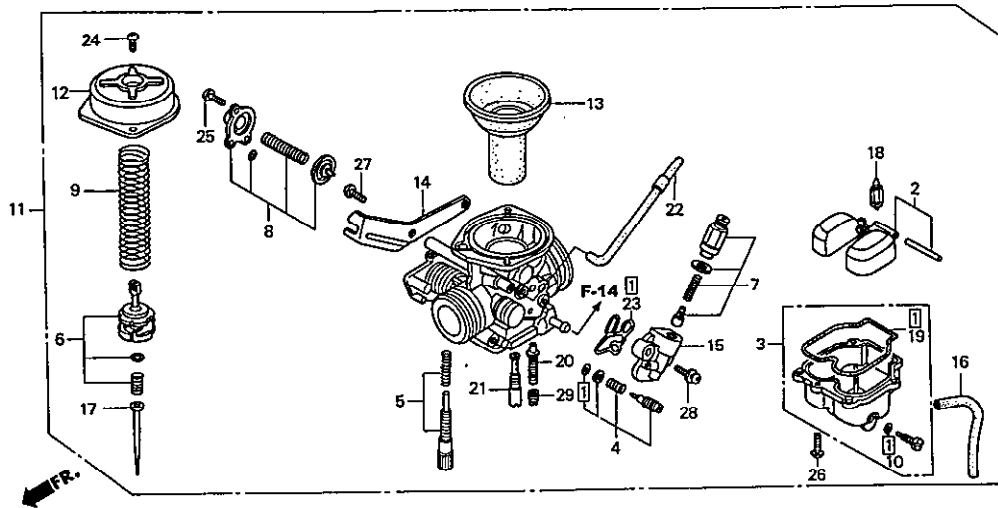

หัวข้อการบริการ เวลาในการบริการ

ชุดใช้คาร์บูเรเตอร์	0.4
ชุดลีนตัดอากาศ	
ฝาปิดห้องสูญญากาศ	
ลูกเร่งสูญญากาศ	
ชุดห้องลูกลอย	0.5
เข็มเร่ง	
ชุดลูกลอย	0.6
ชุดคาร์บูเรเตอร์	
เข็มลูกลอย	
นมหนูใหญ่	

ลำดับ	หมายเลขอะไหล่	ชื่ออะไหล่	CBR150 R จำนวนที่ใช้	รุ่นที่ใช้	หมายเลขเครื่อง
1	16010-KGF-911	ชุดปะเก็น.....	1	GASKET SET	
2	16013-KEH-900	ชุดลูกลอย.....	1	FLOAT SET	
3	16015-KPP-901	ชุดห้องลูกลอย.....	1	CHAMBER SET, FLOAT	
4	16016-KPP-901	ชุดสกรูปรับอากาศ.....	1	SCREW SET A	
5	16028-KPP-901	ชุดสกรูปรับตั้งน้ำมัน.....	1	SCREW SET B	
6	16037-KPP-901	ชุดตัวยึดเข็มเร่ง.....	1	PLATE SET, VALVE	
7	16046-KPP-901	ชุดใช้คาร์บูเรเตอร์.....	1	VALVE SET, STARTER	
8	16048-KGH-901	ชุดลีนตัดอากาศ.....	1	VALVE SET, AIR CUT	
9	16050-KPP-901	สปริงกดเข็มเร่ง.....	1	SPRING, COMPRESSION COIL	
10	16075-GHB-640	โอริง, 1.3x4.3.....	1	O-RING, 1.3x4.3	
11	16100-KPP-900	ชุดคาร์บูเรเตอร์ (VK6AA A).....	1	CARBURETOR ASSY. (VK6AA A)	
12	16107-KGH-901	ฝาปิดห้องสูญญากาศ.....	1	TOP	
13	16111-KPP-901	ลูกเร่งสูญญากาศ.....	1	PISTON COMP., VACUUM	
14	16119-KPP-901	แผ่นยึด.....	1	STAY, WIRE	
15	16140-KPP-901	เรือนใช้คาร์บูเรเตอร์.....	1	BODY COMP., BYSTARTER	

E - 18
คาร์บูเรเตอร์
Carburetor

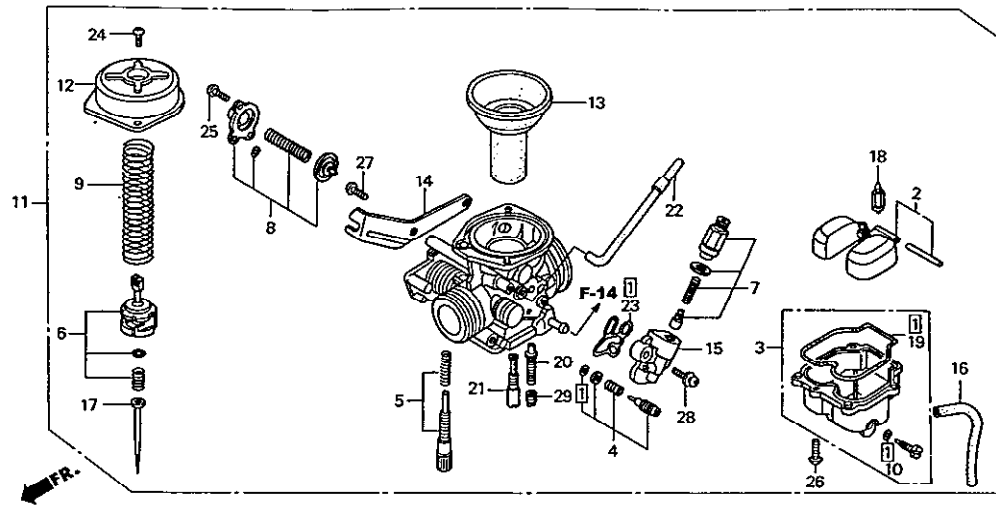

ลำดับ	หมายเลขอะไหล่	ชื่ออะไหล่	จำนวนที่ใช้	รุ่นที่ใช้	หมายเหตุ
				CBR150 R	
16	16143-KGH-901	ท่อยาง, 4.5x450.....	1	TUBE, 4.5x450	
17	16151-KPP-901	เข็มเร่ง.....	1	NEEDLE SET, JET	
18	16155-KJ9-751	เข็มลูกลอย.....	1	VALVE COMP., FLOAT	
19	16163-KGF-911	ปะเก็นห้องลูกลอย.....	1	GASKET, FLOAT CHAMBER	
20	16166-KPP-901	เล็อนมหนู.....	1	NEEDLE, JET	
21	16180-KPP-901	นมหนูเดินเบา, #35.....	1	JET, SLOW, #35	
22	16199-KPP-901	ท่อระบายอากาศ.....	1	TUBE, AIR VENT	
23	16423-KGH-901	ปะเก็นเรือนใช้คคาร์บูเรเตอร์.....	1	GASKET, BYSTARTER	
24	93500-04008-1H	สกรู, 4x8.....	2	SCREW, PAN, 4x8	
25	93500-04010-1H	สกรู, 4x10.....	2	SCREW, PAN, 4x10	
26	93500-04012-1H	สกรู, 4x12.....	3	SCREW, PAN, 4x12	
27	93500-05012-1H	สกรู, 5x12.....	2	SCREW, PAN, 5x12	
28	93892-05012-18	สกรูพร้อมแหวน, 5x12.....	2	SCREW-WASHER, 5x12	
29	99101-KPP-1150	นมหนูใหญ่, #115.....	1	JET, MAIN, #115	

F - 1
ไฟหน้า
Headlight

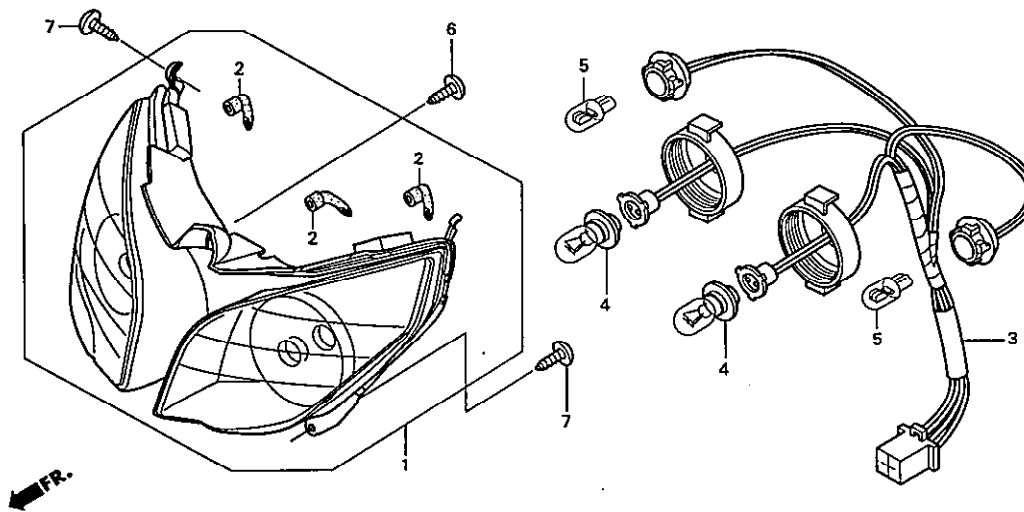

หัวข้อการบริการ เวลาในการบริการ

หลอดไฟหน้า	0.1
หลอดไฟเลี้ยว	
ชุดขั้วหลอดไฟ	0.5
ชุดไฟหน้า	0.7

ลำดับ	หมายเลขอะไหล่	ชื่ออะไหล่	CBR150 R จำนวนที่ใช้	รุ่นที่ใช้	หมายเลขเครื่อง
1	33110-KPP-901	ชุดไฟหน้า.....	1	COMBINATION UNIT, FR.	
2	33113-MAT-611	ท่อ CP.....	3	PIPE, CP	
3	33150-KPP-901	ชุดขั้วหลอดไฟ.....	1	SOCKET ASSY., FR. COMBINATION	
4	34901-KRS-901	หลอดไฟหน้า.....	2	BULB, HEADLIGHT	
5	34905-KAN-W01	หลอดไฟเลี้ยว (12V 10W).....	2	BULB, WINKER (12V 10W)	
6	93901-25320	สกรูเกลียวปัสตอย, 5x16.....	1	SCREW, TAPPING, 5x16	
7	93903-25220	สกรูเกลียวปัสตอย, 5x12.....	4	SCREW, TAPPING, 5x12	

F - 2
ชุดเรือนไมล์
Meter

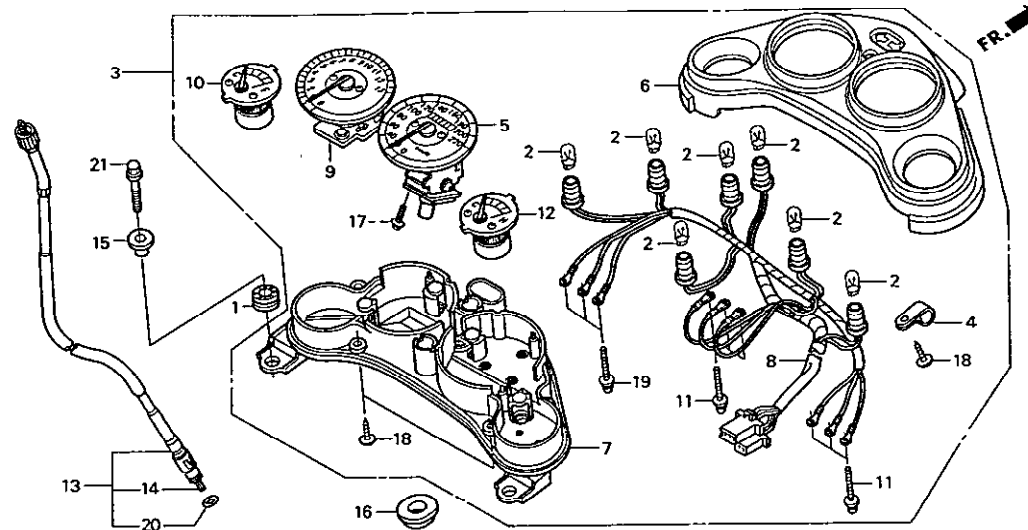

หัวข้อการบริการ	เวลาในการบริการ
ใส่ในสายวัดความเร็ว	0.1
ชุดสายมาตรวัดความเร็ว	0.2
ชุดมาตรวัดทั้งหมด	0.3
ฝาครอบมาตรวัดตอนบน	0.4
มาตรวัดความเร็ว	0.5
มาตรวัดรอบเครื่องยนต์	
มาตรวัดระดับน้ำมันเชื้อเพลิง	
มาตรวัดอุณหภูมิ	
ฝาครอบมาตรวัดตอนล่าง	0.7

ลำดับ	หมายเลขอะไหล่	ชื่ออะไหล่	CBR150 R จำนวนที่ใช้	รุ่นที่ใช้	หมายเลขเครื่อง
1	33705-KW7-900	ยางกันสะเทือน.....	2	RUBBER A, TAILLIGHT MOUNTING	
2	34908-MB9-871	หลอดไฟมาตรวัด (12V 1.7W).....	7	BULB, WEDGE BASE (12V 1.7W)	
3	37100-KPP-901	ชุดมาตรวัดทั้งหมด.....	1	METER ASSY., COMBINATION	
4	37121-ML7-671	เข็มชี้วัดสาย.....	1	CLAMP	
5	37200-KPP-901	มาตรวัดความเร็ว.....	1	SPEEDOMETER COMP.	
6	37211-KPP-901	ฝาครอบมาตรวัดตอนบน.....	1	CASE ASSY., UPPER	
7	37212-KPP-901	ฝาครอบมาตรวัดตอนล่าง.....	1	CASE ASSY., UNDER	
8	37223-KPP-901	ชุดสายไฟ.....	1	SOCKET COMP.	
9	37250-KPP-901	มาตรวัดรอบเครื่องยนต์.....	1	TACHOMETER COMP.	
10	37300-KPP-901	มาตรวัดระดับน้ำมันเชื้อเพลิง.....	1	METER COMP., FUEL	
11	37305-KE5-008	สกรูพร้อมแหวน, 3x22.....	6	SCREW-WASHER, 3x22	
12	37400-KPP-901	มาตรวัดอุณหภูมิ.....	1	METER COMP., TEMPERATURE	
13	44830-KPP-900	ชุดสายมาตรวัดความเร็ว.....	1	CABLE ASSY., SPEEDOMETER	
14	44831-KPP-900	ใส่ในสายวัดความเร็ว.....	1	CABLE, INNER	
15	61104-428-000	ปลอกกรอง.....	2	COLLAR, FR. FENDER	

หัวข้อการบริการ

เวลาในการบริการ

F - 2
ชุดเรือนไมล์
Meter

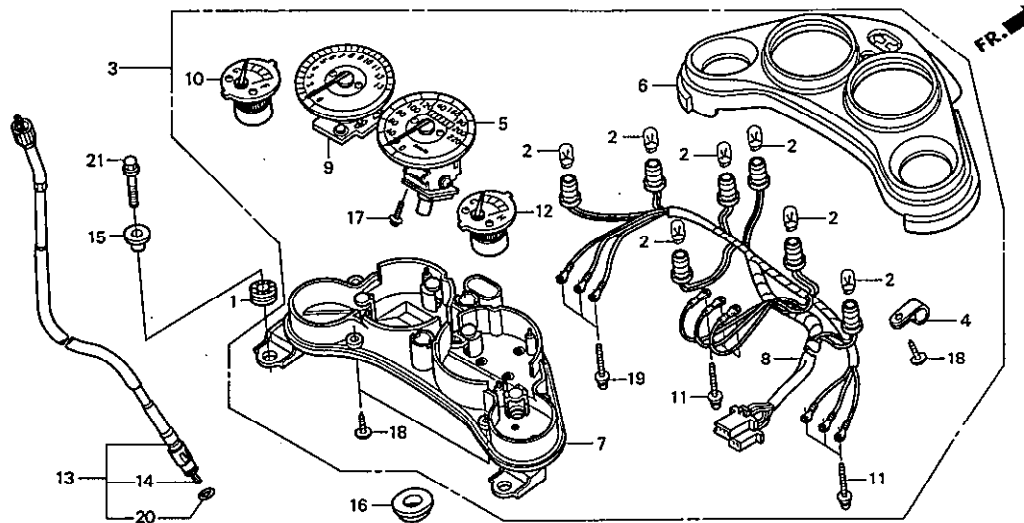

3

ลำดับ	หมายเลขอะไหล่	ชื่ออะไหล่	CBR150 R จำนวนที่ใช้	รุ่นที่ใช้	หมายเลขเครื่อง
16	83551-300-000	ยางรอง.....	2		
17	90035-166-008	สกรูพร้อมแหวนพิเศษ, 4x10.....	2		
18	90109-MZ5-008	สกรูเกลียวปัดย, 4x14.....	7		
19	90133-SL9-003	สกรูพร้อมแหวน, 3x18.....	3		
20	91352-671-003	โอริง, 8.5x1.5 (ARAI).....	1		
	91352-671-004	โอริง, 8.5x1.5 (NOK).....	1		
21	95701-06025-00	น๊อตหน้าแปลน, 6x25.....	2		

F - 3
**ปลอกแฮนด์/สวิทช์/
 สายคันเร่ง, สายคลัทช์**
Handle Lever/Switch/Cable

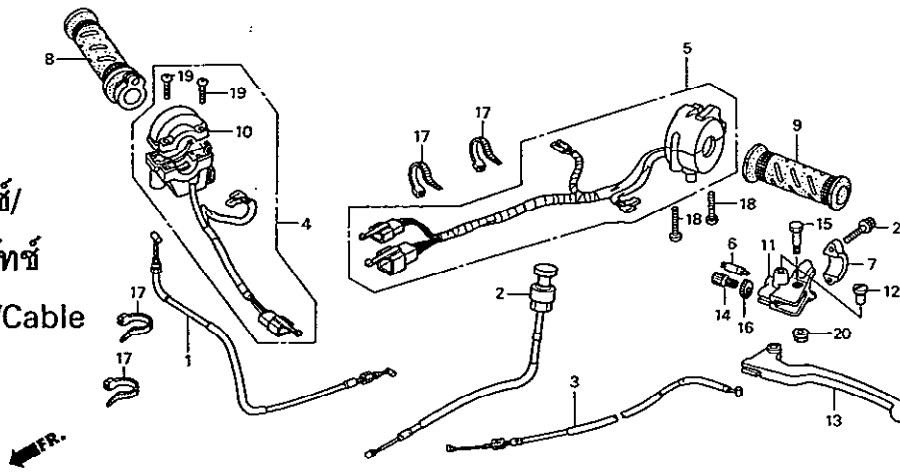

หัวข้อการบริการ	เวลาในการบริการ
สวิทช์คลัทช์	0.1
ปลอกแฮนด์ด้านซ้าย	
คันคลัทช์	
สายคลัทช์	0.2
ปลอกคันเร่ง	
เรือนยึดคันคลัทช์	
สายคันเร่ง	0.4
ชุดสวิทช์แฮนด์ด้านขวา	
ชุดสวิทช์แฮนด์ด้านซ้าย	
สายใช้ค	0.5

ลำดับ	หมายเลขอะไหล่	ชื่ออะไหล่	จำนวนที่ใช้	รุ่นที่ใช้	หมายเลขเครื่อง
				CBR150 R	
1	17910-KPP-900	สายคันเร่ง.....	1	CABLE COMP., THROTTLE	
2	17950-KPP-900	สายใช้ค.....	1	CABLE COMP., CHOKE	
3	22870-KPP-900	สายคลัทช์.....	1	CABLE COMP., CLUTCH	
4	35015-KPP-900	ชุดสวิทช์แฮนด์ด้านขวา.....	1	SWITCH SET, STARTER	
5	35020-KPP-900	ชุดสวิทช์แฮนด์ด้านซ้าย.....	1	SWITCH SET, WINKER	
6	35330-413-003	สวิทช์คลัทช์.....	1	SWITCH COMP., FR. LEVER	
7	45517-166-006	ปะกับยึดเรือนยึดคันคลัทช์.....	1	HOLDER, MASTER CYLINDER	
8	53140-KET-900	ปลอกคันเร่ง.....	1	GRIP COMP., THROTTLE	
9	53166-KET-900	ปลอกแฮนด์ด้านซ้าย.....	1	GRIP, L. HANDLE	
10	53168-166-000	ปะกับปลอกคันเร่ง.....	1	HOUSING, THROTTLE	
11	53172-KGH-900	เรือนยึดคันคลัทช์.....	1	HOLDER, L. HANDLE LEVER	
12	53174-116-670	จุกปิดเรือนยึดคันคลัทช์.....	1	PLUG, HANDLE LEVER BRACKET	
13	53178-KPP-900	คันคลัทช์.....	1	LEVER, L. STEERING HANDLE	
14	53192-268-000	ตัวปรับตั้ง.....	1	BOLT, WIRE ADJUSTING	
15	90114-KGH-900	น๊อตยึดคันคลัทช์.....	1	BOLT, HANDLE LEVER PIVOT	

หัวข้อการบริการ	เวลาในการบริการ

F - 3
 ป्लอกแฮนด์/สวิตช์/
 สายคันเร่ง, สายคลัทช์
 Handle Lever/Switch/Cable

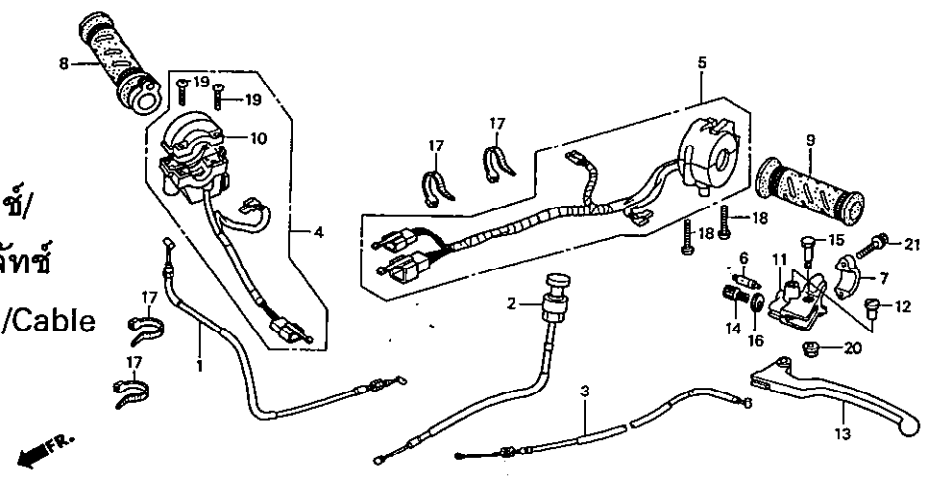

3

ลำดับ	หมายเลขอะไหล่	ชื่ออะไหล่	CBR150 R จำนวนที่ใช้	รุ่นที่ใช้	หมายเลขเครื่อง
16	90321-315-670	น๊อตล็อก.....	1	NUT, FIXING	
17	90652-KT1-771	เข็มขัดรัดสายไฟ (สีดำ).....	4	BAND, WIRE (BLACK)	
18	93500-05020-0G	สกรู, 5x20.....	2	SCREW, PAN, 5x20	
19	93500-05025-0G	สกรู, 5x25.....	2	SCREW, PAN, 5x25	
20	94050-06000	น๊อตหน้าแปลน, 6 มม.....	1	NUT, FLANGE, 6MM	
21	95701-06022-07	โบลท์หน้าแปลน, 6x22.....	2	BOLT, FLANGE, 6x22	

F - 4
แม่ปั้มเบรคหน้า
Front Brake Master
Cylinder

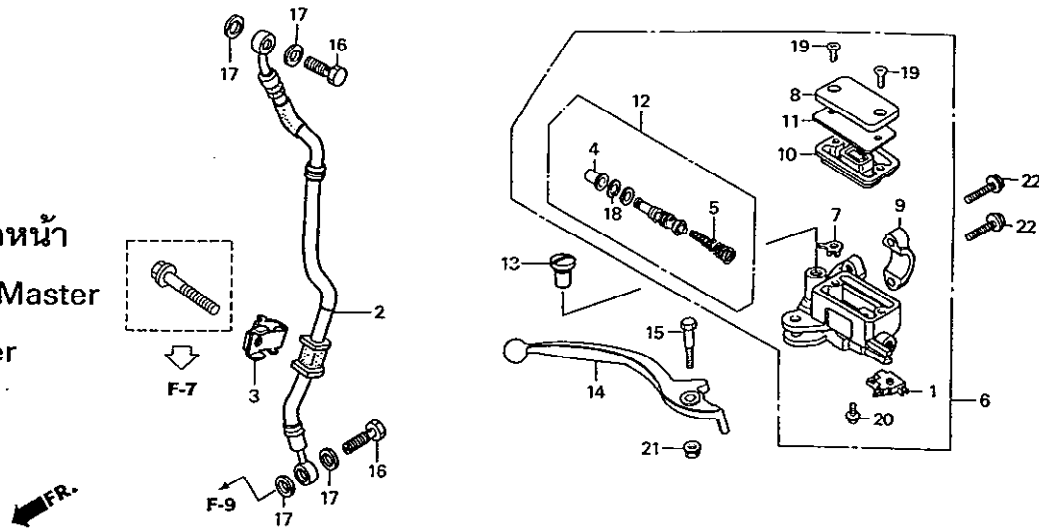

หัวข้อการบริการ	เวลาในการบริการ
ชุดสวิทช์ไฟเบรคหน้า	0.1
แผ่นไดอะแฟรม	
คันเบรคหน้า	
ท่อน้ำมันเบรคหน้า	0.4
ชุดแม่ปั้มเบรคหน้า	
ชุดลูกสูบแม่ปั้มเบรค	

ลำดับ	หมายเลขอะไหล่	ชื่ออะไหล่	CBR150 R จำนวนที่ใช้	รุ่นที่ใช้	หมายเลขเครื่อง
1	35340-KGH-901	ชุดสวิทช์ไฟเบรคหน้า.....	1	SWITCH ASSY., FR. STOP	
2	45126-KPP-901	ท่อน้ำมันเบรคหน้า.....	1	HOSE COMP., FR. BRAKE	
3	45156-KPP-900	เข็มขัดรัดท่อน้ำมันเบรคหน้า.....	1	CLAMPER, FR. BRAKE HOSE	
4	45504-410-003	ยางกันฝุ่น.....	1	BOOT COMP.	
5	45506-KA3-731	สปริง.....	1	SPRING	
6	45510-KPK-901	ชุดแม่ปั้มเบรคหน้า.....	1	CYLINDER SUB ASSY., FR. BRAKE MASTER	
7	45512-MA6-006	แผ่นกัน.....	1	PROTECTOR	
8	45513-HA2-006	ฝาปิดกระปุกน้ำมันเบรค.....	1	CAP, MASTER CYLINDER	
9	45517-166-006	ปะกัวยึดแม่ปั้มเบรค.....	1	HOLDER, MASTER CYLINDER	
10	45520-MG7-006	แผ่นไดอะแฟรม.....	1	DIAPHRAGM	
11	45521-HA2-006	แผ่นรองไดอะแฟรม.....	1	PLATE, DIAPHRAGM	
12	45530-MN9-305	ชุดลูกสูบแม่ปั้มเบรค.....	1	CYLINDER SET, MASTER	
13	53174-116-670	จุกปิดแม่ปั้มเบรคหน้า.....	1	PLUG, HANDLE LEVER BRACKET	
14	53175-KPK-901	คันเบรคหน้า.....	1	LEVER, R. STEERING HANDLE	
15	90114-KGH-900	โบลท์ยึดคันเบรคหน้า.....	1	BOLT, HANDLE LEVER PIVOT	

F - 4
แม่ปั๊มเบรคหน้า
Front Brake Master
Cylinder

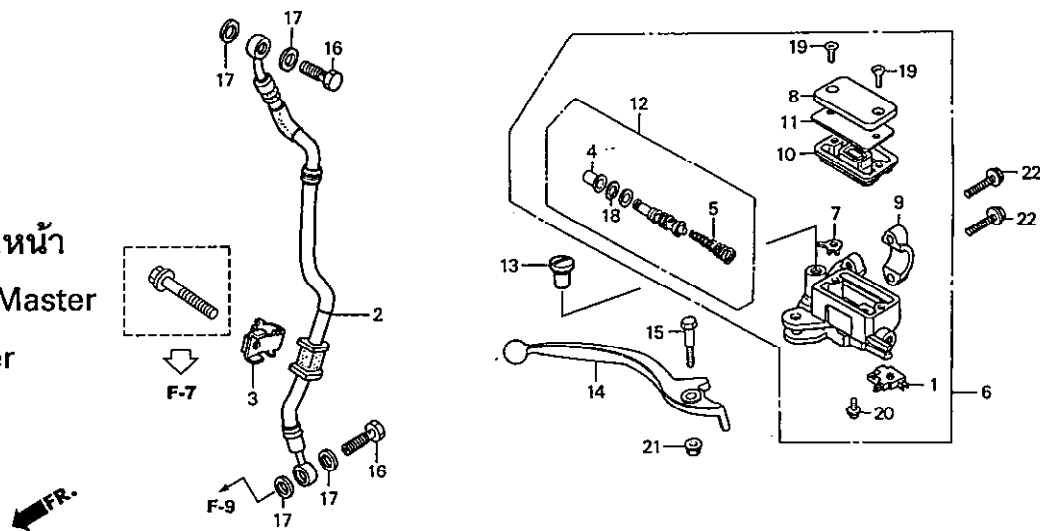

หัวข้อการบริการ

เวลาในการบริการ

ลำดับ	หมายเลขอะไหล่	ชื่ออะไหล่	CBR150 R จำนวนที่ใช้	รุ่นที่ใช้	หมายเลขเครื่อง
16	90145-KM3-751	ปั๊กล็มน้ำมันเบรค, 10x22.....	2		
17	90545-300-000	แหวนรองกันรั้ว.....	4		
18	90651-MA5-671	คิลิปปล็อค.....	1		
19	93600-04012-1G	สกรู, 4x12.....	2		
20	93893-04012-17	สกรูพร้อมแหวน, 4x12.....	1		
21	94050-06000	น็อตหน้าแปลน, 6 มม.....	1		
22	95701-06022-07	ปั๊กล็มน้ำมันเบรค, 6x22.....	2		

F - 5
แฮนด์บังคับเลี้ยว/แผงคอบน
Handle Pipe/Top Bridge

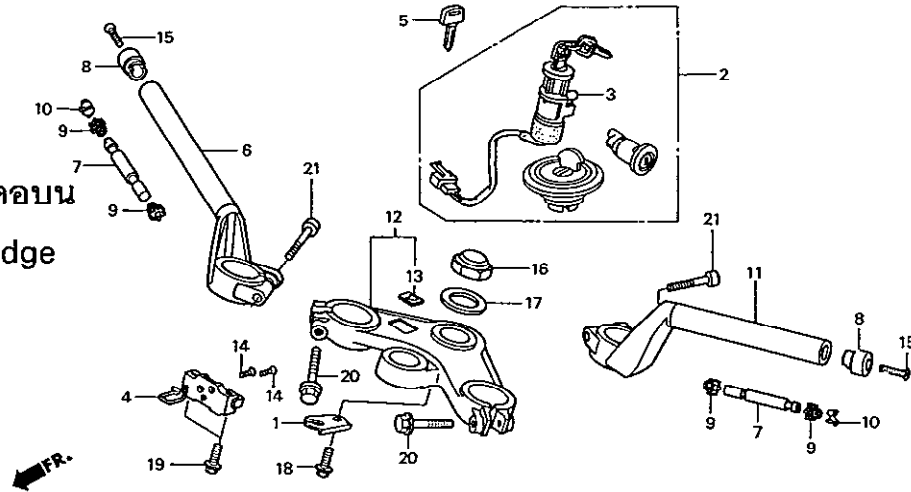

หัวข้อการบริการ	เวลาในการบริการ
ตุ้มน้ำหนักตัวใน	0.2
แฮนด์ด้านขวา	0.3
แฮนด์ด้านซ้าย	0.4
แผงคอบน	0.5
ชุดสวิตช์สตาร์ท	0.6
ชุดกุญแจทั้งชุด	0.9

ลำดับ	หมายเลขอะไหล่	ชื่ออะไหล่	CBR150 R จำนวนที่ใช้	รุ่นที่ใช้	หมายเลขเครื่อง
1	17951-KPP-900	ขายึดสายใช้ค	1		
2	35010-KPP-900	ชุดกุญแจทั้งชุด	1		
3	35100-KPP-900	ชุดสวิตช์สตาร์ท	1		
4	35105-KPP-900	แผ่นยึดสวิตช์กุญแจ	1		
5	35121-KW3-771	ลูกกุญแจ (แบบที่ 1)	(1)		
	35122-KW3-771	ลูกกุญแจ (แบบที่ 2)	(1)		
6	53100-KPP-900	แฮนด์ด้านขวา	1		
7	53104-KPP-900	ตุ้มน้ำหนักตัวใน	2		
8	53105-KW7-931ZE	ตุ้มน้ำหนักปลายแฮนด์	2		
9	53107-KPP-900	ยางยึดตุ้มน้ำหนัก	4		
10	53108-KBA-900	ขายึดตุ้มน้ำหนัก	2		
11	53150-KPP-900	แฮนด์ด้านซ้าย	1		
12	53300-KPP-900	แผงคอบน	1		
13	86150-KPG-900	เครื่องหมายปีกนก	1		
14	90164-028-000	สกรูล็อกหน้าแปลน, 6x12	2		

F - 5

แฮนด์บังคับเลี้ยว/แผงคอบน
Handle Pipe/Top Bridge

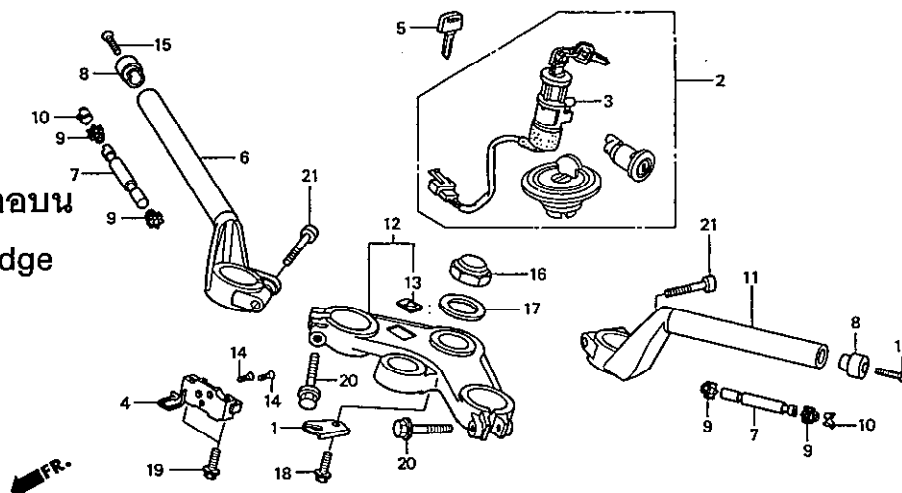

หัวข้อการบริการ

เวลาในการบริการ

ลำดับ	หมายเลขอะไหล่	ชื่ออะไหล่	CBR150 R จำนวนที่ใช้	รุ่นที่ใช้	หมายเลขเครื่อง
15	90191-KPP-900	สกรู, 6x50.....	2	SCREW, OVAL, 6x50	
16	90305-KGH-900	น็อตล็อกแผงคอบน.....	1	NUT, STEERING STEM	
17	90503-KGH-900	แหวนรองแผงคอบน.....	1	WASHER, STEERING STEM	
18	95701-06012-00	น็อตหน้าแปลน, 6x12.....	1	BOLT, FLANGE, 6x12	
19	95701-06012-07	น็อตหน้าแปลน, 6x12.....	2	BOLT, FLANGE, 6x12	
20	95701-08040-00	น็อตหน้าแปลน, 8x40.....	2	BOLT, FLANGE, 8x40	
21	96600-08032-00	น็อต, 8x32.....	2	BOLT, SOCKET, 8x32	

F - 6
แกนคอ
Steering Stem

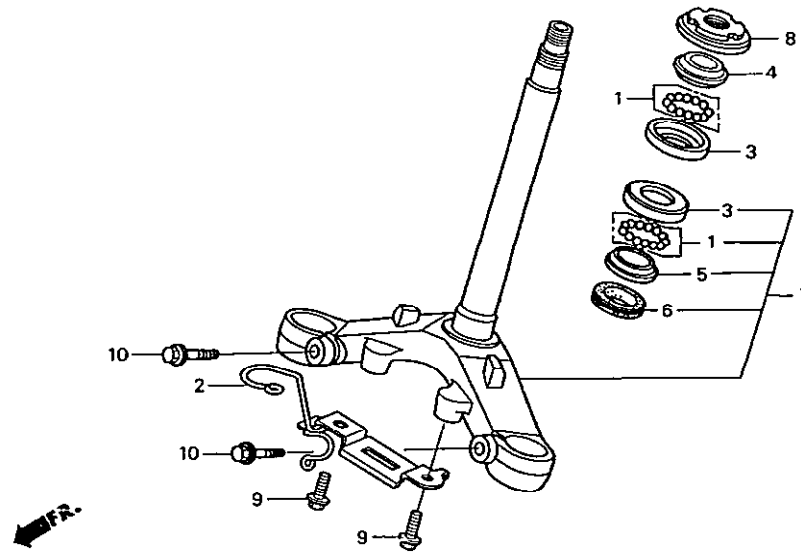

หัวข้อการบริการ	เวลาในการบริการ
วางลูกปืนคอตัวบน.....	0.5
น็อตล็อกแกนคอ	
ครอบวางลูกปืนตัวบน-ล่าง.....	1.1
ชุดแกนคอรถ	
วางลูกปืนคอตัวล่าง.....	1.2

ลำดับ	หมายเลขอะไหล่	ชื่ออะไหล่	จำนวนที่ใช้	รุ่นที่ใช้	หมายเลขเครื่อง
				CBR150 R	
1	06531-KW6-840	ชุดลูกปืน, #8x18.....	2	BALL ASSY., STEEL, #8x18	
2	38102-KPP-900	ขายึดแคทร.....	1	STAY, HORN	
3	50301-268-010	ครอบวางลูกปืนตัวบน-ล่าง.....	2	RACE, STEERING TOP BALL	
4	53211-268-010	วางลูกปืนคอตัวบน.....	1	RACE, STEERING TOP CONE	
5	53212-200-000	วางลูกปืนคอตัวล่าง.....	1	RACE, STEERING BOTTOM CONE	
6	53214-200-000	ซีลกันฝุ่น.....	1	DUST SEAL, STEERING HEAD	
7	53219-KPP-900	ชุดแกนคอรถ.....	1	STEM SUB ASSY., STEERING	
8	53220-KE8-010	น็อตล็อกแกนคอ.....	1	THREAD COMP., STEERING HEAD TOP	
9	95701-06012-00	น็อตหัวหน้าแปลน, 6x12.....	2	BOLT, FLANGE, 6x12	
10	95801-08035-07	น็อตหัวหน้าแปลน, 8x35.....	2	BOLT, FLANGE, 8x35	

F - 7
บังโคลนหน้า
Front Fender

←FR.

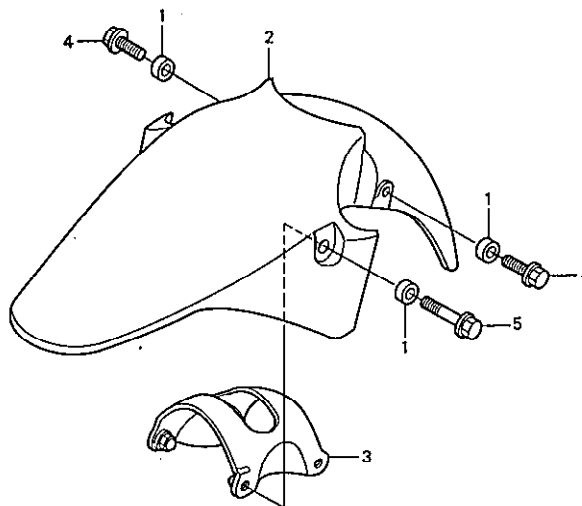

หัวข้อการบริการ

เวลาในการบริการ

บังโคลนหน้า..... 0.1

แผ่นรองในบังโคลนหน้า

ลำดับ	หมายเลขอะไหล่	ชื่ออะไหล่	CBR150 R จำนวนที่ใช้	รุ่นที่ใช้	หมายเลขเครื่อง
1	19033-415-000	ปลอกรอง.....	4	COLLAR, RADIATOR COVER	
2	61100-KPP-900ZA	บังโคลนหน้า รถมอเตอร์ไซค์เงิน.....	1	FENDER, FR. *NH411M*	
	61100-KPP-900ZC	รถสีแดง.....	1	*R101CU*	
	61100-KPP-900ZD	รถสีน้ำเงิน.....	1	*PB329C*	
3	61101-KPP-900	แผ่นรองในบังโคลนหน้า.....	1	STAY, FR. FENDER	
4	96001-06022-00	น็อตหัวหน้าแปลน, 6x22.....	2	BOLT, FLANGE, 6x22	
5	96001-06035-00	น็อตหัวหน้าแปลน, 6x35.....	2	BOLT, FLANGE, 6x35	

F - 8
 โช้คอัพหน้า
 Front Fork

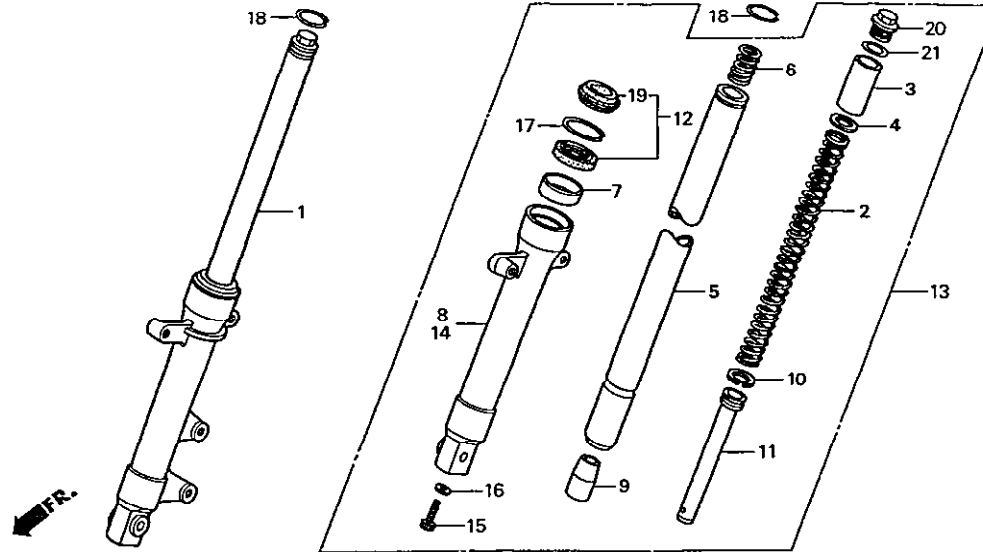

หัวข้อการบริการ	เวลาในการบริการ
สปริงโช้คอัพหน้า	0.2
ชุดโช้คอัพหน้าด้านซ้าย	0.5
แกนโช้คอัพหน้า	0.8
ชุดซีลปลอกแกนโช้คอัพหน้า	
ปลอกแกนโช้คอัพหน้าด้านซ้าย	0.9

ลำดับ	หมายเลขอะไหล่	ชื่ออะไหล่	CBR150 R จำนวนที่ใช้	รุ่นที่ใช้	หมายเลขเครื่อง
1	51400-KPP-901ZA	ชุดโช้คอัพหน้าด้านขวา.....	1	FORK ASSY., R. FR. *NH146M*	
2	51401-KPP-901	สปริงโช้คอัพหน้า.....	2	SPRING, FR. FORK	
3	51402-GE3-761	ปลอกรองสปริง.....	2	COLLAR, SPRING	
4	51403-KW6-961	แผ่นรองสปริง.....	2	PLATE, SPRING JOINT	
5	51410-KPP-901	แกนโช้คอัพหน้า.....	2	PIPE COMP., FR. FORK	
6	51412-GC4-003	สปริงลูกสูบโช้ค.....	2	SPRING, FR. CUSHION REBOUND	
7	51414-KK4-003	น๊อตแกนโช้คอัพ.....	2	BUSH, GUIDE	
8	51420-KPP-901ZA	ปลอกแกนโช้คอัพหน้าด้านขวา.....	1	CASE COMP., R. FR. BOTTOM *NH146M*	
9	51432-KPP-901	น๊อตกันน้ำมัน.....	2	PIECE, OIL LOCK	
10	51437-GS3-003	แหวนลูกสูบ.....	2	RING, PISTON	
11	51440-KPP-901	ลูกสูบโช้ค.....	2	PIPE, SEAT	
12	51490-GAA-305	ชุดซีลปลอกแกนโช้คอัพหน้า.....	2	SEAL SET, FR. FORK	
13	51500-KPP-901ZA	ชุดโช้คอัพหน้าด้านซ้าย.....	1	FORK ASSY., L. FR. *NH146M*	
14	51520-KPP-901ZA	ปลอกแกนโช้คอัพหน้าด้านซ้าย.....	1	CASE COMP., L. FR. BOTTOM *NH146M*	
15	90116-KV3-701	บี๊นท์, 8 มม.....	2	BOLT, SOCKET, 8MM	

หัวข้อการบริการ

เวลาในการบริการ

F - 8
 โช้คอัพหน้า
 Front Fork

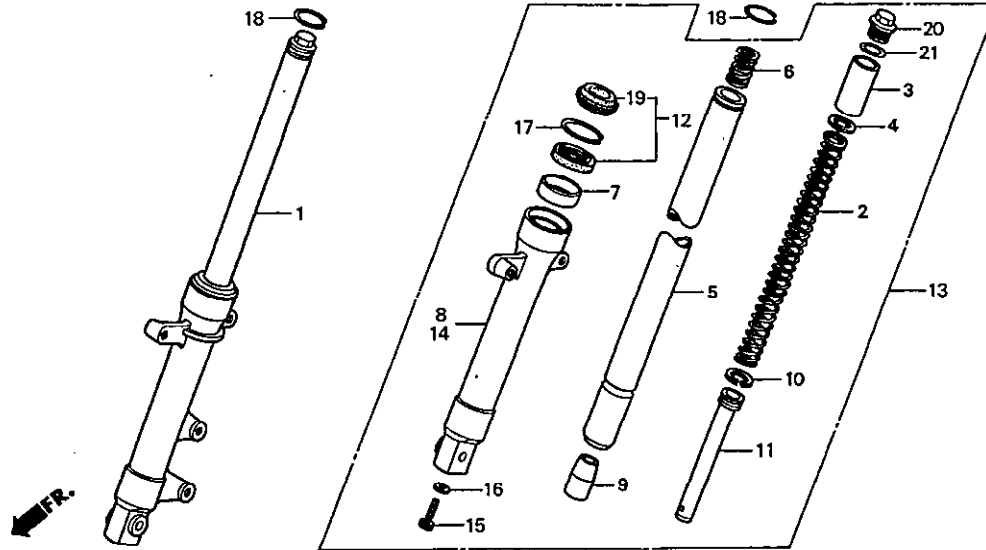

3

ลำดับ	หมายเลขอะไหล่	ชื่ออะไหล่	CBR150 R จำนวนที่ใช้	รุ่นที่ใช้	หมายเลขเครื่อง
16	90544-283-000	แหวนรองพิเศษ, 8 มม.....	2	WASHER, SPECIAL, 8MM	
17	90601-354-000	แหวนบังคับซีลกันน้ำมัน.....	2	RING, OIL SEAL STOP	
18	90651-KR0-000	แหวนล็อค.....	2	RING, SNAP	
19	91254-GAA-003	ซีลกันฝุ่น.....	2	DUST SEAL	
20	94605-27101	โบลท์ปิดแกนโช้คอัพ D1.....	2	BOLT D1, FORK	
21	94608-50000	โอริง, 23x2.8.....	2	O-RING, 23x2.8	

F - 9
ชุดคาร์ลิปเปอร์เบรคหน้า
Front Brake Caliper

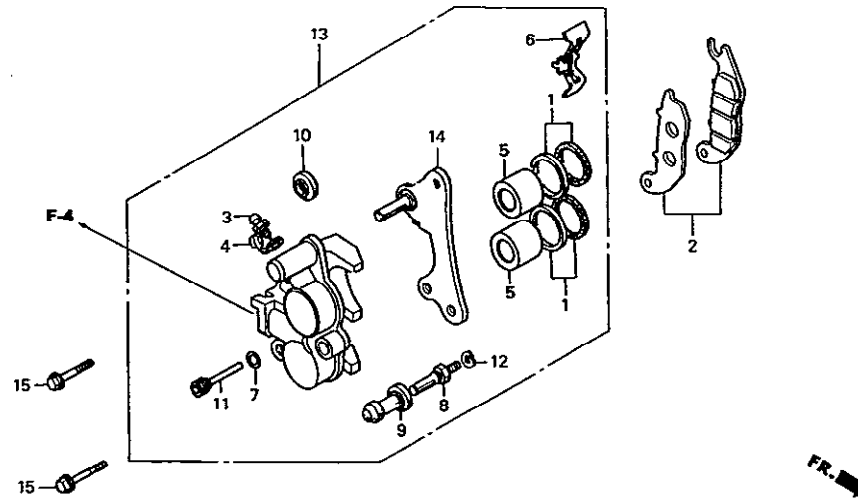

หัวข้อการบริการ	เวลาในการบริการ
ชุดผ้าดิสก์เบรคหน้า	0.2
ชุดขายึดคาร์ลิปเปอร์เบรคหน้า	
ชุดคาร์ลิปเปอร์เบรคหน้า	0.4
ลูกสูบคาร์ลิปเปอร์	0.5

ลำดับ	หมายเลขอะไหล่	ชื่ออะไหล่	CBR150 R จำนวนที่ใช้	รุ่นที่ใช้	หมายเลขเครื่อง
1	06451-GE2-405	ชุดซีลลูกสูบคาร์ลิปเปอร์.....	2	SEAL SET, PISTON	
2	06455-KPP-901	ชุดผ้าดิสก์เบรคหน้า.....	1	PAD SET, FR.	
3	43352-568-003	สกรูไล่ลมเบรค.....	1	SCREW, BLEEDER	
4	43353-461-771	จุกปิดสกรูไล่ลมเบรค.....	1	CAP, BLEEDER	
5	45107-GE2-006	ลูกสูบคาร์ลิปเปอร์.....	2	PISTON	
6	45108-KPH-951	สปริงผ้าดิสก์เบรค.....	1	SPRING, PAD	
7	45111-MAJ-G41	โอริง.....	1	RING, STOPPER	
8	45131-GZO-006	สลักดิสก์เบรค.....	1	BOLT, PIN	
9	45132-166-016	บูชยางหุ้มสลักดิสก์เบรค (NISSIN).....	1	BOOT, PIN BUSH (NISSIN)	
10	45133-MA3-006	ยางกันฝุ่น B.....	1	BOOT B	
11	45215-KPH-951	สลักยึดผ้าดิสก์เบรค.....	1	PIN, HANGER	
12	45216-166-006	แหวนรอง.....	1	WASHER, WAVE	
13	45250-KPP-901	ชุดคาร์ลิปเปอร์เบรคหน้า.....	1	CALIPER SUB ASSY., R. FR. BRAKE	
14	45290-KPP-901	ชุดขายึดคาร์ลิปเปอร์เบรคหน้า.....	1	BRACKET SUB ASSY., R. FR.	
15	90131-KGH-900	น๊อตหัวหน้าแปลน, 8x25.....	2	BOLT, FLANGE, 8x25	

F - 10
ล้อหน้า
Front Wheel

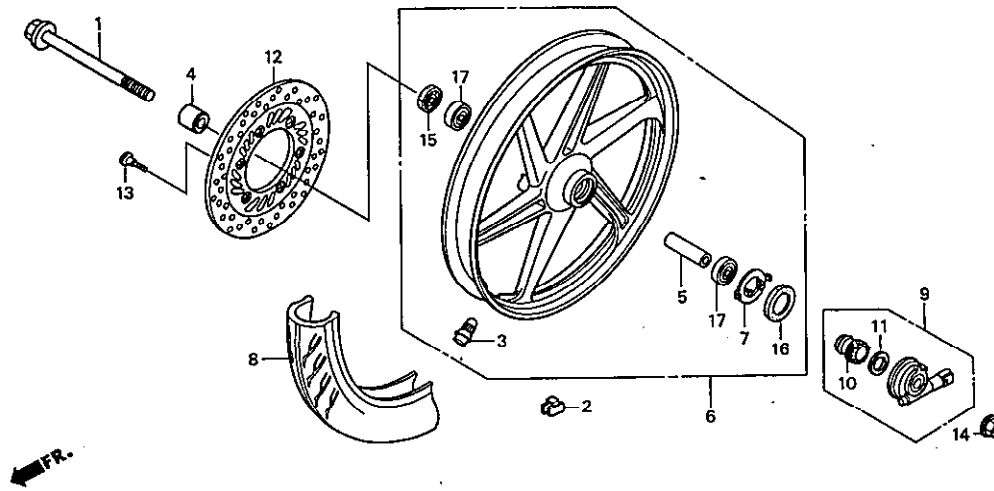

หัวข้อการบริการ	เวลาในการบริการ
เพลาล้อหน้า.....	0.3
ชุดเฟืองวัดความเร็ว	
จานดิสก์เบรคหน้า.....	0.4
ปลอกกรองเพลาล้อหน้า.....	0.5
ลูกปืนตลับ, 6301UU	
ตุ้มถ่วงล้อ.....	0.6
ยางนอกล้อหน้า.....	0.9
ชุดล้อหน้า.....	1.0

3

ลำดับ	หมายเลขอะไหล่	ชื่ออะไหล่	CBR150 R จำนวนที่ใช้	รุ่นที่ใช้	หมายเลขเครื่อง
1	42301-KPG-900	เพลาล้อหน้า.....	1	AXLE, RR. WHEEL	
2	42704-MB0-000	ตุ้มถ่วงล้อ (10 กรัม).....	N	WEIGHT, BALANCE (10G)	
	42705-MB0-000	ตุ้มถ่วงล้อ (20 กรัม).....	N	WEIGHT, BALANCE (20G)	
	42706-MB0-000	ตุ้มถ่วงล้อ (30 กรัม).....	N	WEIGHT, BALANCE (30G)	
3	42753-KPP-901	วาล์วขอบล้อ (IRC).....	1	VALVE, RIM (IRC)	
4	44311-KW7-900	ปลอกกรองข้างล้อหน้า.....	1	COLLAR, FR. WHEEL SIDE	
5	44620-KPH-950	ปลอกกรองเพลาล้อหน้า.....	1	COLLAR, FR. AXLE DISTANCE	
6	44650-KPP-900ZA	ชุดล้อหน้า รถสี่รอนซ์เงิน.....	1	WHEEL SUB ASSY., FR. *TYPE1*	
	44650-KPP-900ZB	รถสี่แดง, น้ำเงิน.....	1	*TYPE2*	
7	44680-166-000	ตัวขับเฟืองวัดความเร็ว.....	1	RETAINER, GEAR BOX	
8	44711-KPP-900	ยางนอกล้อหน้า (80/90 17M/C 44P).....	1	TIRE, FR. (80/90 17M/C 44P)	
9	44800-KPP-901	ชุดเฟืองวัดความเร็ว.....	1	BOX ASSY., SPEEDOMETER GEAR	
10	44806-KPP-901	เฟืองวัดความเร็ว.....	1	GEAR, SPEEDOMETER	
11	44809-KFM-900	แหวนรองเฟืองวัดความเร็ว.....	1	WASHER, SPEEDOMETER GEAR	
12	45251-KPP-901	จานดิสก์เบรคหน้า.....	1	DISK, FR. BRAKE	

F - 10
ล้อหน้า
Front Wheel

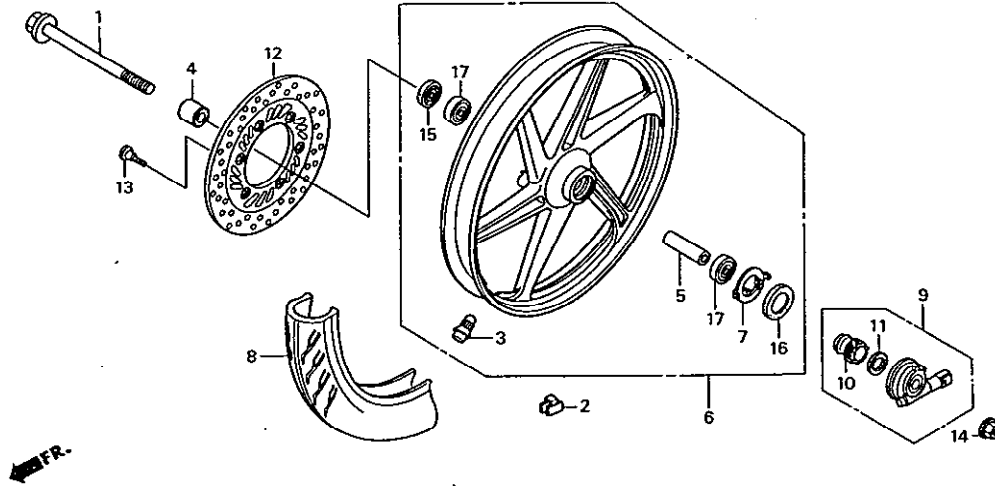

ลำดับ	หมายเลขอะไหล่	ชื่ออะไหล่	CBR150 R จำนวนที่ใช้	รุ่นที่ใช้	หมายเลขเครื่อง
13	90105-KGH-900	bolt ยึดจานดิสก์เบรคหน้า, 8x24.....	6	BOLT, BRAKE DISK, 8x24	
14	90306-KGH-901	น็อต, U, 12 มม.....	1	NUT, U, 12MM	
15	91252-KGH-901	ซีลกันฝุ่น, 23x37x7 (ARAI).....	1	DUST SEAL, 23x37x7 (ARAI)	
	91252-KGH-902	ซีลกันฝุ่น, 23x37x7 (NOK).....	1	DUST SEAL, 23x37x7 (NOK)	
16	91258-KGH-902	ซีลกันฝุ่น, 40x50x5 (NOK).....	1	DUST SEAL, 40x50x5 (NOK)	
	91258-410-013	ซีลกันฝุ่น, 40x50x5 (ARAI).....	1	DUST SEAL, 40x50x5 (ARAI)	
17	96150-63010-10	ลูกปืนตลับ, 6301UU.....	2	BEARING, RADIAL BALL, 6301UU	

F - 11
แม่ปั้มเบรคหลัง
Rear Brake Master
Cylinder

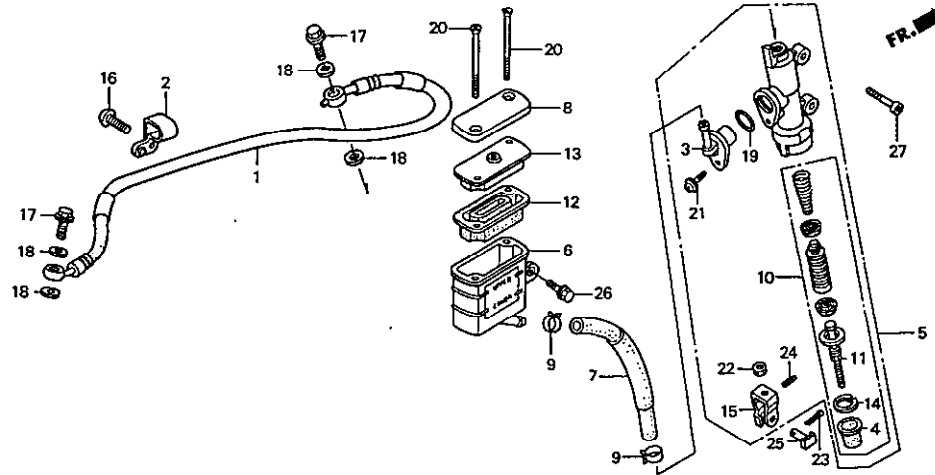

หัวข้อการบริการ	เวลาในการบริการ
กระปุกน้ำมันเบรค	0.2
แผ่นไดอะแฟรม	
ท่อน้ำมันแม่ปั้มเบรคหลัง	0.3
ท่อน้ำมันเบรคหลัง	0.4
ชุดแม่ปั้มเบรคหลัง	0.6
ชุดลูกสูบแม่ปั้มเบรค	

ลำดับ	หมายเลขอะไหล่	ชื่ออะไหล่	CBR150 R จำนวนที่ใช้	รุ่นที่ใช้	หมายเลขเครื่อง
1	43310-KPP-901	ท่อน้ำมันเบรคหลัง.....	1	HOSE, RR. BRAKE	
2	43468-KFB-000	แคลมป์ยึดท่อน้ำมันเบรคหลัง.....	1	GUIDE, BRAKE HOSE	
3	43503-MR7-006	ข้อต่อ.....	1	CONNECTOR	
4	43504-MB2-006	ยางกันฝุ่น.....	1	BOOT COMP.	
5	43510-KPP-901	ชุดแม่ปั้มเบรคหลัง.....	1	CYLINDER SUB ASSY., RR. BRAKE MASTER	
6	43511-KW7-881	กระปุกน้ำมันเบรค (NISSIN).....	1	CUP COMP., OIL (NISSIN)	
7	43512-KPP-901	ท่อน้ำมันแม่ปั้มเบรคหลัง.....	1	HOSE COMP., RR. BRAKE MASTER CYLINDER	
8	43513-KBP-881	ฝาปิดกระปุกน้ำมันเบรค	1	CAP, MASTER CYLINDER	
9	43514-KS6-701	เข็มขัดรัดท่อน้ำมันแม่ปั้มเบรค.....	2	CLAMP, MASTER CYLINDER OIL HOSE	
10	43520-MJ6-305	ชุดลูกสูบแม่ปั้มเบรค.....	1	PISTON SET, MASTER CYLINDER	
11	43530-KBA-921	แกนแม่ปั้มเบรค (NISSIN).....	1	ROD COMP., PUSH (NISSIN)	
12	45520-GW0-911	แผ่นไดอะแฟรม.....	1	DIAPHRAGM	
13	45521-GW0-911	แผ่นรองไดอะแฟรม.....	1	PLATE, DIAPHRAGM	
14	46182-500-013	คิลิปล็อก.....	1	CIRCLIP	
15	46504-KV6-702	ข้อต่อแกนแม่ปั้มเบรค.....	1	JOINT, BRAKE ROD	

F - 11
 แม่ปั้มเบรคหลัง
 Rear Brake Master
 Cylinder

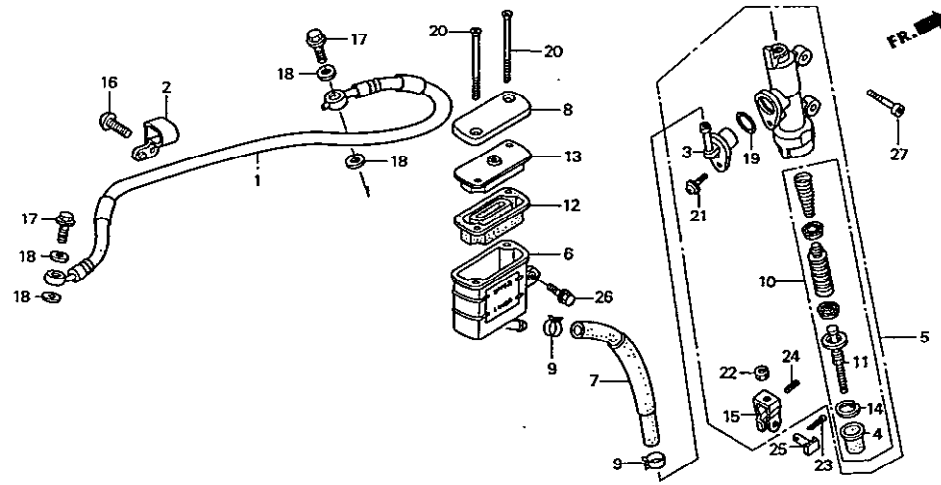

หัวข้อการบริการ

เวลาในการบริการ

ลำดับ	หมายเลขอะไหล่	ชื่ออะไหล่	CBR150 R จำนวนที่ใช้	รุ่นที่ใช้	หมายเลขเครื่อง
16	90104-KPP-900	สกรู, 5x12.....	1	SCREW, PAN, 5x12	
17	90145-KM3-751	น๊อตน้ำมันเบรค, 10x22.....	2	BOLT, OIL, 10x22	
18	90545-300-000	แหวนรองกันรั่ว.....	4	WASHER, OIL BOLT	
19	91212-422-006	โอริง, 14.8x2.4.....	1	O-RING, 14.8x2.4	
20	93600-04045-1G	สกรู, 4x45.....	2	SCREW, FLAT, 4x45	
21	93893-04012-17	สกรูพร้อมแหวน, 4x12.....	1	SCREW-WASHER, 4x12	
22	94002-08000-0S	น๊อตหกเหลี่ยม, 8 มม.....	1	NUT, HEX, 8MM	
23	94201-20120	พินสลัก, 2.0x12.....	1	PIN, SPLIT, 2.0x12	
24	94305-20102	สลักสปริง, 2x10.....	1	PIN, SPRING, 2x10	
25	95015-54000	สลักข้อต่อแกนแม่ปั้มเบรค.....	1	PIN D, JOINT	
26	95701-06012-00	น๊อตหน้าแปลน, 6x12.....	1	BOLT, FLANGE, 6x12	
27	96600-06020-00	น๊อต, 6x20.....	2	BOLT, SOCKET, 6x20	

หัวข้อการบริการ เวลาในการบริการ

ชุดผ้าดิสก์เบรคหลัง.....	0.1
ชุดขายึดคาร์ลิปเปอร์เบรคหลัง.....	0.4
ชุดคาร์ลิปเปอร์เบรคหลัง.....	0.6
ลูกสูบคาร์ลิปเปอร์.....	0.7

F - 12

ชุดคาร์ลิปเปอร์เบรคหลัง
Rear Brake Caliper

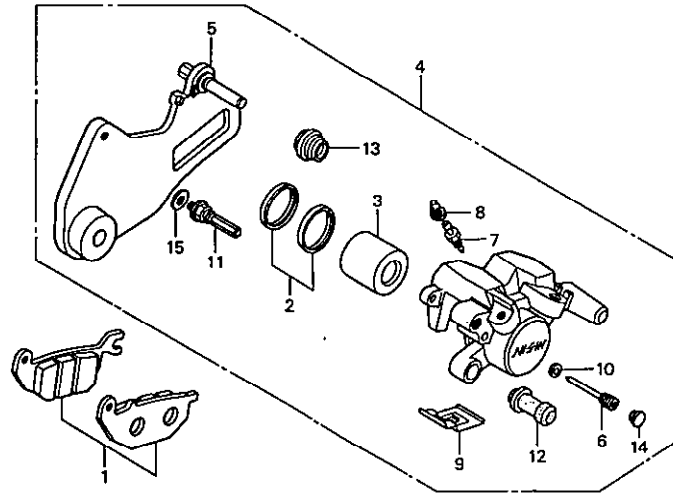

3

ลำดับ	หมายเลขอะไหล่	ชื่ออะไหล่	CBR150 R จำนวนที่ใช้	รุ่นที่ใช้	หมายเลขเครื่อง
1	06435-KPP-901	ชุดผ้าดิสก์เบรคหลัง.....	1		
2	06451-MA7-405	ชุดซีลลูกสูบคาร์ลิปเปอร์.....	1		
3	43107-MA7-006	ลูกสูบคาร์ลิปเปอร์.....	1		
4	43150-KPP-901	ชุดคาร์ลิปเปอร์เบรคหลัง.....	1		
5	43190-KPP-901	ชุดขายึดคาร์ลิปเปอร์เบรคหลัง.....	1		
6	43215-KGH-901	สลักยึดผ้าดิสก์เบรค.....	1		
7	43352-568-003	สกรูไล่ลมเบรค.....	1		
8	43353-461-771	จุกปิดสกรูไล่ลมเบรค.....	1		
9	45108-ML7-922	สปริงผ้าดิสก์เบรค (NISSIN).....	1		
10	45111-MAJ-G41	โอริง.....	1		
11	45131-GZ0-006	สลักดิสก์เบรค.....	1		
12	45132-166-016	บูชยางหุ้มสลักดิสก์เบรค (NISSIN).....	1		
13	45133-MA3-006	ยางกันฝุ่น B.....	1		
14	45203-MCC-006	จุกปิดสลักยึดผ้าดิสก์เบรค.....	1		
15	45216-166-006	แหวนรอง.....	1		

F - 13
ล้อหลัง
Rear Wheel

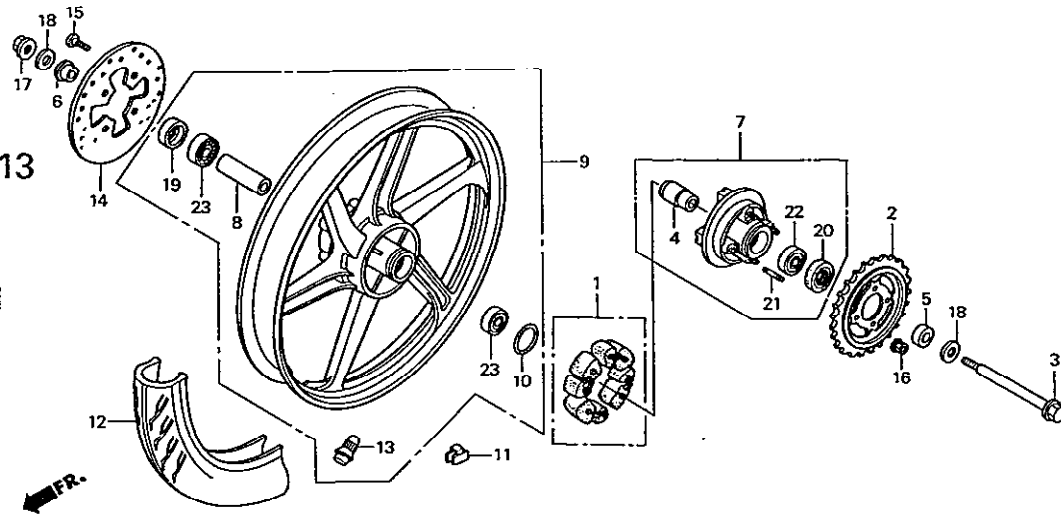

หัวข้อการบริการ	เวลาในการบริการ
ชุดยกกันกระชาก	0.3
เพลาล้อหลัง	
สเตอร์หลัง	0.4
ชุดหน้าแปลนสเตอร์หลัง	
จานดิสก์เบรคหลัง	
ปลอกกรองเพลาล้อหลัง	0.5
ลูกปืนตลับ, 6203U	
ลูกปืนตลับ, 6301UB	
ตุ้มถ่วงล้อ	0.6
ยางนอกล้อหลัง	1.0
ชุดล้อหลัง	1.1

ลำดับ	หมายเลขอะไหล่	ชื่ออะไหล่	จำนวนที่ใช้	รุ่นที่ใช้	หมายเลขเครื่อง
				CBR150 R	
1	06410-GCR-000	ชุดยกกันกระชาก.....	1	DAMPER SET, WHEEL	
2	41200-KPP-900	สเตอร์หลัง (44 ฟัน).....	1	SPROCKET COMP., FINAL DRIVEN (44T)	
3	42301-KPG-900	เพลาล้อหลัง.....	1	AXLE, RR. WHEEL	
4	42303-KAN-T40	ปลอกเกลียวล้อหลัง.....	1	SLEEVE, RR. WHEEL	
5	42304-KPP-900	ปลอกกรองข้างล้อหลังด้านซ้าย.....	1	COLLAR, L. RR. WHEEL SIDE	
6	42313-KGH-900	ปลอกกรองข้างล้อหลังด้านขวา.....	1	COLLAR, RR. WHEEL SIDE	
7	42615-KPP-900	ชุดหน้าแปลนสเตอร์หลัง.....	1	FLANGE SUB ASSY., RR. DRIVEN	
8	42620-KW7-880	ปลอกกรองเพลาล้อหลัง.....	1	COLLAR, RR. AXLE DISTANCE	
9	42650-KPP-900ZA	ชุดล้อหลัง รดสีบรอนซ์เงิน.....	-1	WHEEL SUB ASSY., RR. *TYPE1*	
	42650-KPP-900ZB	รดสีแดง, น้ำเงิน.....	1	TYPE2*	
10	42653-001-004	โอริง, 40.5x3.....	1	O-RING, 40.5x3 (NIPPON DUST KEEPER)	
11	42704-MB0-000	ตุ้มถ่วงล้อ (10 กรัม).....	N	WEIGHT, BALANCE (10G)	
	42705-MB0-000	ตุ้มถ่วงล้อ (20 กรัม).....	N	WEIGHT, BALANCE (20G)	
	42706-MB0-000	ตุ้มถ่วงล้อ (30 กรัม).....	N	WEIGHT, BALANCE (30G)	
12	42711-KPP-900	ยางนอกล้อหลัง.....	1	TIRE, RR. (100/80-17M/C 52PT/L)	

หัวข้อการบริการ	เวลาในการบริการ

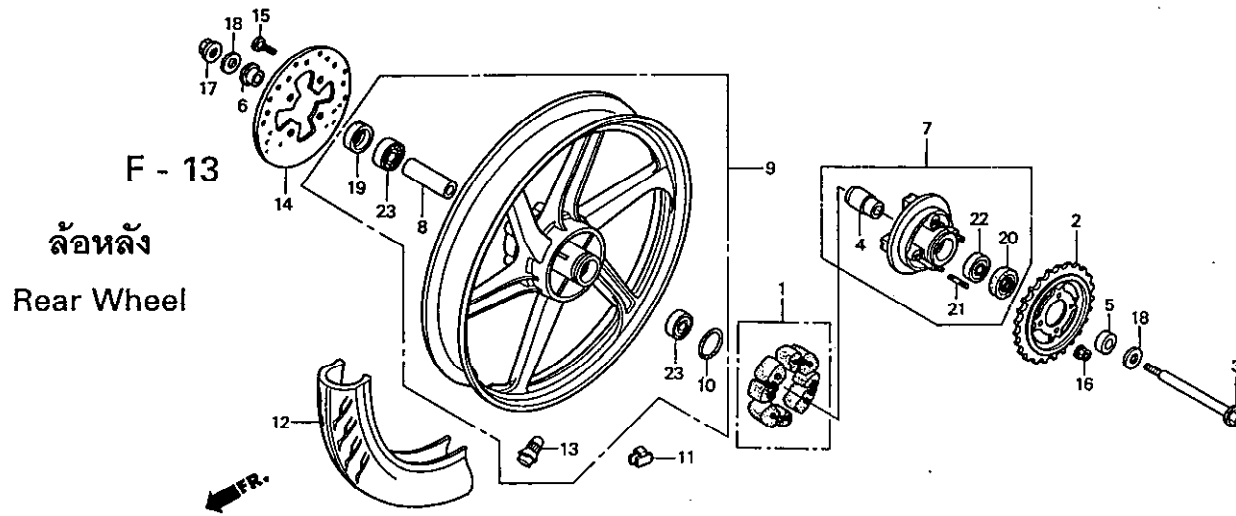

3

ลำดับ	หมายเลขอะไหล่	ชื่ออะไหล่	CBR150 R จำนวนที่ใช้	รุ่นที่ใช้	หมายเลขเครื่อง
13	42753-KPP-901	วาล์วขอบล้อ (IRC).....	1	VALVE, RIM (IRC)	
14	43351-KPC-641	จานดิสก์เบรคหลัง.....	1	DISK, RR. BRAKE	
15	90105-KGH-900	bolt ยึดจานดิสก์เบรคหลัง, 8x24.....	4	BOLT, BRAKE DISK, 8x24	
16	90304-KGH-901	น็อต, U, 10 มม.....	4	NUT, U, 10MM	
17	90306-KGH-901	น็อต, U, 12 มม.....	1	NUT, U, 12MM	
18	90504-KW7-900	แหวนรองเพลาล้อหลัง.....	2	WASHER, RR. AXLE	
19	90753-051-003	ซีลกันฝุ่น, 26x37x6 (ARAI).....	1	OIL SEAL, 26x37x6 (ARAI)	
	90753-051-005	ซีลกันฝุ่น, 26x37x6 (NOK).....	1	OIL SEAL, 26x37x6 (NOK)	
20	91251-KGH-901	ซีลกันฝุ่น, 27x40x4.5 (ARAI).....	1	DUST SEAL, 27x40x4.5 (ARAI)	
	91251-KGH-902	ซีลกันฝุ่น, 27x40x4.5 (NOK).....	1	DUST SEAL, 27x40x4.5 (NOK)	
21	92915-10028-0E	bolt สกัด, 10x28.....	4	BOLT, STUD, 10x28	
22	96140-62030-10	ลูกปืนตลับ, 6203U.....	1	BEARING, RADIAL BALL, 6203U	
23	96150-63010-10	ลูกปืนตลับ, 6301UU.....	2	BEARING, RADIAL BALL, 6301UU	

F - 14
ตั้งน้ำมันเชื้อเพลิง
Fuel Tank

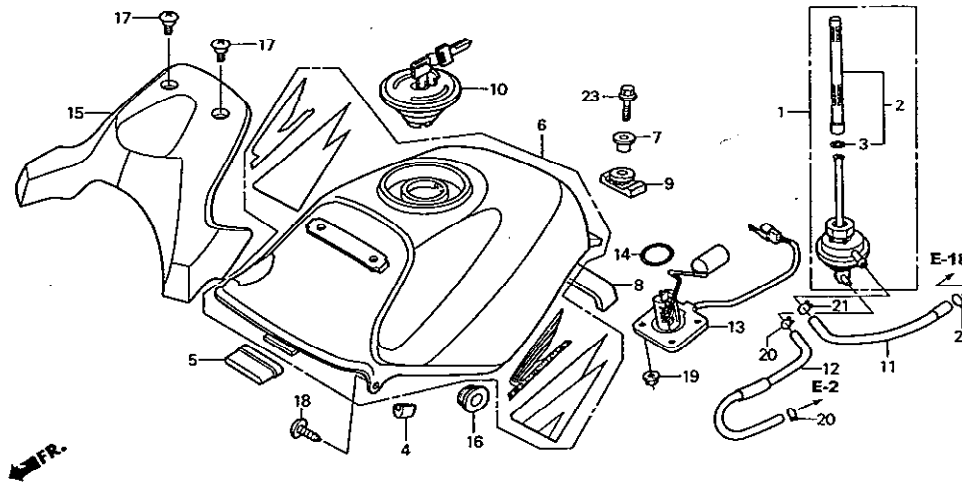

หัวข้อการบริการ	เวลาในการบริการ
ชุดก๊อคน้ำมันเชื้อเพลิงอัตโนมัติ.....	0.3
ชุดไส้กรองน้ำมันเชื้อเพลิง	
ฝาครอบตั้งน้ำมันเชื้อเพลิง	
ตั้งน้ำมันเชื้อเพลิง.....	0.4
ชุดลูกลอยวัดระดับน้ำมันเชื้อเพลิง	

ลำดับ	หมายเลขอะไหล่	ชื่ออะไหล่	CBR150 R จำนวนที่ใช้	รุ่นที่ใช้	หมายเลขเครื่อง
1	16950-GS7-950	ชุดก๊อคน้ำมันเชื้อเพลิงอัตโนมัติ.....	1	COCK ASSY., FUEL AUTO	
2	16952-GS7-950	ชุดไส้กรองน้ำมันเชื้อเพลิง.....	1	SCREEN SET, FUEL STRAINER	
3	16958-397-771	โอริง.....	1	O-RING	
4	17511-KPP-900	ยางรองตั้งน้ำมันเชื้อเพลิง.....	2	RUBBER, FUEL TANK	
5	17517-KPP-900	ยางรองด้านหน้าตั้งน้ำมันเชื้อเพลิง.....	1	RUBBER, FUEL TANK FR.	
6	17520-KPP-900ZC	ชุดตั้งน้ำมันเชื้อเพลิง รถสีน้ำเงิน.....	1	TANK SET, FUEL *TYPE3*	
	17520-KPP-900ZD	รถสีบรอนซ์เงิน.....	1	*TYPE1 *	
	17520-KPP-900ZE	รถสีแดง.....	1	*TYPE2*	
7	17525-KGC-900	ปลอกรองตั้งน้ำมันเชื้อเพลิง.....	1	COLLAR, FUEL TANK	
8	17531-KPP-900	แผ่นรองตั้งน้ำมันเชื้อเพลิง.....	1	MAT, FUEL TANK	
9	17614-KBA-900	ยางรองด้านหลังตั้งน้ำมันเชื้อเพลิง.....	1	CUSHION, RR. FUEL TANK	
10	17620-MM5-007	ชุดฝาปิดตั้งน้ำมันเชื้อเพลิง.....	1	CAP ASSY., FUEL FILLER	
11	17631-KPP-900	ท่อน้ำมันเชื้อเพลิง.....	1	TUBE, FUEL	
12	17635-KPP-900	ท่อ PB (ก๊อคน้ำมันเชื้อเพลิง).....	1	TUBE, PB (FUEL)	
13	37800-KPP-901	ชุดลูกลอยวัดระดับน้ำมันเชื้อเพลิง.....	1	FUEL UNIT ASSY.	

หัวข้อการบริการ	เวลาในการบริการ

F - 14
ถังน้ำมันเชื้อเพลิง
Fuel Tank

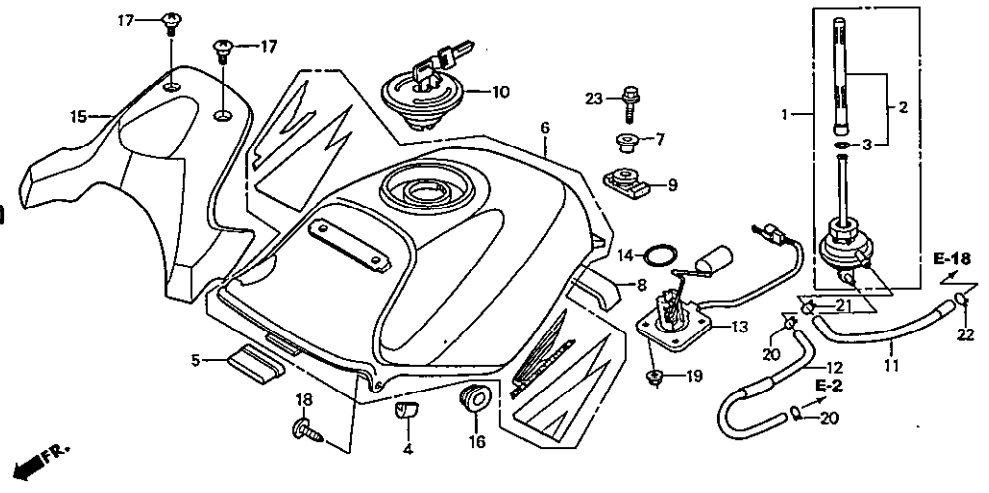

3

ลำดับ	หมายเลขอะไหล่	ชื่ออะไหล่	CBR150 R จำนวนที่ใช้	รุ่นที่ใช้	หมายเลขเครื่อง
14	37801-HA7-750	โอริง, 34x5.....	1	O-RING, 34x5	
15	64450-KPP-900	ฝาครอบถังน้ำมันเชื้อเพลิง.....	1	COVER, FUEL TANK	
16	83551-300-000	ยางรอง.....	2	GROMMET, AIR CLEANER CASE	
17	90114-MG9-770	สกรู.....	2	SCREW, PROTECTOR SETTING	
18	93903-24320	สกรูเกลียวปลาย, 4x12.....	2	SCREW, TAPPING, 4x12	
19	94050-06000	น็อตหน้าแปลน, 6 มม.....	4	NUT, FLANGE, 6MM	
20	95002-02070	คลิปรัดท่อ (B7).....	2	CLIP, TUBE (B7)	
21	95002-02080	คลิปรัดท่อ (B8).....	1	CLIP, TUBE (B8)	
22	95002-50000	คลิปรัดท่อ (C9).....	1	CLIP, TUBE (C9)	
23	95701-08025-00	bolt หน้าแปลน, 8x25.....	1	BOLT, FLANGE, 8x25	

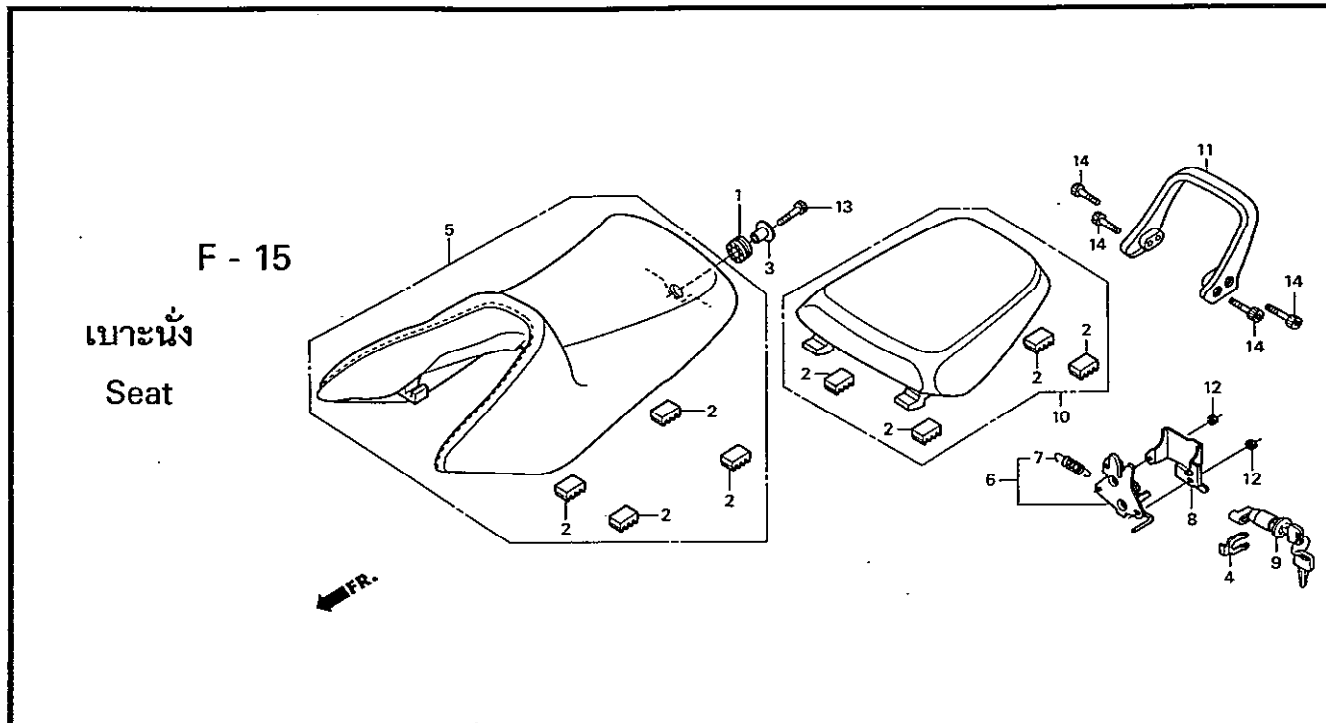

หัวข้อการบริการ	เวลาในการบริการ
เบาะนั่งหน้าทั้งชุด	0.1
.เบาะนั่งหลังทั้งชุด	
.เหล็กท้ายเบาะ	
กุญแจล็อกเบาะ	0.3
ชุดล็อกเบาะ	0.4

ลำดับ	หมายเลขอะไหล่	ชื่ออะไหล่	CBR150 R จำนวนที่ใช้	รุ่นที่ใช้	หมายเลขเครื่อง
1	33705-KW7-900	ยางกันสะเทือน.....	1		
2	50524-KBP-750	ยางรองเบาะ.....	8		
3	61104-428-000	ปลอกกรอง.....	1		
4	75581-KAN-960	สปริงล็อกกุญแจล็อกเบาะ.....	1		
5	77100-KPP-900ZA	เบาะนั่งหน้าทั้งชุด.....	1		
6	77230-KPP-900	ชุดล็อกเบาะ.....	1		
7	77234-GN2-000	สปริงล็อกเบาะ.....	1		
8	77237-KPP-900	แผ่นยึดชุดล็อกเบาะ.....	1		
9	77239-KPP-900	กุญแจล็อกเบาะ.....	1		
10	77300-KPP-900ZA	เบาะนั่งหลังทั้งชุด.....	1		
11	84100-KGC-900ZE	เหล็กท้ายเบาะ.....	1		
12	94001-06000-0S	น็อตหกเหลี่ยม, 6 มม.....	2		
13	96600-06025-00	น็อต, 6x25.....	1		
14	96600-08040-00	น็อต, 8x40.....	4		

หัวข้อการบริการ เวลาในการบริการ

ฝาปิดท้ายเบาะ..... 0.4
 .ฝาครอบข้างด้านขวา
 .ฝาครอบข้างด้านซ้าย

F - 16
 ฝาครอบข้าง
 Side Cover

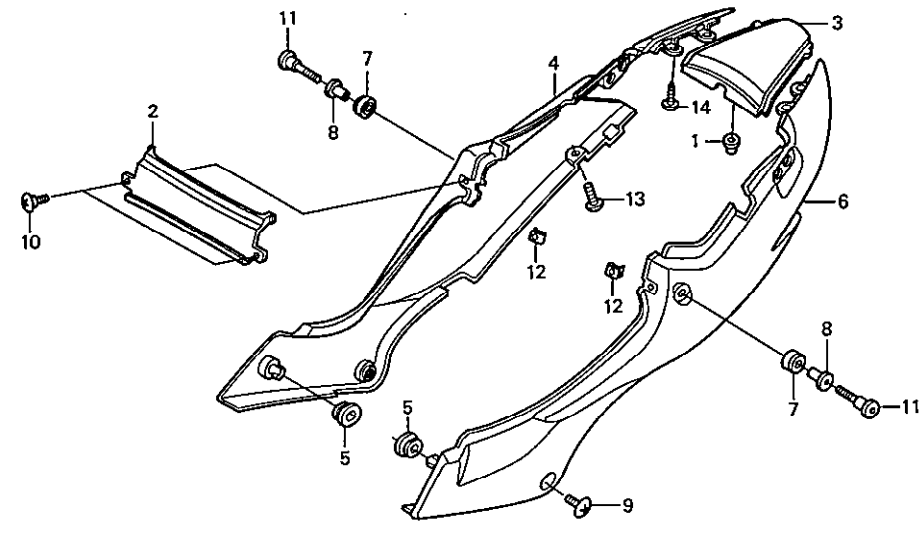

3

ลำดับ	หมายเลขอะไหล่	ชื่ออะไหล่	CBR150 R จำนวนที่ใช้	รุ่นที่ใช้	หมายเลขเครื่อง
1	61312-149-300	บู๊ท.....	1	BOOT, HEADLIGHT BRACKET	
2	83400-KPP-900ZA	ฝาครอบกลางตัวถัง.....	1	COVER, BODY CENTER *NH1*	
3	83500-KPP-900ZA	ฝาปิดท้ายเบาะ รถสีบรอนซ์เงิน.....	1	COWL, RR. CENTER *NH411M*	
	83500-KPP-900ZC	รถสีแดง.....	1	*R101CU*	
	83500-KPP-900ZD	รถสีน้ำเงิน.....	1	*PB329C*	
4	83540-KPP-900ZA	ฝาครอบข้างด้านขวา รถสีแดง.....	1	COWL, R. RR. *2TN223*	
	83540-KPP-900ZB	รถสีบรอนซ์เงิน.....	1	*2TN494*	
	83540-KPP-900ZD	รถสีน้ำเงิน.....	1	*2TN497*	
5	83551-300-000	ยางรอง.....	2	GROMMET, AIR CLEANER CASE	
6	83640-KPP-900ZA	ฝาครอบข้างด้านซ้าย รถสีแดง.....	1	COWL, L. RR. *2TN223*	
	83640-KPP-900ZB	รถสีบรอนซ์เงิน.....	1	*2TN494*	
	83640-KPP-900ZD	รถสีน้ำเงิน.....	1	*2TN497*	
7	83641-KY2-700	ปลอกรองฝาครอบข้าง.....	2	SPACER, SIDE COWL SETTING	
8	83642-KY2-700	ปลอกรองโบลท์ยึดฝาครอบข้าง.....	2	COLLAR, SIDE COWL SETTING	
9	90107-KAN-900	สกรูยึดฝาครอบข้าง.....	2	BOLT, BODY COVER SETTING	
10	90115-KPP-900	สกรูพิเศษ.....	2	SCREW, VISOR SPECIAL SETTING	

F - 16
ฝาครอบข้าง
Side Cover

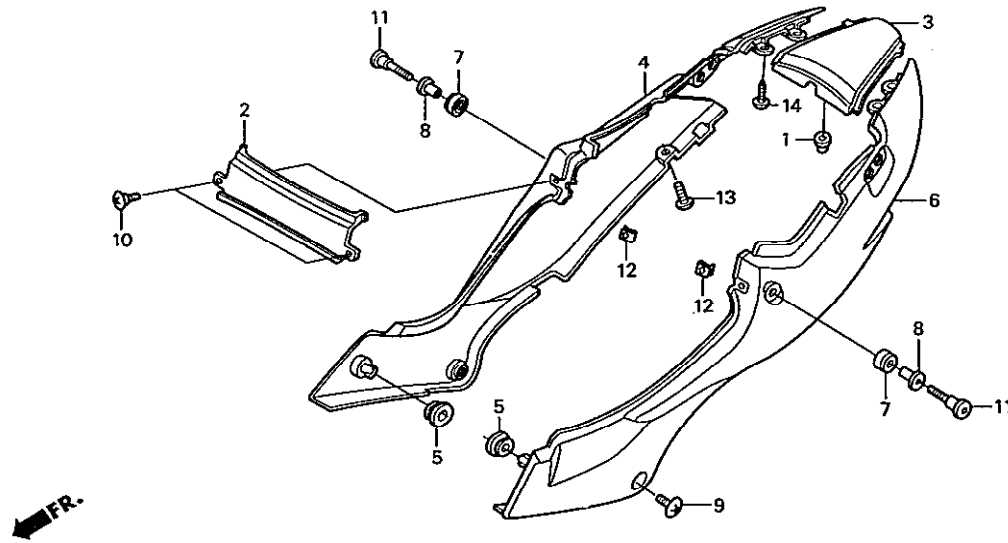

หัวข้อการบริการ เวลาในการบริการ

ลำดับ	หมายเลขอะไหล่	ชื่ออะไหล่	CBR150 R จำนวนที่ใช้	รุ่นที่ใช้	หมายเลขเครื่อง
11	90116-KPP-900	โบลท์ยึดฝาครอบข้าง.....	2	BOLT, SIDE COWL SETTING	
12	90677-KAN-T00	น็อตคลิป, 5 มม.....	2	NUT, CLIP, 5MM	
13	91509-GE2-760	สกรู, 5x11.5.....	2	SCREW, PAN, 5x11.5	
14	93903-24320	สกรูเกลียวปัดออย, 4x12.....	4	SCREW, TAPPING, 4x12	

F - 17
ไส้กรองอากาศ
Air Cleaner

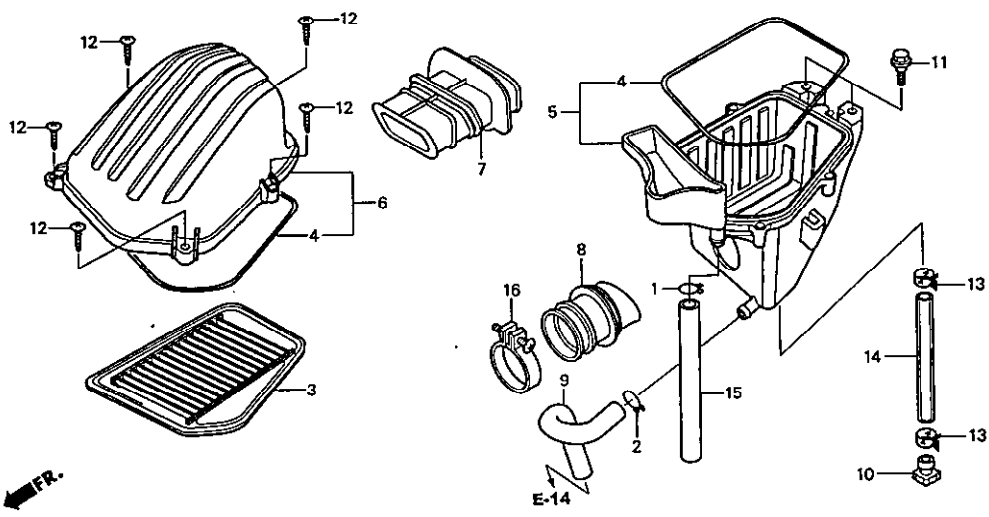

หัวข้อการบริการ	เวลาในการบริการ
ซีลเรือนไส้กรองอากาศ.....	0.3
ชุดฝาครอบเรือนไส้กรองอากาศ	
ท่ออากาศไอดี	
ชุดเรือนไส้กรองอากาศ.....	0.5
คอท่ออากาศ	

ลำดับ	หมายเลขอะไหล่	ชื่ออะไหล่	CBR150 R จำนวนที่ใช้	รุ่นที่ใช้	หมายเลขเครื่อง
1	15772-292-010	คลิป์รัดท่อระบาย.....	1	CLIP, BREATHER TUBE	
2	15772-551-000	คลิป์รัดท่อระบาย.....	1	CLIP, BREATHER TUBE	
3	17210-KPP-900	ไส้กรองอากาศ.....	1	ELEMENT COMP., AIR CLEANER	
4	17213-KPP-900	ซีลเรือนไส้กรองอากาศ.....	2	SEAL, AIR CLEANER	
5	17225-KPP-900	ชุดเรือนไส้กรองอากาศ.....	1	CASE SUB ASSY., AIR CLEANER	
6	17235-KPP-900	ชุดฝาครอบเรือนไส้กรองอากาศ.....	1	COVER SUB ASSY., AIR CLEANER	
7	17240-KPP-900	ท่ออากาศไอดี.....	1	DUCT, IN.	
8	17253-KPP-900	คอท่ออากาศ.....	1	TUBE, AIR CLEANER CONNECTING	
9	17370-KPP-900	ท่อระบายอากาศ.....	1	TUBE, BREATHER	
10	17370-419-700	จุกปิดท่อระบาย.....	1	PLUG, BREATHER TUBE	
11	90111-162-000	บ๊อลท์หน้าแปลน, 6 มม.....	2	BOLT, FLANGE, 6MM	
12	93903-25510	สกรูเกลียวปัดขย, 5x25.....	5	SCREW, TAPPING, 5x25	
13	95002-41050-08	เข็มขัดรัดท่อ (D10.5).....	2	CLAMP, TUBE (D10.5)	
14	95003-23038-31	ท่อยาง, 8x12x380.....	1	TUBE, VINYL, 8x12x380 (95003-23001-60M)	
15	95003-37050-31	ท่อยาง, 11x15x500.....	1	TUBE, VINYL, 11x15x500 (95003-37001-60M)	
16	95018-54250	เข็มขัดรัดคอท่ออากาศ.....	1	BAND, AIR CLEANER CONNECTING TUBE (54)	

F - 17 - 1
ชุดควบคุมอากาศ
บำบัดไอเสีย
Air Injection Valve

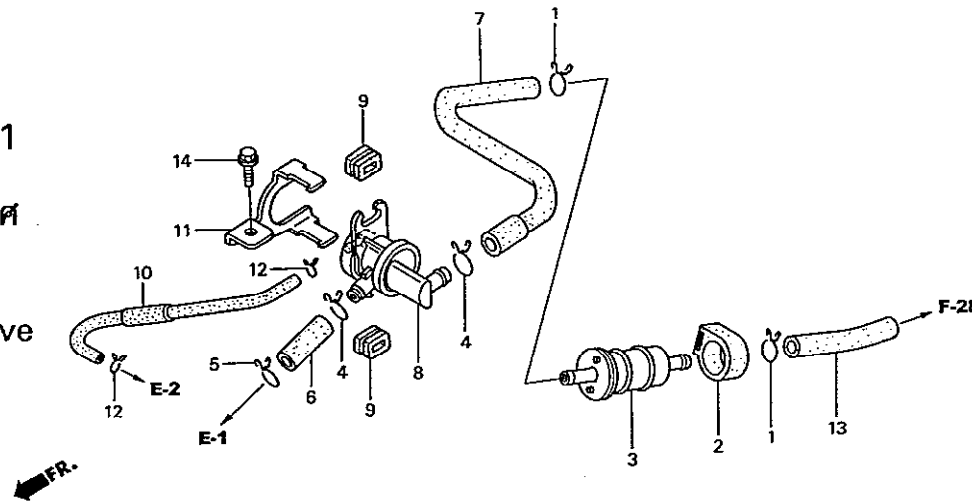

หัวข้อการบริการ	เวลาในการบริการ
ไส้กรองอากาศตัวนอก	0.3
ชุดควบคุมอากาศบำบัดไอเสีย	0.4

ลำดับ	หมายเลขอะไหล่	ชื่ออะไหล่	CBR150 R จำนวนที่ใช้	รุ่นที่ใช้	หมายเลขเครื่อง
1	15771-KV6-000	คลิปปิดท่อ.....	2	CLIP, OIL DRAIN TUBE	
2	16905-MG7-000	ยางรองไส้กรองอากาศตัวนอก.....	1	CUSHION, FUEL STRAINER	
3	17260-KFL-D00	ไส้กรองอากาศตัวนอก.....	1	FILTER COMP., AIR	
4	17316-611-000	คลิปปิดท่อ.....	2	CLIP, BREATHER TUBE	
5	17724-102-700	คลิปปิดท่อ.....	1	CLIP, SUB TANK HOSE	
6	18631-KPP-900	ท่อ A (AI).....	1	TUBE A, (AI)	
7	18632-KPP-900	ท่อ B (AI).....	1	TUBE B, (AI)	
8	18650-KGH-901	ชุดควบคุมอากาศบำบัดไอเสีย.....	1	VALVE ASSY., AIR INJECTION CONTROL	
9	18651-KGH-901	ยางรองชุดควบคุมอากาศบำบัดไอเสีย.....	2	RUBBER, AIR INJECTION CONTROL VALVE	
10	18653-KPP-900	ท่อ PB (AICV).....	1	TUBE, PB (AICV)	
11	18660-KPP-900	ขายึดชุดควบคุมอากาศบำบัดไอเสีย.....	1	STAY, AIR INJECTION CONTROL VALVE	
12	95002-02070	คลิปปิดท่อ (B7).....	2	CLIP, TUBE (B7)	
13	95005-80100-20	ท่อยาง, 8x100.....	1	TUBE, 8x100 (95005-80001-20M)	
14	95701-06012-00	bolt หนาแปลน, 6x12.....	1	BOLT, FLANGE, 6x12	

F - 18
ท่อไอเสีย
Exhaust Muffler

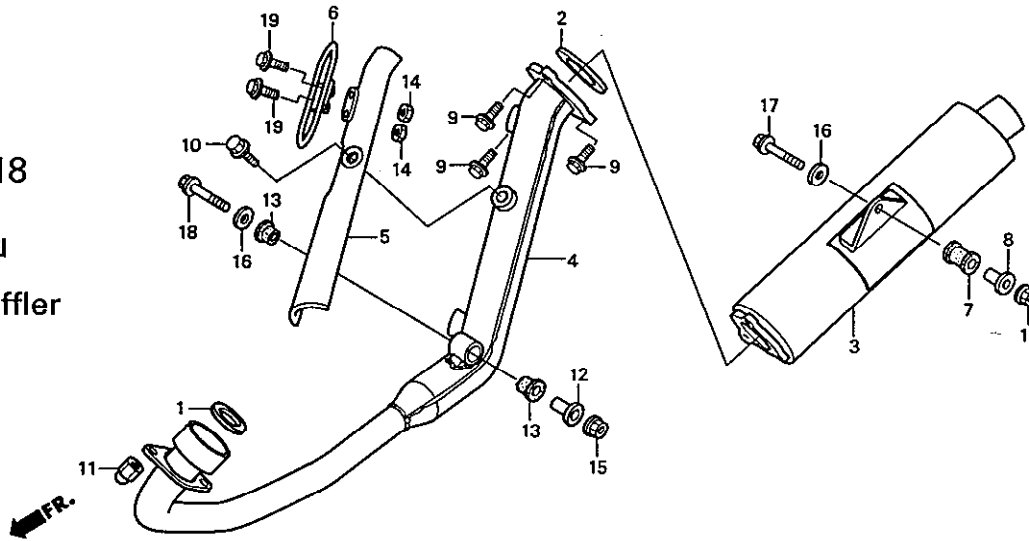

หัวข้อการบริการ	เวลาในการบริการ
ท่อเก็บเสียง	0.1
.ครอบท่อไอเสีย	
.แผ่นกันท่อไอเสีย	
ท่อไอเสีย	0.3

ลำดับ	หมายเลขอะไหล่	ชื่ออะไหล่	CBR150 R จำนวนที่ใช้	รุ่นที่ใช้	หมายเลขเครื่อง
1	18291-MN5-650	ปะเก็นปากท่อไอเสีย.....	1	GASKET, EX. PIPE	
2	18292-KGH-901	ปะเก็นปากท่อเก็บเสียง.....	1	GASKET, EX. PIPE	
3	18310-KPP-900	ท่อเก็บเสียง.....	1	MUFFLER COMP.	
4	18320-KPP-900	ท่อไอเสีย.....	1	PIPE COMP., EX.	
5	18321-KPP-900	ครอบท่อไอเสีย.....	1	COVER, EX. PIPE	
6	18351-KGH-900	แผ่นกันท่อไอเสีย.....	1	GUARD, MUFFLER	
7	18421-KE8-000	ยางรองท่อเก็บเสียง.....	1	RUBBER, MUFFLER MOUNTING	
8	18422-KGC-900	ปลอกรองท่อเก็บเสียง.....	1	COLLAR, MUFFLER MOUNTING	
9	90105-KPP-900	bolt พิเศษ, 6x20.....	3	BOLT, SPECIAL, 6x20	
10	90106-KPP-900	bolt พิเศษ, 6x8.....	3	BOLT, SPECIAL, 6x8	
11	90304-KPH-900	น็อตหัวหมวก, 8 มม.....	2	NUT, HEX. CAP, 8MM	
12	90321-KW6-840	ปลอกรองท่อไอเสีย.....	1	COLLAR, MUFFLER SETTING	
13	90802-KY4-680	ยางรองท่อไอเสีย.....	2	RUBBER, MUFFLER SETTING	
14	94001-06000-0S	น็อตหกเหลี่ยม, 6 มม.....	2	NUT, HEX., 6MM	
15	94050-08000	น็อตหน้าแปลน, 8 มม.....	2	NUT, FLANGE, 8MM	

F - 18
ท่อไอเสีย
Exhaust Muffler

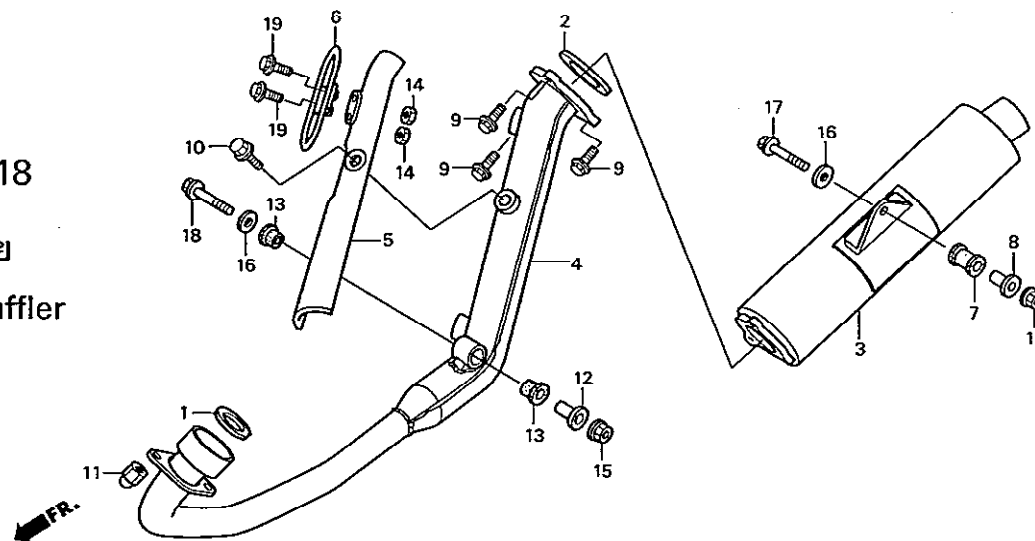

หัวข้อการบริการ เวลาในการบริการ

ลำดับ	หมายเลขอะไหล่	ชื่ออะไหล่	CBR150 R จำนวนที่ใช้	รุ่นที่ใช้	หมายเลขเครื่อง
16	94103-08000	แหวนรอง, 8 มม.....	2	WASHER, PLAIN, 8MM	
17	95701-08040-00	น๊อตหัวน้ำแปลน, 8x40.....	1	BOLT, FLANGE, 8x40	
18	95701-08055-00	น๊อตหัวน้ำแปลน, 8x55.....	1	BOLT, FLANGE, 8x55	
19	96001-06008-07	น๊อตหัวน้ำแปลน, 6x8.....	2	BOLT, FLANGE, 6x8	

F - 19
คันเปลี่ยนเกียร์
Pedal

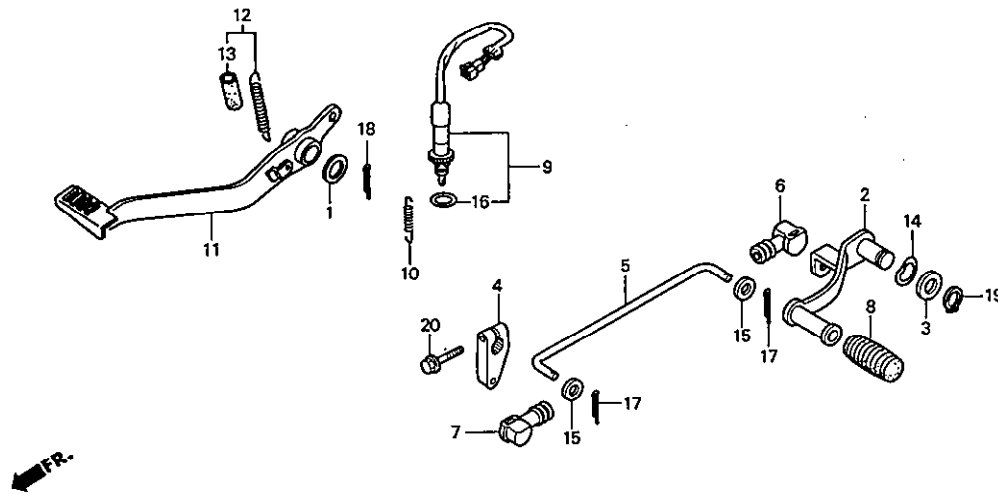

หัวข้อการบริการ	เวลาในการบริการ
คันเปลี่ยนเกียร์	0.2
ข้อต่อขาเปลี่ยนเกียร์	
คันเบรคหลัง	
ชุดสวิทช์ไฟเบรคหลัง.....	0.3

3

ลำดับ	หมายเลขอะไหล่	ชื่ออะไหล่	CBR150 R จำนวนที่ใช้	รุ่นที่ใช้	หมายเลขเครื่อง
1	16502-880-000	แหวนรองคันเบรคหลัง.....	1	WASHER, SWITCH BOSS	
2	24701-KPP-900	คันเปลี่ยนเกียร์.....	1	PEDAL, GEAR CHANGE	
3	24703-KGH-900	แหวนรองคันเปลี่ยนเกียร์.....	1	WASHER, CHANGE PEDAL	
4	24711-KPP-900	ข้อต่อขาเปลี่ยนเกียร์.....	1	ARM, GEAR CHANGE	
5	24720-KPP-900	ก้านต่อ.....	1	ROD, TIE	
6	24721-KPP-900	ยางหุ้มปลายก้านต่อ.....	1	COVER, CHANGE PEDAL	
7	24721-KW6-960	ยางหุ้มปลายก้านต่อ.....	1	COVER, CHANGE PEDAL	
8	24781-449-000	ยางหุ้มคันเปลี่ยนเกียร์.....	1	RUBBER, GEAR CHANGE	
9	35350-KPP-900	ชุดสวิทช์ไฟเบรคหลัง.....	1	SWITCH ASSY., RR. STOP	
10	35357-KBA-900	สปริงสวิทช์ไฟเบรคหลัง.....	1	SPRING, STOP SWITCH	
11	46500-KPP-900	คันเบรคหลัง.....	1	PEDAL COMP., BRAKE	
12	46513-KPP-900	ชุดสปริงรั้งกลับคันเบรคหลัง.....	1	SPRING ASSY., BRAKE PEDAL	
13	46515-KS6-700	ยางครอบสปริงรั้งกลับคันเบรคหลัง.....	1	TUBE, BRAKE PEDAL SPRING	
14	90405-ZA8-800	แหวนรอง, 15 มม.....	1	WASHER, WAVE, 15MM	
15	90502-155-000	แหวนรอง, 7 มม.....	2	WASHER, PLAIN, 7MM	

F - 19
คันเปลี่ยนเกียร์
Pedal

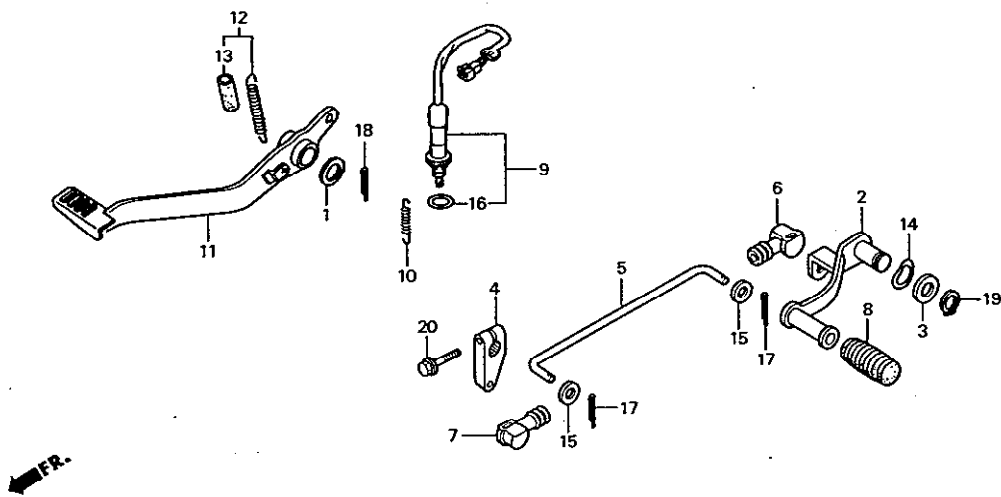

หัวข้อการบริการ เวลาในการบริการ

ลำดับ	หมายเลขอะไหล่	ชื่ออะไหล่	CBR150 R จำนวนที่ใช้	รุ่นที่ใช้	หมายเลขเครื่อง
16	90601-KAF-003	คลิปปิดชุดสวิทช์ไฟเบรคหลัง.....	1		
17	94201-20120	ปิ่นสลัก, 2.0x12.....	2		
18	94201-25220	ปิ่นสลัก, 2.5x22.....	1		
19	94510-15000	คลิปปลีอกตัวนอก, 15 มม.....	1		
20	95701-06020-00	โบลท์หน้าแปลน, 6x20.....	1		

พิกเท้า
Step

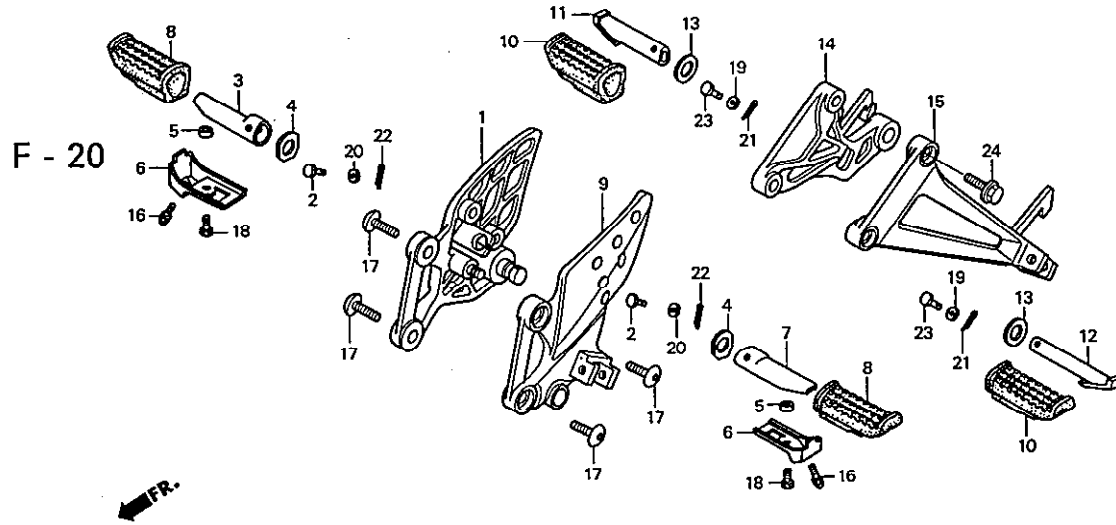

หัวข้อการบริการ	เวลาในการบริการ
แกนพิกเท้าหน้าด้านขวา	0.1
แกนพิกเท้าหน้าด้านซ้าย	
แกนพิกเท้าหลังด้านขวา	
แกนพิกเท้าหลังด้านซ้าย	
ขวยึดพิกเท้าหลังด้านซ้าย	
ขวยึดพิกเท้าหลังด้านขวา	0.2
ขวยึดพิกเท้าหน้าด้านขวา	0.3
ขวยึดพิกเท้าหน้าด้านซ้าย	

3

ลำดับ	หมายเลขอะไหล่	ชื่ออะไหล่	CBR150 R จำนวนที่ใช้	รุ่นที่ใช้	หมายเลขเครื่อง
1	50600-KPP-900	ขวยึดพิกเท้าหน้าด้านขวา.....	1	HOLDER, R. STEP	
2	50603-033-010	สลักพิกเท้า.....	2	PIN, STEP BAR JOINT	
3	50612-KM3-000	แกนพิกเท้าหน้าด้านขวา.....	1	BAR, R. MAIN STEP	
4	50614-KE8-000	แผ่นรองแกนพิกเท้าหน้า.....	2	PLATE, MAIN STEP SIDE	
5	50618-KE8-000	ปลอกกรอง, 6.5x11x3.....	2	COLLAR, 6.5x11x3	
6	50619-KBP-900	แผ่นยึดขยงพิกเท้าหน้า.....	2	PLATE, MAIN STEP LOWER	
7	50643-KM3-000	แกนพิกเท้าหน้าด้านซ้าย.....	1	BAR, L. MAIN STEP	
8	50661-KW7-900	ยางพิกเท้าหน้า.....	2	RUBBER, MAIN STEP	
9	50700-KPP-900	ขวยึดพิกเท้าหน้าด้านซ้าย.....	1	HOLDER, L. STEP	
10	50710-KET-600	ยางพิกเท้าหลัง.....	2	RUBBER, PILLION STEP	
11	50711-KET-600	แกนพิกเท้าหลังด้านขวา.....	1	BAR, R. PILLION STEP	
12	50712-KET-600	แกนพิกเท้าหลังด้านซ้าย.....	1	BAR, L. PILLION STEP	
13	50714-KBA-930	แผ่นรองแกนพิกเท้าหลัง.....	2	PLATE, PILLION STEP SIDE	
14	50715-KFA-900	ขวยึดพิกเท้าหลังด้านขวา.....	1	HOLDER, R. PILLION STEP	
15	50725-KFA-900	ขวยึดพิกเท้าหลังด้านซ้าย.....	1	HOLDER, L. PILLION STEP	

พีกเท้า
Step

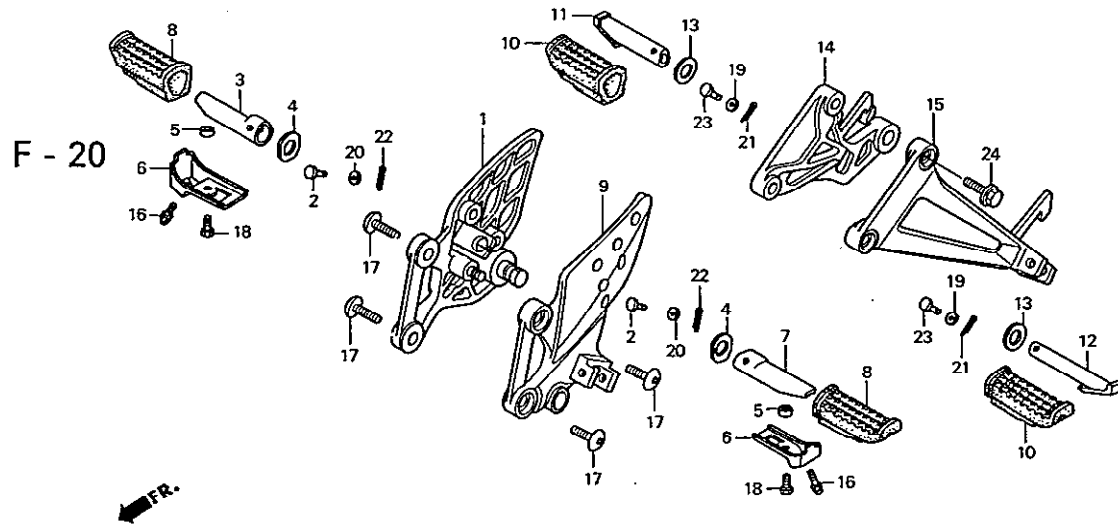

ลำดับ	หมายเลขอะไหล่	ชื่ออะไหล่	CBR150 R จำนวนที่ใช้	รุ่นที่ใช้	หมายเลขเครื่อง
16	90105-KBA-930	โบลท์พิเศษ, 8 มม.....	2	BOLT, SPECIAL, 8MM	
17	90128-KET-900	โบลท์, 8x22.....	4	BOLT, SOCKET, 8x22	
18	92101-06012-0A	โบลท์หกเหลี่ยม, 6x12.....	2	BOLT, HEX., 6x12	
19	94101-06000	แหวนรอง, 6 มม.....	2	WASHER, PLAIN, 6MM	
20	94102-08000	แหวนรอง, 8 มม.....	2	WASHER, PLAIN, 8MM	
21	94201-16150	ปินสลัก, 1.6x15.....	2	PIN, SPLIT, 1.6x15	
22	94201-20150	ปินสลัก, 2.0x15.....	2	PIN, SPLIT, 2.0x15	
23	95015-82000	สลักพีกเท้าหลัง B.....	2	PIN B, PILLION STEP	
24	95701-08020-00	โบลท์หน้าแปลน, 8x20.....	4	BOLT, FLANGE, 8x20	

F - 21
ขาตั้ง
Stand

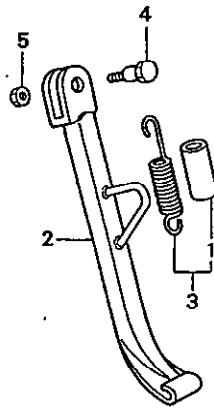

หัวข้อการบริการ	เวลาในการบริการ
ชุดสปริงขาตั้งข้าง	0.1
ขาตั้งข้าง	0.2

3

ลำดับ	หมายเลขอะไหล่	ชื่ออะไหล่	CBR150 R จำนวนที่ใช้	รุ่นที่ใช้	หมายเลขเครื่อง
1	46519-KK3-830	ปลอกยางหุ้มสปริง.....	1	TUBE, SPRING	
2	50530-KPP-900	ขาตั้งข้าง.....	1	STAND COMP., SIDE	
3	50535-KK3-830	ชุดสปริงขาตั้งข้าง.....	1	SPRING ASSY., SIDE STAND	
4	90107-KBA-900	โบลท์สลักขาตั้งข้าง.....	1	SCREW, SIDE STAND PIVOT	
5	90304-KGH-901	น็อตหกเหลี่ยม, 10 มม.....	1	NUT, U, 10MM	

F - 22
สวิงอาร์ม
Swingarm

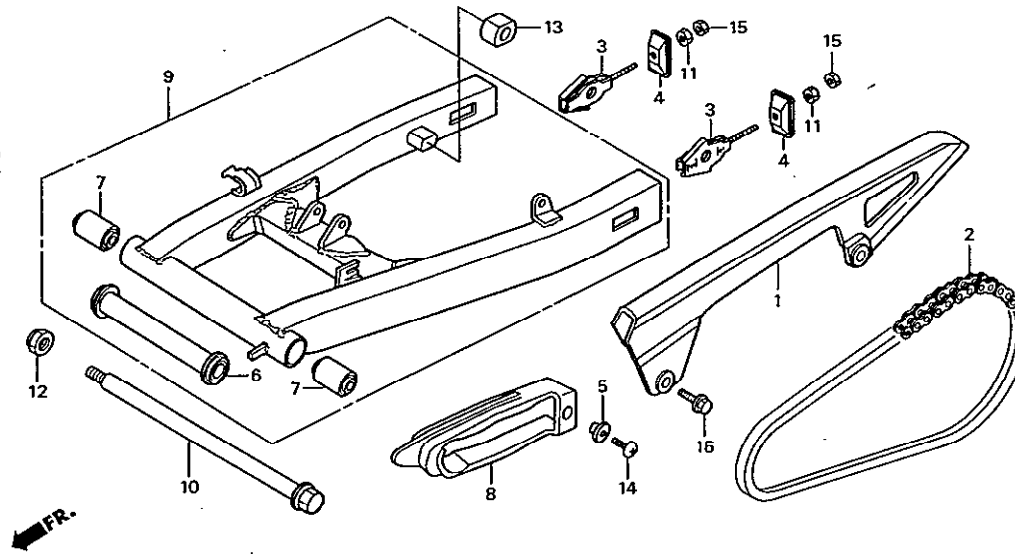

หัวข้อการบริการ	เวลาในการบริการ
บังโคลน	0.1
โซ่ขับเคลื่อน	0.7
ยางรองโซ่	
ชุดสวิงอาร์ม	0.8
ปลอกทรงจุดหมุนสวิงอาร์ม	0.9
บูชียึดจุดหมุนสวิงอาร์ม	

ลำดับ	หมายเลขอะไหล่	ชื่ออะไหล่	CBR150 R จำนวนที่ใช้	รุ่นที่ใช้	หมายเลขเครื่อง
1	40510-KW6-670	บังโคลน	1	CASE, DRIVE CHAIN	
2	40530-KPP-901	โซ่ขับเคลื่อน	1	CHAIN, DRIVE (DID428VI3-124LE)	
3	40543-KPP-900	ตัวปรับตั้งโซ่	2	ADJUSTER, CHAIN	
4	40546-KBA-900	ฝาปิดปลายสวิงอาร์ม	2	CAP, RR. FORK END	
5	52108-KW6-900	ปลอกยางรองโซ่	1	COLLAR, CHAIN SLIDER	
6	52141-KPP-900	ปลอกทรงจุดหมุนสวิงอาร์ม	1	COLLAR, SWINGARM PIVOT	
7	52147-KW7-900	บูชียึดจุดหมุนสวิงอาร์ม	2	RUBBER BUSH, SWINGARM PIVOT	
8	52170-KBP-900	ยางรองโซ่	1	SLIDER, CHAIN	
9	52200-KPP-900ZA	ชุดสวิงอาร์ม	1	SWINGARM SUB ASSY., RR. *NH364M*	
10	90121-KPP-900	โบลท์ยึดจุดหมุนสวิงอาร์ม	1	BOLT, SWINGARM PIVOT	
11	90302-KBP-900	น็อตพิเศษ, 6 มม.	2	NUT, SPECIAL, 6MM	
12	90306-KGH-901	น็อต, U, 12 มม.	1	NUT, U, 12MM	
13	90502-KPP-900	ปลอกทรงสวิงอาร์ม	1	SPACER, RR. CALIPER	
14	93901-26180	สกรูเกลียวปลั๊ก, 6x12	1	SCREW, TAPPING, 6x12	
15	94001-06000-0S	น็อตหกเหลี่ยม, 6 มม.	2	NUT, HEX., 6MM	
16	95701-06012-07	โบลท์หน้าแปลน, 6x12	2	BOLT, FLANGE, 6x12	

F - 23
โช้คอัพหลัง
Rear Cushion

FR.

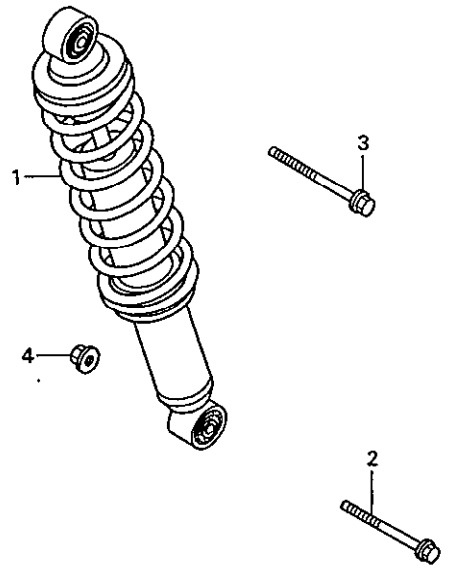

หัวข้อการบริการ	เวลาในการบริการ
ชุดโช้คอัพหลัง	0.4

3

ลำดับ	หมายเลขอะไหล่	ชื่ออะไหล่	จำนวนที่ใช้	รุ่นที่ใช้	หมายเลขเครื่อง
				CBR150 R	
1	52400-KPP-901	ชุดโช้คอัพหลัง.....	1	CUSHION ASSY., RR.	
2	90103-KE8-003	บี๊ตหน้าแปลน, 10x46.....	1	BOLT, FLANGE, 10x46	
3	90126-KT2-000	บี๊ตหน้าแปลน, 10x42.....	1	BOLT, FLANGE, 10x42	
4	90304-KGH-901	น๊อต, U, 10 มม.....	1	NUT, U, 10MM	

F - 24
บังโคลนหลัง
Rear Fender

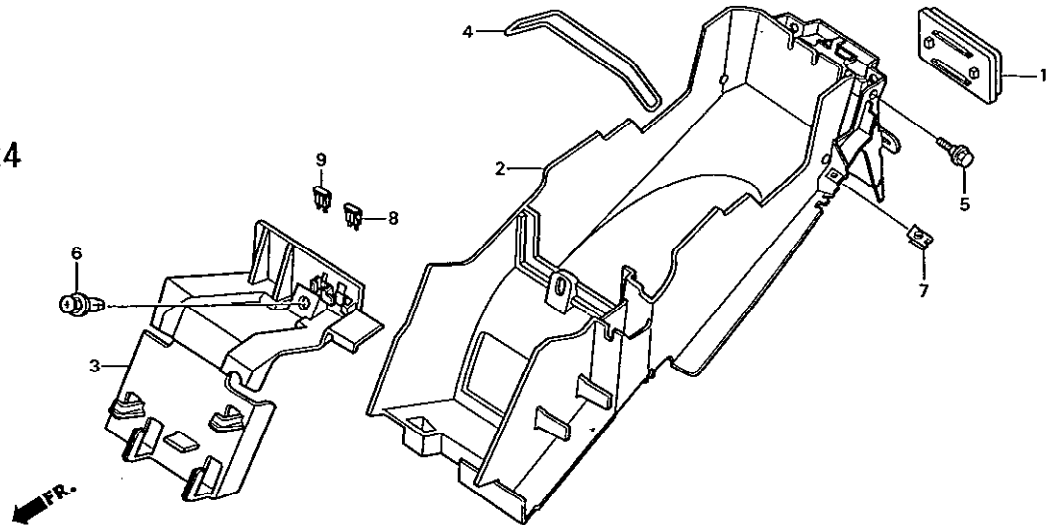

หัวข้อการบริการ	เวลาในการบริการ
ฝาปิดแบตเตอรี่	0.1
บังโคลนหลัง	0.5

ลำดับ	หมายเลขอะไหล่	ชื่ออะไหล่	CBR150 R จำนวนที่ใช้	รุ่นที่ใช้	หมายเลขเครื่อง
1	33741-KBA-931	ทับทิมสะท้อนแสง.....	1	REFLECTOR, REFLEX	
2	80100-KPP-900	บังโคลนหลัง.....	1	FENDER, RR.	
3	80110-KPP-900	ฝาปิดแบตเตอรี่.....	1	COVER, BATTERY	
4	80123-KPP-900	สายรัดเครื่องมือ.....	1	BAND, TOOL	
5	90111-162-000	bolt หน้าแปลน, 6 มม.....	2	BOLT, FLANGE, 6MM	
6	90634-KPG-900	สกรูยึดฝาปิดแบตเตอรี่.....	1	CLIP, BATTERY COVER	
7	90677-KAN-T00	น็อตคลิป, 5 มม.....	2	NUT, CLIP, 5MM	
8	98200-32000	ฟิวส์ (20A).....	1	FUSE, BLADE (20A)	
9	98200-41000	ฟิวส์ (10A).....	1	FUSE, MINI (10A)	

F - 25
ชุดไฟท้าย
Rear Combination Light

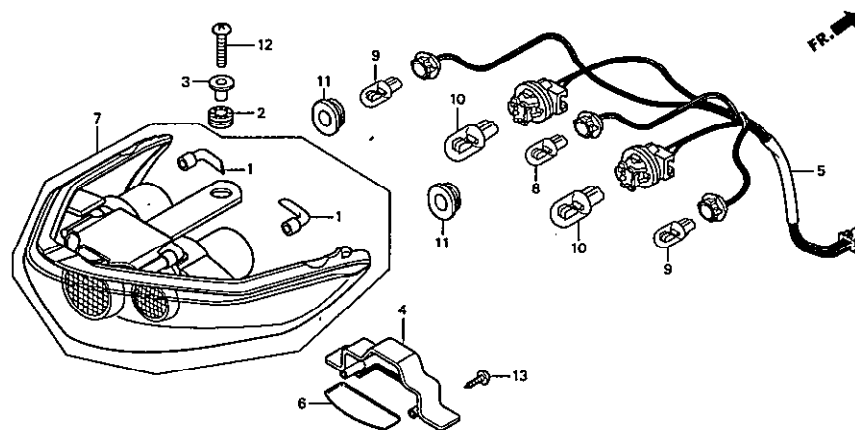

หัวข้อการบริการ เวลาในการบริการ

หลอดไฟเลี้ยว	0.1
หลอดไฟท้าย	
ชุดขั้วหลอดไฟ	0.2
ชุดไฟท้าย	

ลำดับ	หมายเลขอะไหล่	ชื่ออะไหล่	CBR150 R จำนวนที่ใช้	รุ่นที่ใช้	หมายเลขเครื่อง
1	33113-MAT-611	ท่อ CP.....	2	PIPE, CP	
2	33705-KW7-900	ยางรองชุดไฟท้าย.....	1	RUBBER A, TAILLIGHT MOUNTING	
3	33706-KAN-960	ปลอกทรงชุดไฟท้าย.....	1	COLLAR, TAILLIGHT MOUNTING	
4	33706-KPP-901	ฝาครอบไฟส่องป้ายทะเบียน.....	1	COVER, LICENSE LIGHT	
5	33708-KPP-901	ชุดขั้วหลอดไฟ.....	1	SOCKET COMP.	
6	33709-KPP-901	เลนส์ไฟส่องป้ายทะเบียน.....	1	LENS, LICENSE	
7	33710-KPP-901	ชุดไฟท้าย.....	1	COMBINATION UNIT, RR.	
8	34351-657-921	หลอดไฟ (12V/5W) (STANLEY).....	1	BULB (12V/5W) (STANLEY)	
9	34905-GM9-003	หลอดไฟเลี้ยว (12V 10W).....	2	BULB, WINKER (12V 10W)	
10	34906-GZ9-003	หลอดไฟท้าย (12V 10/5W).....	2	BULB, TAILLIGHT (12V 10/5W)	
11	83551-GE2-000	ยางรอง.....	2	GROMMET, AIR CLEANER CASE	
12	93500-06022-0A	สกรู, 6x22.....	1	SCREW, PAN, 6x22	
13	93901-24220	สกรูเกลียวป้อย, 4x10.....	2	SCREW, TAPPING, 4x10	

F - 26
แบตเตอรี่
Battery

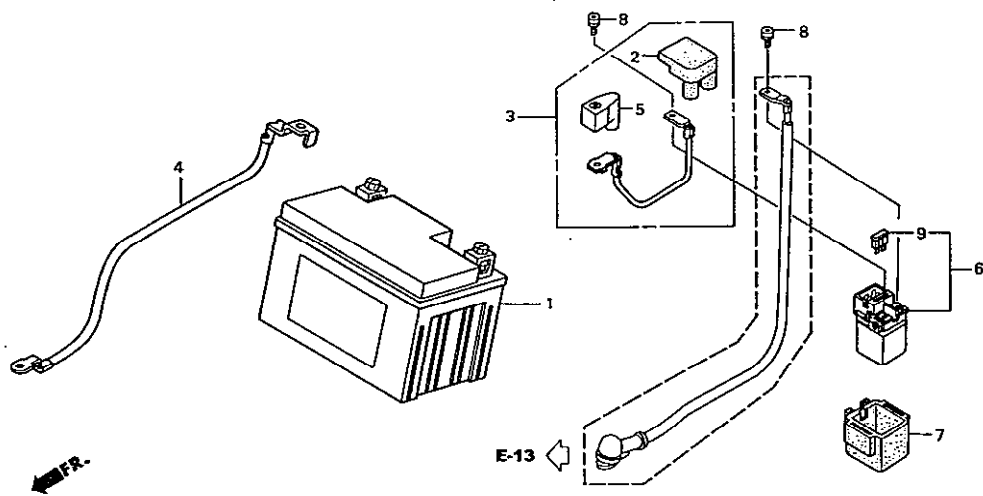

หัวข้อการบริการ	เวลาในการบริการ
แบตเตอรี่	0.2
ชุดสายขั้วบวกแบตเตอรี่	0.4
ชุดสวิทช์สตาร์ท	0.5
สายดิน	0.6

ลำดับ	หมายเลขอะไหล่	ชื่ออะไหล่	CBR150 R จำนวนที่ใช้	รุ่นที่ใช้	หมายเลขเครื่อง
1	31500-KPP-901	แบตเตอรี่ (YTZ6S)	1	BATTERY (YTZ6S)	
2	32406-KAZ-000	ฝาครอบขั้วสายมอเตอร์สตาร์ท	1	COVER, STARTER MAGNETIC TERMINAL	
3	32411-KPP-900	ชุดสายขั้วบวกแบตเตอรี่	1	CABLE, STARTER BATTERY	
4	32412-KPP-900	สายดิน	1	CABLE, EARTH	
5	32412-MV4-000	ฝาครอบขั้วบวกแบตเตอรี่	1	COVER, BATTERY TERMINAL	
6	35850-KR3-870	ชุดสวิทช์สตาร์ท	1	SWITCH ASSY., STARTER MAGNETIC	
7	35856-KL8-740	ยางกันสะเทือนสวิทช์สตาร์ท	1	RUBBER, SHOCK	
8	90111-MR5-000	น็อต, 5x9	2	BOLT, SOCKET, 5x9	
9	98200-32000	ฟิวส์ (20A)	1	FUSE, BLADE (20A)	

F - 27
ชุดสายไฟ
Wire Harness

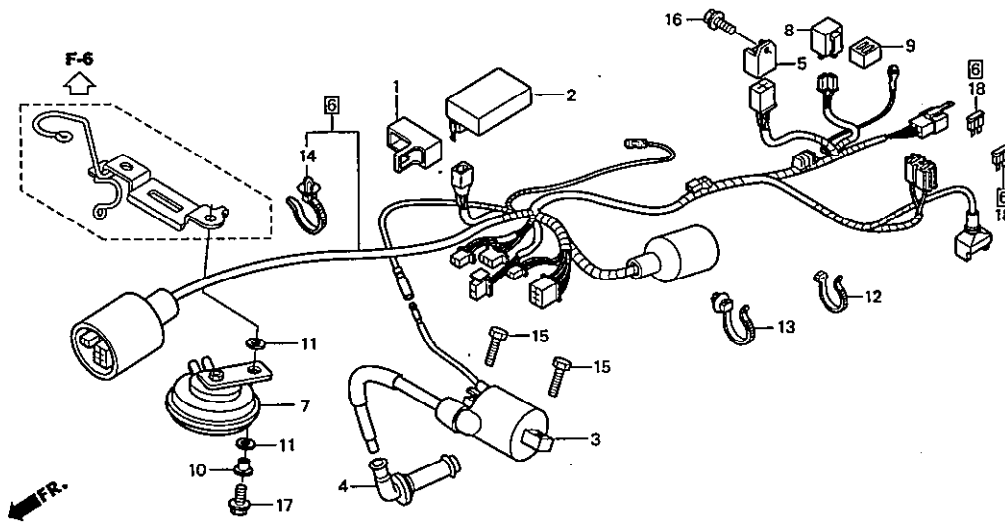

หัวข้อการบริการ	เวลาในการบริการ
แดตร	0.1
รีเลย์ไฟเลี้ยว	0.3
กล่อง ซี. ดี. ไอ	0.4
เรกติไฟเออร์	
คอยล์จุดระเบิด	0.5
ชุดสายไฟ	1.4

3

ลำดับ	หมายเลขอะไหล่	ชื่ออะไหล่	CBR150 R จำนวนที่ใช้	รุ่นที่ใช้	หมายเลขเครื่อง
1	30401-KPP-900	ยางกันสะเทือนกล่อง ซี.ดี.ไอ.....	1	CUSHION, C.D.I. UNIT	
2	30410-KPP-901	กล่อง ซี.ดี.ไอ.....	1	C.D.I. UNIT	
3	30500-KPP-901	คอยล์จุดระเบิด.....	1	COIL ASSY., IGNITION	
4	30700-KPP-900	ปลั๊กหัวเทียน.....	1	CAP ASSY., NOISE SUPPRESSOR	
5	31600-KPP-900	เรกติไฟเออร์.....	1	RECTIFIER ASSY., REGULATOR	
[6]	32100-KPP-900	ชุดสายไฟ.....	1	HARNESS, WIRE	
7	38110-KPP-900	แดตร.....	1	HORN COMP.	
8	38301-GN5-801	รีเลย์ไฟเลี้ยว.....	1	RELAY COMP., WINKER	
9	38306-KK4-000	ยางกันสะเทือนรีเลย์ไฟเลี้ยว.....	1	SUSPENSION, WINKER RELAY (MITSUBA)	
10	61105-KEV-900	ปลอกทรงขาแดตร.....	1	COLLAR, HORN SETTING	
11	61106-KW6-840	ยางรอง B.....	2	RUBBER B, MOUNTING	
12	90652-KT1-771	เข็มขัดรัดสายไฟ (สีดำ).....	1	BAND, WIRE (BLACK)	
13	91540-S30-003	เข็มขัดรัดสายไฟ (151.5 มม.).....	1	CLIP, HARNESS BAND (NATURAL) (151.5MM)	
14	91551-SF4-003	เข็มขัดรัดสายไฟ (สีน้ำตาล) (110 มม.).....	1	BAND, WIRE HARNESS (BROWN) (110MM)	
15	93301-05016-0A	น็อตหกเหลี่ยม, 5x16.....	2	BOLT, HEX., 5x16	

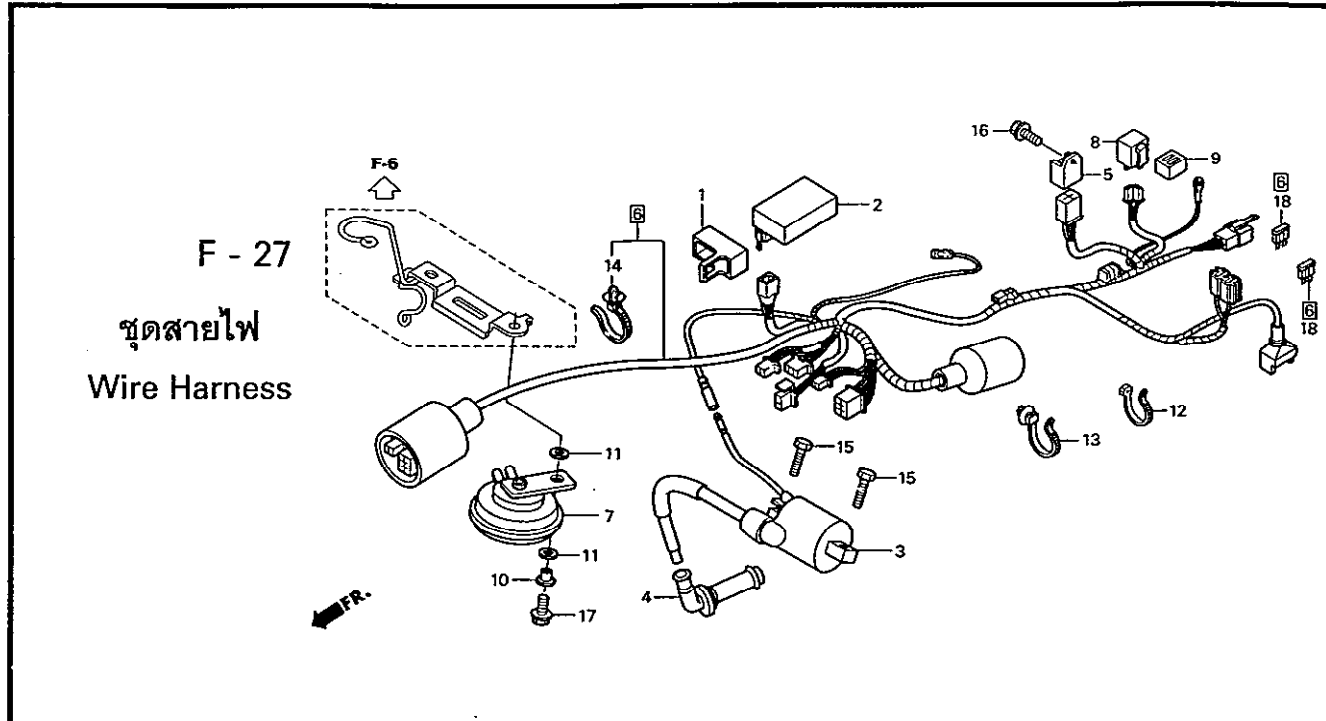

หัวข้อการบริการ	เวลาในการบริการ

ลำดับ	หมายเลขอะไหล่	ชื่ออะไหล่	CBR150 R จำนวนที่ใช้	รุ่นที่ใช้	หมายเลขเครื่อง
16	95701-06012-00	โบลท์หน้าแปลน, 6x12.....	1	BOLT, FLANGE, 6x12	
17	95701-06016-00	โบลท์หน้าแปลน, 6x16.....	1	BOLT, FLANGE, 6x16	
18	93200-41000	ฟิวส์ (10A).....	2	FUSE, MINI (10A)	

หัวข้อการบริการ	เวลาในการบริการ
โครงตัวถัง	*5.4

F - 28

โครงตัวถัง
Frame Body

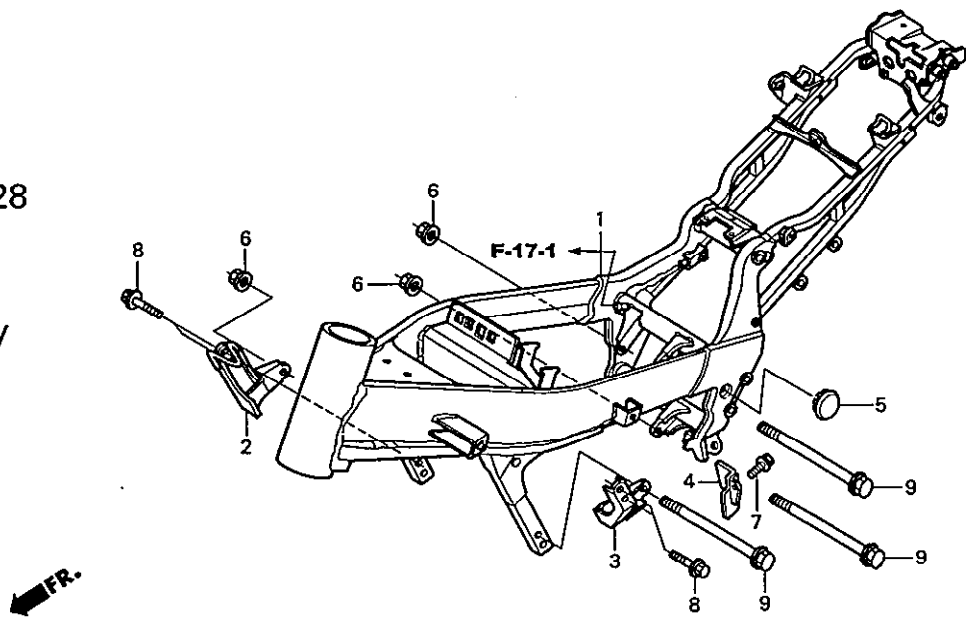

3

ลำดับ	หมายเลขอะไหล่	ชื่ออะไหล่	CBR150 R จำนวนที่ใช้	รุ่นที่ใช้	หมายเลขเครื่อง
1	50100-KPP-900ZA	โครงตัวถัง.....	1	BODY COMP., FRAME *NH364M*	
2	50160-KPP-900ZA	แผ่นยึดเครื่องยนต์ตัวล่างด้านขวา.....	1	PLATE, R. FR. ENGINE HANGER LOWER *NH364M*	
3	50161-KPP-900ZA	แผ่นยึดเครื่องยนต์ตัวล่างด้านซ้าย.....	1	PLATE, L. FR. ENGINE HANGER LOWER *NH364M*	
4	50188-KPP-900	แผ่นยึดท่อระบาย.....	1	GUIDE, DRAIN TUBE	
5	52161-KW6-900	ฝาปิดสวิงอาร์ม.....	2	CAP, RR. FORK PIVOT PLATE	
6	94050-10000	น็อตหน้าแปลน, 10 มม.....	3	NUT, FLANGE, 10MM	
7	95701-06010-00	bolt หน้าแปลน, 6x10.....	1	BOLT, FLANGE, 6x10	
8	95701-08018-00	bolt หน้าแปลน, 8x18.....	4	BOLT, FLANGE, 8x18	
9	95701-10120-00	bolt หน้าแปลน, 10x120.....	3	BOLT, FLANGE, 10x120	

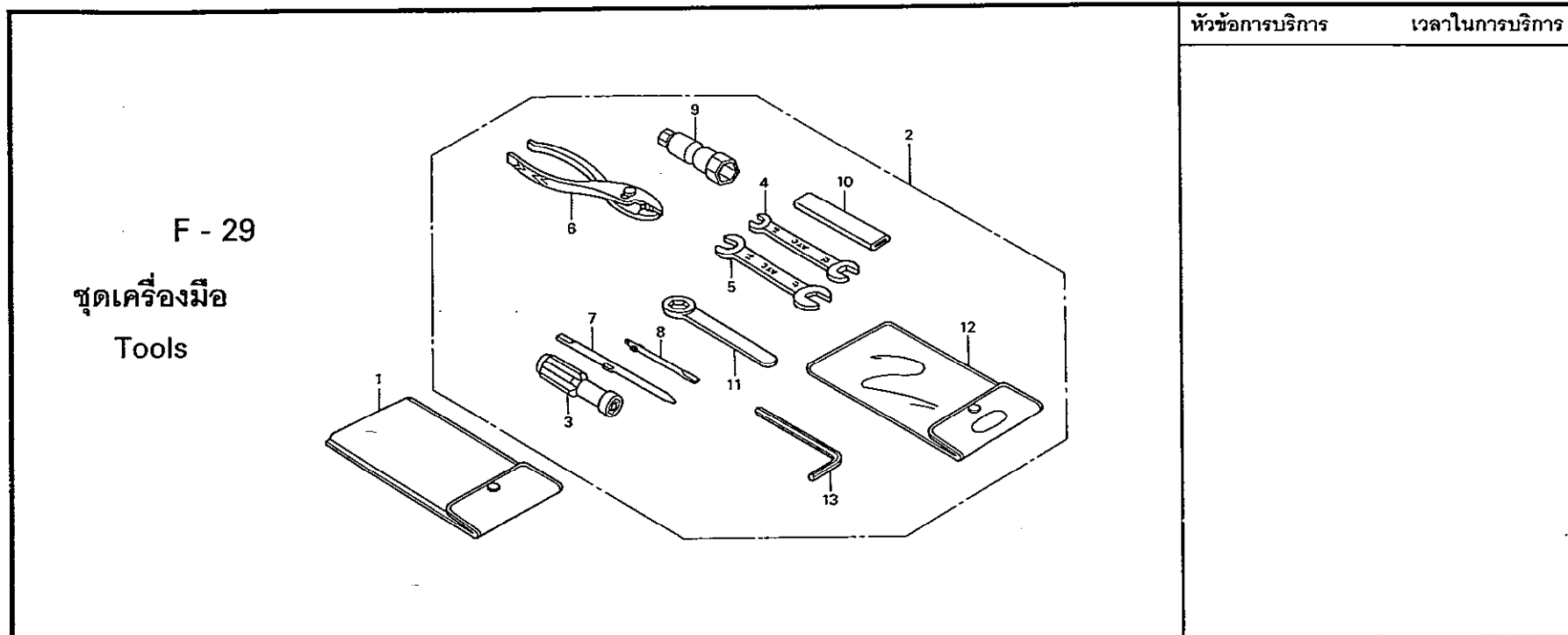

หัวข้อการบริการ	เวลาในการบริการ

ลำดับ	หมายเลขอะไหล่	ชื่ออะไหล่	CBR150 R จำนวนที่ใช้	รุ่นที่ใช้	หมายเลขเครื่อง
1	83642-171-000	ซองใส่คู่มือผู้ใช้.....	1	BAG, OWNERS MANUAL	
2	89010-KPP-900	ชุดเครื่องมือ.....	1	TOOL SET	
3	89103-538-000	ด้ามไขควง.....	1	GRIP	
4	89211-KGH-900	ประแจปากตาย, 10x12.....	1	SPANNER, 10x12	
5	89212-KGH-900	ประแจปากตาย, 14x17.....	1	SPANNER, 14x17	
6	89213-KGH-900	คีม, 135.....	1	PLIERS, 135	
7	89214-KGH-900	ไขควงแฉก.....	1	DRIVER 1, PLUS SCREW	
8	89215-KGH-900	ไขควงแบน.....	1	DRIVER 3, MINUS SCREW	
9	89216-KPP-900	ประแจถอดหัวเทียน.....	1	WRENCH, SPARK PLUG	
10	89217-KGH-900	ด้ามต่อประแจแหวน.....	1	HANDLE, EYE WRENCH	
11	89218-KGH-900	ประแจแหวน, 19.....	1	WRENCH, EYE, 19	
12	89219-KGH-900	ซองใส่เครื่องมือ, 160 มม.....	1	BAG, TOOL, 160MM	
13	89221-429-000	ประแจหกเหลี่ยม, 5 มม.....	1	WRENCH, HEX, 5MM	

หม้อน้ำ
Radiator

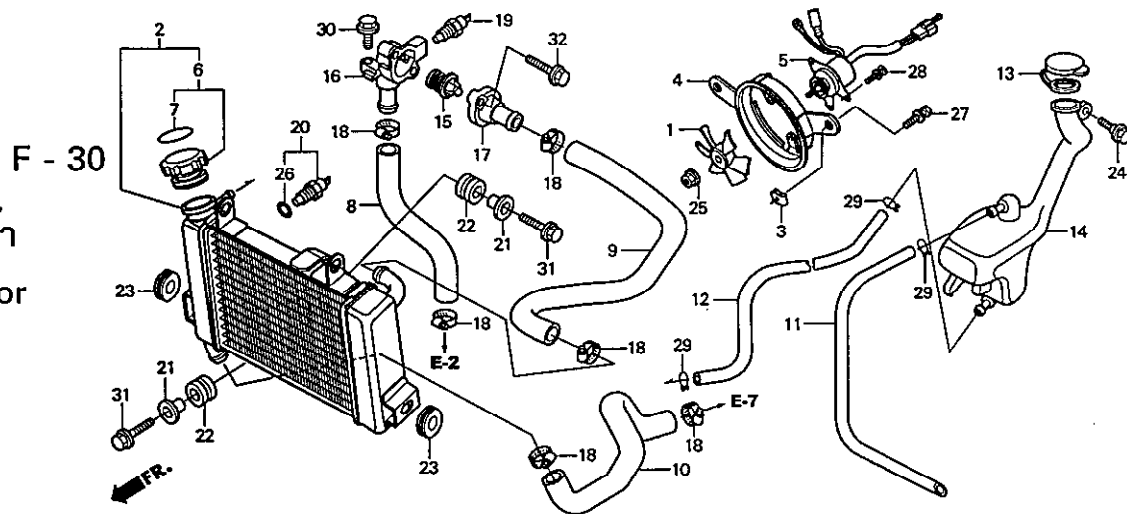

หัวข้อการบริการ	เวลาในการบริการ
พัดลมระบายความร้อน.....	0.2
ตัวยึดพัดลมระบายความร้อน.....	0.3
สวิทช์มอเตอร์พัดลมระบายความร้อน	
มอเตอร์พัดลมระบายความร้อน.....	0.4
ท่อหม้อน้ำตัวล่าง.....	0.5
ถังน้ำสำรอง	
เรือนชุดวัดความร้อน	
ฝาครอบชุดวัดความร้อน	
สวิทช์ชุดวัดอุณหภูมิ	
ชุดวัดความร้อน.....	0.6
ชุดหม้อน้ำ.....	0.7
ท่อชุดวัดความร้อน	
ท่อหม้อน้ำตัวบน	

3

ลำดับ	หมายเลขอะไหล่	ชื่ออะไหล่	CBR150 R จำนวนที่ใช้	รุ่นที่ใช้	หมายเลขเครื่อง
1	19009-KGH-901	พัดลมระบายความร้อน.....	1	FAN COMP., COOLING	
2	19010-KPP-901	ชุดหม้อน้ำ.....	1	RADIATOR COMP.	
3	19014-KEA-003	คลิบ.....	1	NUT, SETTING	
4	19015-KPP-901	ตัวยึดพัดลมระบายความร้อน.....	1	SHROUD COMP.	
5	19030-KPP-901	มอเตอร์พัดลมระบายความร้อน.....	1	MOTOR, COOLING FAN	
6	19045-KPP-901	ฝาปิดหม้อน้ำ.....	1	CAP COMP., RADIATOR	
7	19055-KPP-901	ซีลรองฝาปิดหม้อน้ำ.....	1	SEAL, RADIATOR CAP	
8	19061-KPP-900	ท่อชุดวัดความร้อน.....	1	HOSE, THERMOSTAT	
9	19062-KPP-900	ท่อหม้อน้ำตัวบน.....	1	HOSE, RADIATOR UPPER	
10	19063-KPP-900	ท่อหม้อน้ำตัวล่าง.....	1	HOSE, RADIATOR LOWER	
11	19104-KPP-900	ท่อน้ำสัน.....	1	TUBE, RESERVE TANK BREATHER	
12	19105-KPP-900	ท่อระบายน้ำสำรอง.....	1	TUBE, RADIATOR BREATHER	
13	19109-KBP-900	ฝาปิดถังน้ำสำรอง.....	1	CAP, RESERVE TANK	
14	19110-KPP-900	ถังน้ำสำรอง.....	1	TANK, RADIATOR RESERVE	
15	19300-KE1-003	ชุดวัดความร้อน.....	1	THERMOSTAT ASSY.	

F - 30
หม้อน้ำ
Radiator

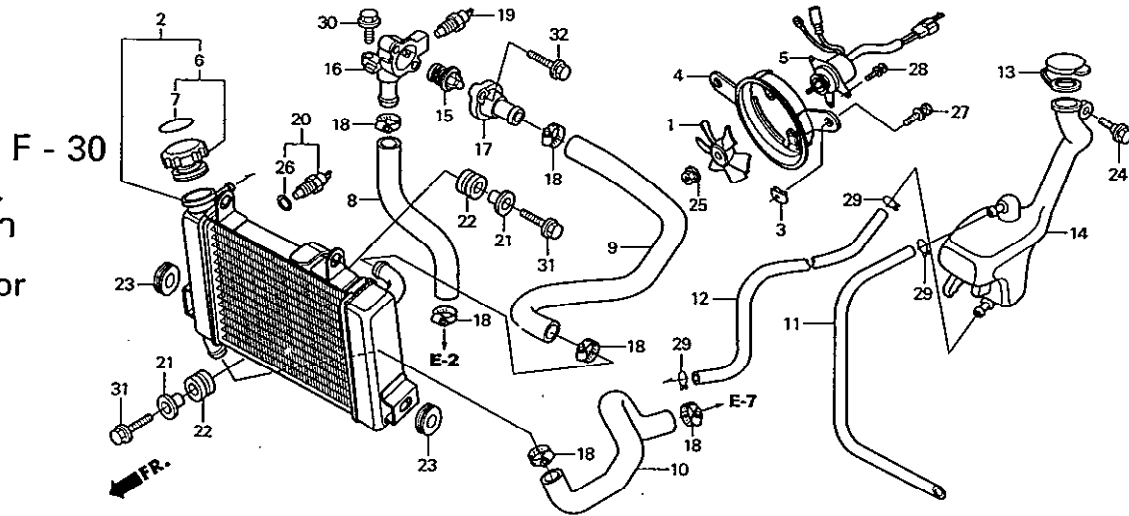

หัวข้อการบริการ เวลาในการบริการ

ลำดับ	หมายเลขอะไหล่	ชื่ออะไหล่	CBR150 R จำนวนที่ใช้	รุ่นที่ใช้	หมายเลขเครื่อง
16	19311-KGH-900	เรือนชุดวัดความร้อน.....	1	CASE, THERMOSTAT	
17	19315-KGH-900	ฝาครอบชุดวัดความร้อน.....	1	COVER, THERMOSTAT	
18	19506-KGH-900	เข็มขัดรัดท่อน้ำ.....	6	CLAMP, WATER HOSE	
19	37750-MAZ-003	สวิทช์ชุดวัดอุณหภูมิ (DENSO).....	1	THERMO UNIT (DENSO)	
20	37760-MT2-003	สวิทช์มอเตอร์พัดลมระบายความร้อน.....	1	SWITCH ASSY., THERMO	
21	61104-428-000	ปลอกทรง.....	2	COLLAR, FR. FENDER	
22	61304-415-000	ยางรองนูนยึดหม้อน้ำ.....	3	RUBBER, HEADLIGHT CASE MOUNTING	
23	83551-300-000	ยางรอง.....	2	GROMMET, AIR CLEANER CASE	
24	90111-162-000	bolt หน้าแปลน, 6 มม.....	1	BOLT, FLANGE, 6MM	
25	90308-KM3-003	น็อต, 3 มม.....	1	NUT, TOOTHED, 3MM	
26	91307-611-000	โอริง, 13.5x1.4.....	1	O-RING, 13.5x1.4	
27	93401-06012-08	bolt พร้อมแหวน, 6x12.....	2	BOLT-WASHER, 6x12	
28	93891-04008-08	สกรูพร้อมแหวน, 4x8.....	3	SCREW-WASHER, 4x8	
29	95002-02100	คลิปรัดท่อ (B10).....	3	CLIP, TUBE (B10)	
30	95701-06016-00	bolt หน้าแปลน, 6x16.....	1	BOLT, FLANGE, 6x16	

หัวข้อการบริการ เวลาในการบริการ

F - 30
หม้อน้ำ
Radiator

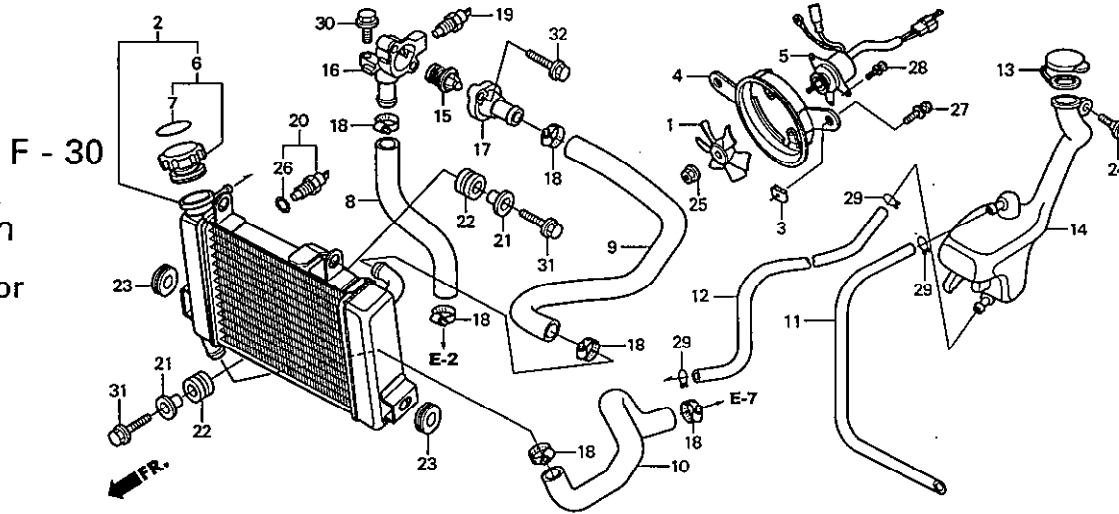

3

ลำดับ	หมายเลขอะไหล่	ชื่ออะไหล่	CBR150 R จำนวนที่ใช้	รุ่นที่ใช้	หมายเลขเครื่อง
31	95701-06022-00	โบลท์หน้าแปลน, 6x22.....	2	BOLT, FLANGE, 6x22	
32	96001-06025-00	โบลท์หน้าแปลน, 6x25.....	2	BOLT, FLANGE, 6x25	

F - 31
แฟร์ริงบน
Upper Cowl

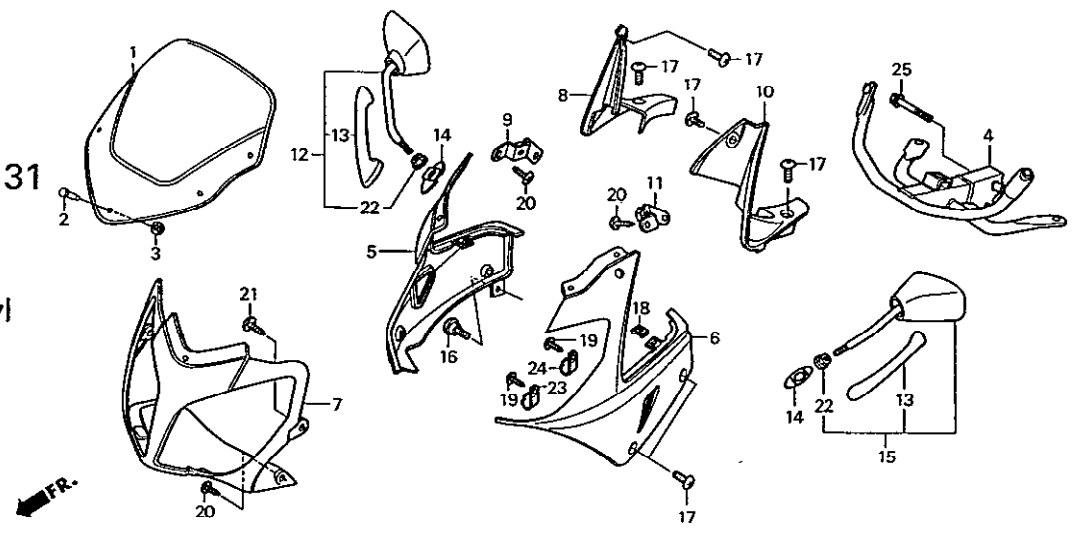

หัวข้อการบริการ	เวลาในการบริการ
ฝาครอบตัวบนด้านขวา	0.1
ฝาครอบตัวบนด้านซ้าย	
แผ่นกันลม	0.2
ขายึดแฟร์ริงบน	0.6
แฟร์ริงบนด้านซ้าย	0.8
แฟร์ริงบนด้านขวา	
ฝาครอบไฟหน้า	

ลำดับ	หมายเลขอะไหล่	ชื่ออะไหล่	CBR150 R จำนวนที่ใช้	รุ่นที่ใช้	หมายเลขเครื่อง
1	64110-KPP-900	แผ่นกันลม.....	1	SCREEN, WIND	
2	64206-GT4-000	หมุดยึดแผ่นกันลม.....	5	PIN, SCREEN SETTING	
3	64206-MJ0-000	น็อต, 4 มม.....	5	NUT, SPEED, 4MM	
4	64221-KPP-900	ขายึดแฟร์ริงบน.....	1	STAY, FR. COWL UPPER	
5	64230-KPP-900ZA	แฟร์ริงบนด้านขวา รดสีบรอนซ์เงิน.....	1	COWL, R. FR. UPPER *NH411M*	
	64230-KPP-900ZC	รดสีแดง.....	1	*R101CU*	
	64230-KPP-900ZD	รดสีน้ำเงิน.....	1	*PB329C*	
6	64240-KPP-900ZA	แฟร์ริงบนด้านซ้าย รดสีบรอนซ์เงิน.....	1	COWL, L. FR. UPPER *NH411M*	
	64240-KPP-900ZC	รดสีแดง.....	1	*R101CU*	
	64240-KPP-900ZD	รดสีน้ำเงิน.....	1	*PB329C*	
7	64250-KPP-900ZA	ฝาครอบไฟหน้า รดสีบรอนซ์เงิน.....	1	COWL, FR. CENTER *NH411M*	
	64250-KPP-900ZC	รดสีแดง.....	1	*R101CU*	
	64250-KPP-900ZD	รดสีน้ำเงิน.....	1	*PB329C*	
8	64260-KPP-900ZA	ฝาครอบตัวบนด้านขวา รดสีบรอนซ์เงิน.....	1	LID, R. COWL UPPER *NH411M*	
	64260-KPP-900ZC	รดสีแดง.....	1	*R101CU*	
	64260-KPP-900ZD	รดสีน้ำเงิน.....	1	*PB329C*	

หัวข้อการบริการ

เวลาในการบริการ

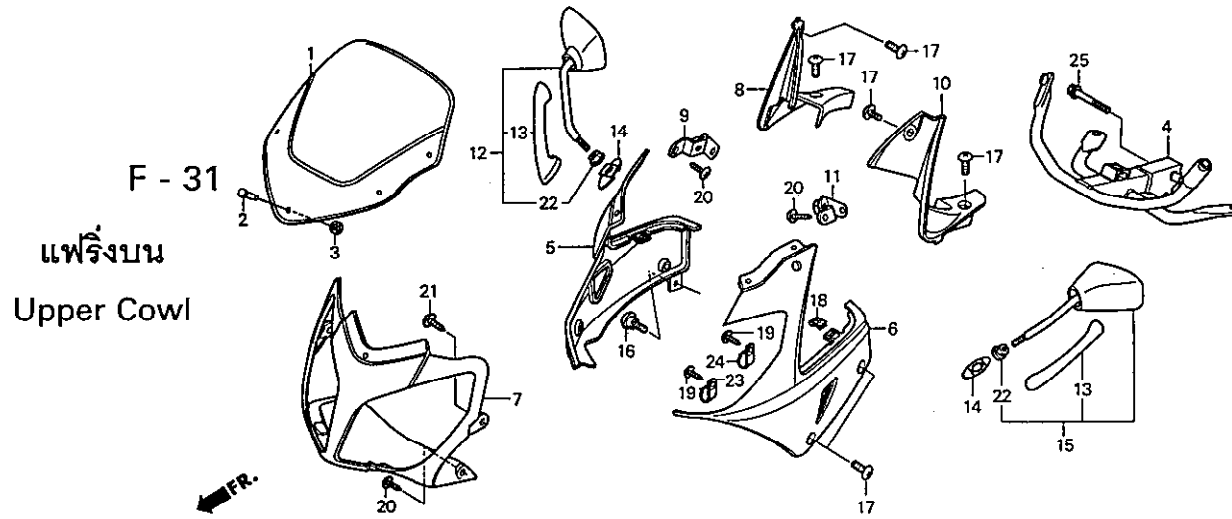

3

ลำดับ	หมายเลขอะไหล่	ชื่ออะไหล่	CBR150 R จำนวนที่ใช้	รุ่นที่ใช้	หมายเลขเครื่อง
9	64265-KPP-900	ขายึดด้านขวา.....	1	STAY, R. LID	
10	64270-KPP-900ZA	ฝาครอบตัวบนด้านซ้าย รถสีบรอนซ์เงิน.....	1	LID, L. COWL UPPER *NH411M*	
	64270-KPP-900ZC	รถสีแดง.....	1	*R101CU*	
	64270-KPP-900ZD	รถสีน้ำเงิน.....	1	*PB329C*	
11	64275-KPP-900	ขายึดด้านซ้าย.....	1	STAY, L. LID	
12	88110-KPP-900	กระจกมองหลังด้านขวา.....	1	MIRROR ASSY., R. BACK	
13	88113-KPP-900	ฝาครอบยาง.....	2	BOOT, MIRROR	
14	88115-KPP-900	แผ่นรองฝาครอบยาง.....	2	PLATE, MIRROR BOOT	
15	88120-KPP-900	กระจกมองหลังด้านซ้าย.....	1	MIRROR ASSY., L. BACK	
16	90111-162-000	โบลท์หน้าแปลน, 6 มม.....	2	BOLT, FLANGE, 6MM	
17	90115-KPP-900	สกรูพิเศษ.....	8	SCREW, VISOR SPECIAL SETTING	
18	90677-KAN-T00	น็อตคลิป, 5 มม.....	2	NUT, CLIP, 5MM	
19	93903-24220	สกรูเกลียวป้อย, 4x10.....	2	SCREW, TAPPING, 4x10	
20	93903-24320	สกรูเกลียวป้อย, 4x12.....	6	SCREW, TAPPING, 4x12	

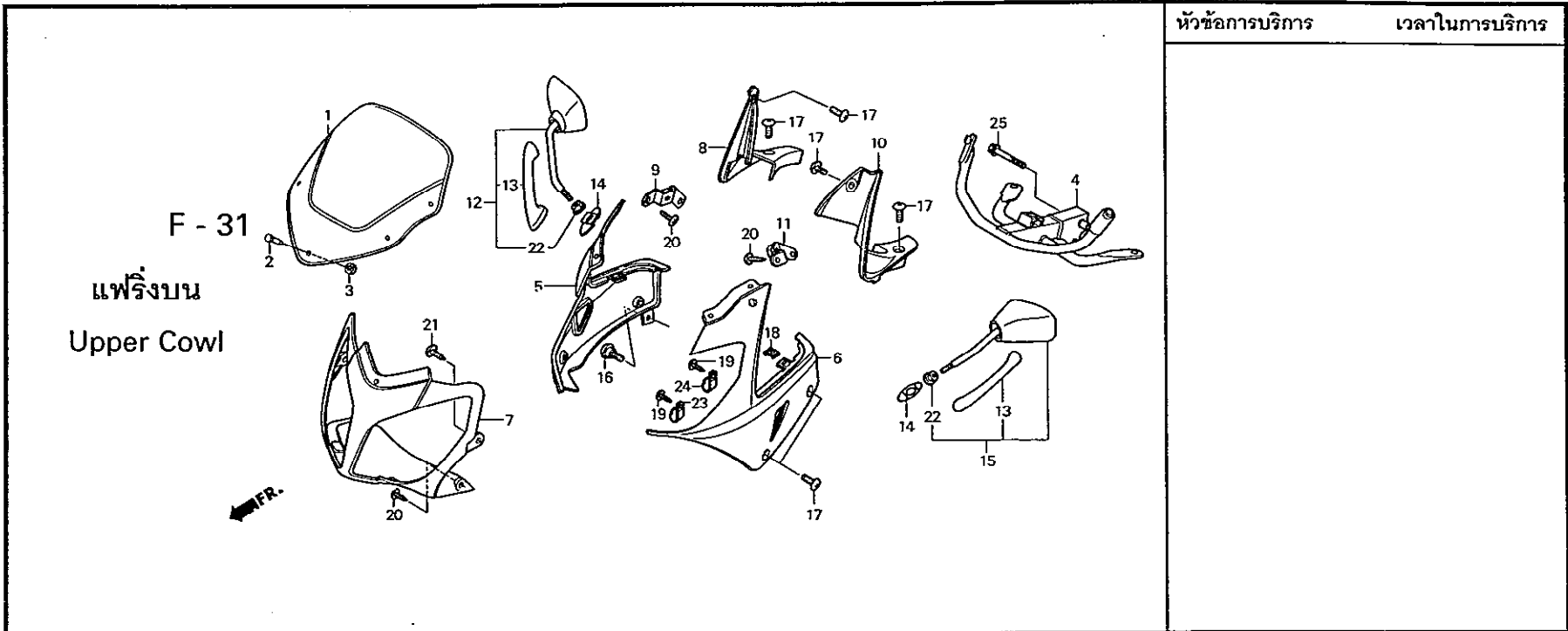

หัวข้อการบริการ	เวลาในการบริการ

ลำดับ	หมายเลขอะไหล่	ชื่ออะไหล่	CBR150 R จำนวนที่ใช้	รุ่นที่ใช้	หมายเลขเครื่อง
21	93903-25220	สกรูเกลียวปลั๊ย, 5x12.....	2	SCREW, TAPPING, 5x12	
22	94050-08070	น็อตหน้าแปลน, 8 มม.....	2	NUT, FLANGE, 8MM	
23	94591-21000	คลิปรัดสายไฟ, 2x100.....	1	CLIP, WIRE, 2x100	
24	94591-25000	คลิป, 2x50.....	1	CLIP, 2x50	
25	95701-08032-00	โบลท์หน้าแปลน, 8x32.....	2	BOLT, FLANGE, 8x32	

F - 32
แพร์ริงล่าง
Under Cowl

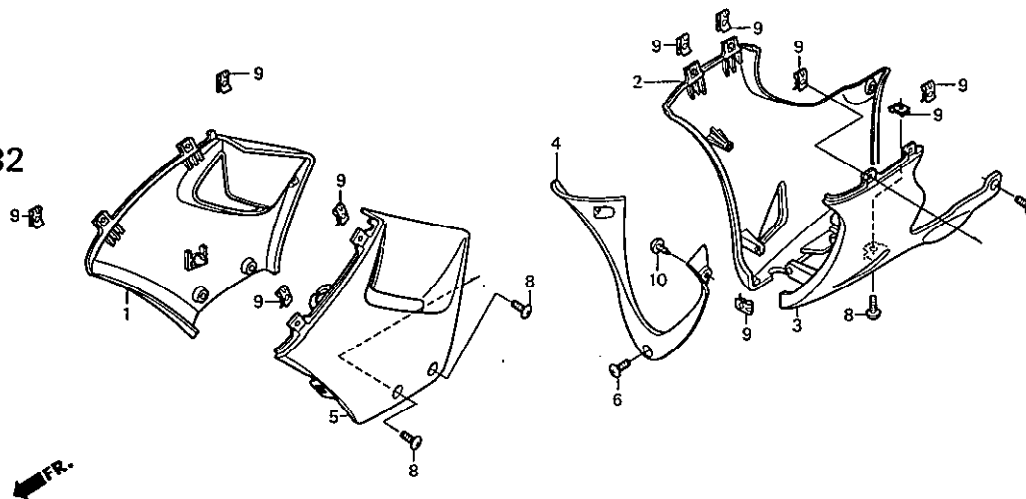

หัวข้อการบริการ	เวลาในการบริการ
แพร์ริงกลางด้านขวา.....	0.1
.แพร์ริงกลางด้านซ้าย	
แพร์ริงล่างด้านขวา.....	0.2
.แพร์ริงล่างตัวกลาง	
.แพร์ริงล่างด้านซ้าย	

ลำดับ	หมายเลขอะไหล่	ชื่ออะไหล่	CBR150 R จำนวนที่ใช้	รุ่นที่ใช้	หมายเลขเครื่อง
1	64305-KPP-900ZA	แพร์ริงกลางด้านขวา.....	1	COWL, R. MIDDLE *NH1*	
2	64310-KPP-900ZA	แพร์ริงล่างด้านขวา.....	1	COWL, R. UNDER *NH1*	
3	64320-KPP-900ZA	แพร์ริงล่างด้านซ้าย.....	1	COWL, L. UNDER *NH1*	
4	64350-KPP-900ZA	แพร์ริงล่างตัวกลาง.....	1	COVER, UNDER COWL CENTER *NH1*	
5	64405-KPP-900ZA	แพร์ริงกลางด้านซ้าย.....	1	COWL, L. MIDDLE *NH1*	
6	90103-GN5-910	สกรูยึดแพร์ริงล่างตัวกลาง.....	1	SCREW, HEADLIGHT SETTING	
7	90107-KAN-900	สกรูยึดแพร์ริงล่าง.....	2	BOLT, BODY COVER SETTING	
8	90115-KPP-900	สกรูพิเศษ.....	5	SCREW, VISOR SPECIAL SETTING	
9	90677-KAN-T00	น็อตคลิป, 5 มม.....	10	NUT, CLIP, 5MM	
10	93903-24320	สกรูเกลียวป้อย, 4x12.....	2	SCREW, TAPPING, 4x12	

F - 33
แผ่นป้าย
Caution Label

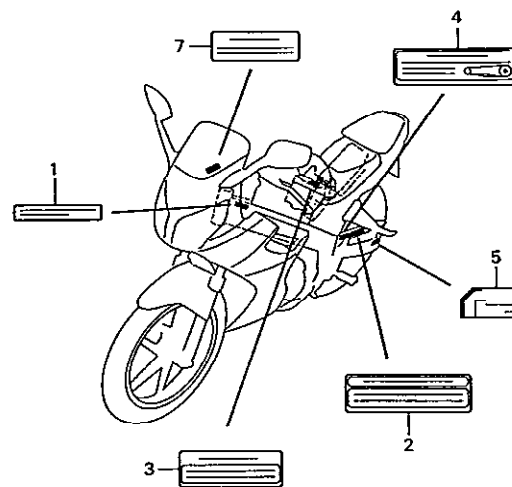
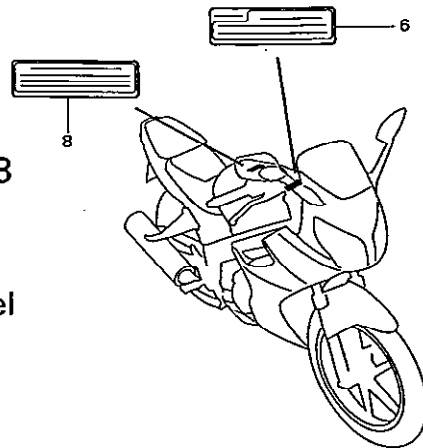

หัวข้อการบริการ

เวลาในการบริการ

ลำดับ	หมายเลขอะไหล่	ชื่ออะไหล่	CBR150 R จำนวนที่ใช้	รุ่นที่ใช้	หมายเลขเครื่อง
1	87125-GB0-900	ป้ายชื่อโรงงานผู้ผลิต.....	1	PLATE, NAME	
2	87505-KPP-900	ป้ายเกี่ยวกับยาง.....	1	LABEL, TIRE	
3	87506-KGH-900	ป้ายคำเตือนเกี่ยวกับแบตเตอรี่.....	1	MARK, BATTERY CAUTION	
4	87507-KPP-900	ป้ายเกี่ยวกับโซ่.....	1	LABEL, DRIVE CHAIN	
5	87508-KW6-900	ป้ายการปรับตั้งโซ่.....	1	LABEL, CHAIN ADJUSTER	
6	87513-KPP-900	ป้ายแนะนำการสตาร์ทเครื่องยนต์.....	1	LABEL, ENGINE STARTER	
7	87522-KW6-900	ป้ายเตือนเกี่ยวกับการระวังชิ้นส่วนพลาสติก.....	1	LABEL, VISOR CAUTION	
8	87560-KBA-900ZC	ป้ายคำเตือนเกี่ยวกับการขับขี่ รถสีบรอนซ์เงิน.....	1	MARK, DRIVE CAUTION *TBLACK*	
	87560-KBA-900ZD	รถสีแดง, นำเงิน.....	1	*TWHITE*	

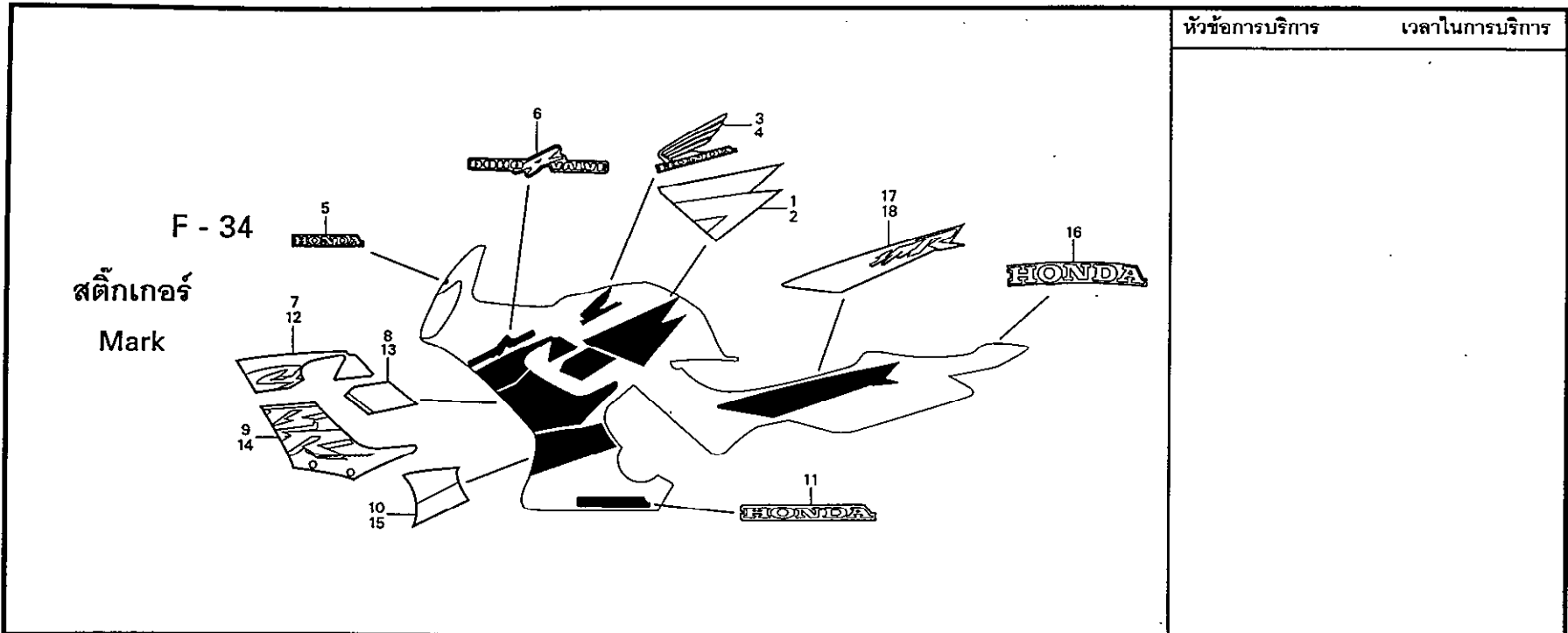

หัวข้อการบริการ	เวลาในการบริการ

ลำดับ	หมายเลขอะไหล่	ชื่ออะไหล่	CBR150 R จำนวนที่ใช้	รุ่นที่ใช้	หมายเลขเครื่อง
1	17512-KPP-900ZA	สติ๊กเกอร์ติดถังน้ำมันเชื้อเพลิงด้านขวา รดสีบรอนซ์เงิน...	1	STRIPE, R. FUEL TANK *TYPE1*	
	17512-KPP-900ZB	รดสีแดง.....	1	*TYPE2*	
	17512-KPP-900ZC	รดสีน้ำเงิน.....	1	*TYPE3*	
2	17513-KPP-900ZA	สติ๊กเกอร์ติดถังน้ำมันเชื้อเพลิงด้านซ้าย รดสีบรอนซ์เงิน...	1	STRIPE, L. FUEL TANK *TYPE1*	
	17513-KPP-900ZB	รดสีแดง.....	1	*TYPE2*	
	17513-KPP-900ZC	รดสีน้ำเงิน.....	1	*TYPE3*	
3	17518-KPP-900ZA	เครื่องหมายติดถังน้ำมันเชื้อเพลิงด้านขวา รดสีบรอนซ์เงิน	1	MARK, R. FUEL TANK *TYPE1*	
	17518-KPP-900ZB	รดสีแดง.....	1	*TYPE2*	
	17518-KPP-900ZC	รดสีน้ำเงิน.....	1	*TYPE3*	
4	17519-KPP-900ZA	เครื่องหมายติดถังน้ำมันเชื้อเพลิงด้านซ้าย รดสีบรอนซ์เงิน	1	MARK, L. FUEL TANK *TYPE1*	
	17519-KPP-900ZB	รดสีแดง.....	1	*TYPE2*	
	17519-KPP-900ZC	รดสีน้ำเงิน.....	1	*TYPE3*	
5	64142-KPP-900ZA	เครื่องหมายติดแผ่นกันลม รดทุกสี.....	1	MARK, WIND SCREEN *TYPE1*	
6	64231-KPP-900ZA	เครื่องหมายติดแผงบังบน รดสีบรอนซ์เงิน.....	2	MARK, FR. UPPER COWL *TYPE1*	
	64231-KPP-900ZB	รดสีแดง.....	2	*TYPE2*	
	64231-KPP-900ZC	รดสีน้ำเงิน.....	2	*TYPE3*	

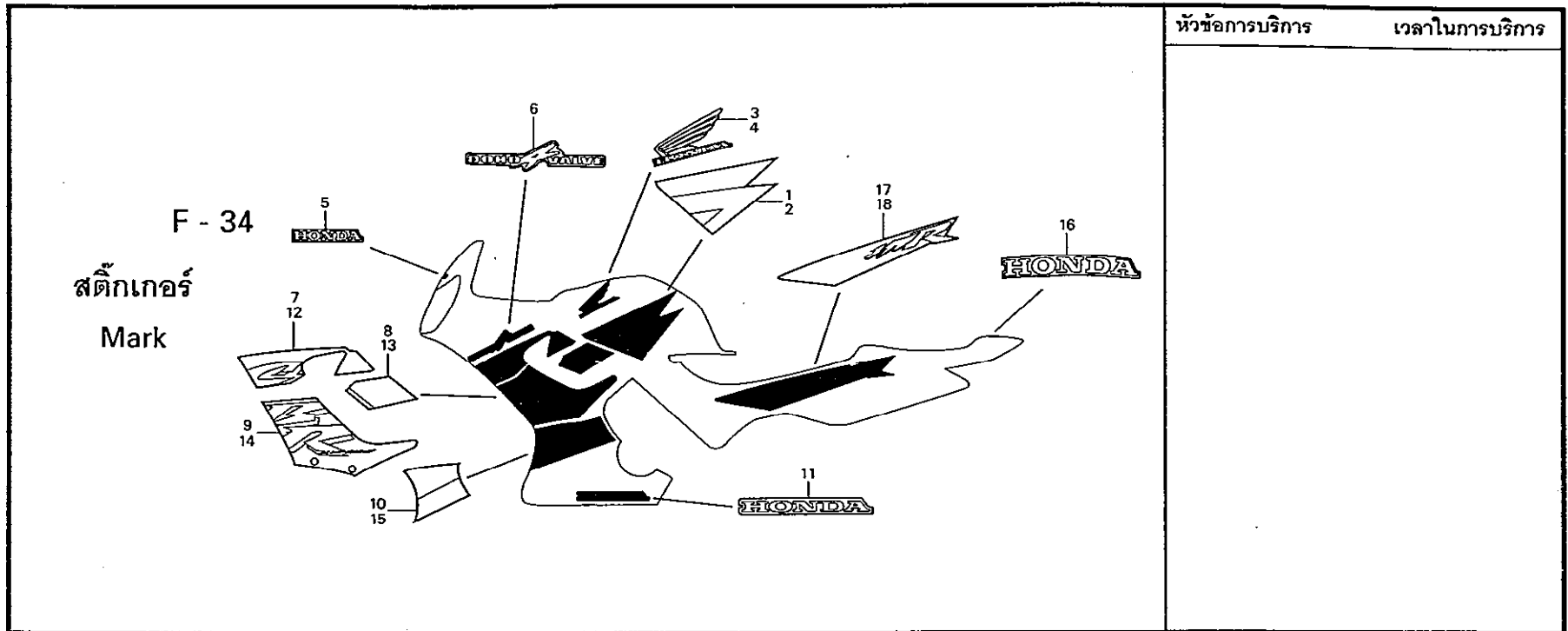

หัวข้อการบริการ เวลาในการบริการ

ลำดับ	หมายเลขอะไหล่	ชื่ออะไหล่	CBR150 R จำนวนที่ใช้	รุ่นที่ใช้	หมายเลขเครื่อง
7	64311-KPP-900ZA	สติ๊กเกอร์ติดแพริ่งกลางด้านขวา A รดสีบรอนซ์เงิน.....	1	STRIPE A, R. MIDDLE COWL *TYPE1*	
	64311-KPP-900ZB	รดสีแดง.....	1	*TYPE2*	
	64311-KPP-900ZC	รดสีน้ำเงิน.....	1	*TYPE3*	
8	64312-KPP-900ZA	สติ๊กเกอร์ติดแพริ่งกลางด้านขวา B รดสีบรอนซ์เงิน.....	1	STRIPE B, R. MIDDLE COWL *TYPE1*	
	64312-KPP-900ZB	รดสีแดง.....	1	*TYPE2*	
	64312-KPP-900ZC	รดสีน้ำเงิน.....	1	*TYPE3*	
9	64313-KPP-900ZA	สติ๊กเกอร์ติดแพริ่งกลางด้านขวา C รดสีบรอนซ์เงิน.....	1	STRIPE C, R. MIDDLE COWL *TYPE1*	
	64313-KPP-900ZB	รดสีแดง.....	1	*TYPE2*	
	64313-KPP-900ZC	รดสีน้ำเงิน.....	1	*TYPE3*	
10	64321-KPP-900ZA	สติ๊กเกอร์ติดแพริ่งล่างด้านขวา รดสีบรอนซ์เงิน.....	1	STRIPE, R. UNDER COWL *TYPE1*	
	64321-KPP-900ZB	รดสีแดง.....	1	*TYPE2*	
	64321-KPP-900ZC	รดสีน้ำเงิน.....	1	*TYPE3*	
11	64322-KPP-900ZA	เครื่องหมายติดแพริ่งล่างด้านขวา รดทุกสี.....	1	MARK, R. UNDER COWL *TYPE1*	
12	64411-KPP-900ZA	สติ๊กเกอร์ติดแพริ่งกลางด้านซ้าย A รดสีบรอนซ์เงิน.....	1	STRIPE A, L. MIDDLE COWL *TYPE1*	
	64411-KPP-900ZB	รดสีแดง.....	1	*TYPE2*	
	64411-KPP-900ZC	รดสีน้ำเงิน.....	1	*TYPE3*	

หัวข้อการบริการ เวลาในการบริการ

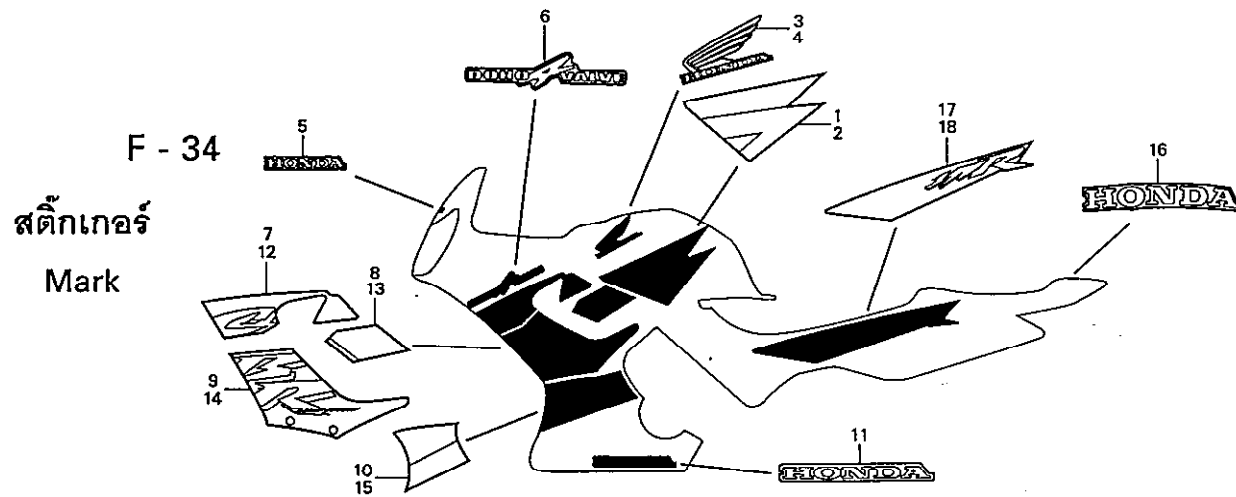

3

ลำดับ	หมายเลขอะไหล่	ชื่ออะไหล่	CBR150 R จำนวนที่ใช้	รุ่นที่ใช้	หมายเลขเครื่อง
13	64412-KPP-900ZA	สติ๊กเกอร์ติดแฟริ่งกลางด้านซ้าย B รดสีบรอนซ์เงิน.....	1	STRIPE B, L. MIDDLE COWL *TYPE1*	
	64412-KPP-900ZB	รดสีแดง.....	1	*TYPE2*	
	64412-KPP-900ZC	รดสีน้ำเงิน.....	1	*TYPE3*	
14	64413-KPP-900ZA	สติ๊กเกอร์ติดแฟริ่งกลางด้านซ้าย C รดสีบรอนซ์เงิน.....	1	STRIPE C, L. MIDDLE COWL *TYPE1*	
	64413-KPP-900ZB	รดสีแดง.....	1	*TYPE2*	
	64413-KPP-900ZC	รดสีน้ำเงิน.....	1	*TYPE3*	
15	64421-KPP-900ZA	สติ๊กเกอร์ติดแฟริ่งล่างด้านซ้าย รดสีบรอนซ์เงิน.....	1	STRIPE, L. UNDER COWL *TYPE1*	
	64421-KPP-900ZB	รดสีแดง.....	1	*TYPE2*	
	64421-KPP-900ZC	รดสีน้ำเงิน.....	1	*TYPE3*	
16	83622-KPP-900ZA	เครื่องหมายติดฝาปิดท้ายเมาะ รดสีบรอนซ์เงิน.....	1	MARK, RR. CENTER COWL *TYPE1*	
	83622-KPP-900ZB	รดสีแดง.....	1	*TYPE2*	
	83622-KPP-900ZC	รดสีน้ำเงิน.....	1	*TYPE3*	
17	87122-KPP-900ZA	สติ๊กเกอร์ติดฝาครอบข้างด้านขวา รดสีบรอนซ์เงิน.....	1	STRIPE, R. RR. COWL *TYPE1*	
	87122-KPP-900ZB	รดสีแดง.....	1	*TYPE2*	
	87122-KPP-900ZC	รดสีน้ำเงิน.....	1	*TYPE3*	
18	87123-KPP-900ZA	สติ๊กเกอร์ติดฝาครอบข้างด้านซ้าย รดสีบรอนซ์เงิน.....	1	STRIPE, L. RR. COWL *TYPE1*	
	87123-KPP-900ZB	รดสีแดง.....	1	*TYPE2*	
	87123-KPP-900ZC	รดสีน้ำเงิน.....	1	*TYPE3*	

ดัชนีหมายเลขอะไหล่

หมายเลข อะไหล่	หมายเลข บล็อก								
		13011-KPP-900	E-15	14731-MCE-940	E-3	14933-KT7-013	E-3	15000	
		13021-KPP-900	E-15	14751-KPP-900	E-3	14934-KT7-013	E-3	15100-KPP-900	E-8
06000		13031-KPP-900	E-15	14771-KY2-000	E-3	14935-KT7-013	E-3	15133-KPP-900	E-8
06410-GCR-000	F-13	13041-KPP-900	E-15	14775-KY2-000	E-3	14936-KT7-013	E-3	15331-436-000	E-8
06435-KPP-901	F-12	13051-KPP-900	E-15	14781-KY2-003	E-3	14937-KT7-013	E-3	15332-436-000	E-8
06451-GE2-405	F-9	13101-KPP-900	E-15	14901-KT7-013	E-3	14938-KT7-013	E-3	15421-035-010	E-14
06451-MA7-405	F-12	13102-KPP-900	E-15	14902-KT7-013	E-3	14939-KT7-013	E-3	15517-KGH-900	E-14
06455-KPP-901	F-9	13103-KPP-900	E-15	14903-KT7-013	E-3	14940-KT7-013	E-3	15651-KGH-900	E-6
06531-KW6-840	F-6	13104-KPP-900	E-15	14904-KT7-013	E-3	14941-KT7-013	E-3	15771-KV6-000	F-17-1
		13105-KPP-900	E-15	14905-KT7-013	E-3	14942-KT7-013	E-3	15772-292-010	F-17
11000		13111-KPP-900	E-15	14906-KT7-013	E-3	14943-KT7-013	E-3	15772-551-000	F-17
11100-KPP-900	E-14	13400-KPP-900	E-15	14907-KT7-013	E-3	14944-KT7-013	E-3		
11200-KPP-900	E-14	13422-KPP-900	E-15	14908-KT7-013	E-3	14945-KT7-013	E-3	16000	
11330-KPP-900	E-6	13423-KPP-900	E-15	14909-KT7-013	E-3	14946-KT7-013	E-3	16010-KGF-911	E-18
11333-KPP-900	E-6	13424-KPP-900	E-15	14910-KT7-013	E-3	14947-KT7-013	E-3	16013-KEH-900	E-18
11334-KPP-900	E-6	13425-KGH-900	E-15	14911-KT7-013	E-3	14948-KT7-013	E-3	16015-KPP-901	E-18
11335-KPP-900	E-6	13427-KGH-900	E-15	14912-KT7-013	E-3	14949-KT7-013	E-3	16016-KPP-901	E-15
11341-KPP-900	E-11	13538-KGH-900	E-15	14913-KT7-013	E-3	14950-KT7-013	E-3	16028-KPP-901	E-18
11360-KPP-900	E-11			14914-KT7-013	E-3	14951-KT7-013	E-3	16037-KPP-901	E-18
11393-KGH-900	E-6	14000		14915-KT7-013	E-3	14952-KT7-013	E-3	16046-KPP-901	E-18
11395-KGH-900	E-11	14110-KPP-900	E-3	14916-KT7-013	E-3	14953-KT7-013	E-3	16048-KGH-901	E-18
		14210-KPP-900	E-3	14917-KT7-013	E-3	14954-KT7-013	E-3	16050-KPP-901	E-18
12000		14311-KPP-900	E-15	14918-KT7-013	E-3	14955-KT7-013	E-3	16075-GHB-640	E-18
12100-KPP-900	E-5	14321-KPP-900	E-4	14919-KT7-013	E-3	14956-KT7-013	E-3	16100-KPP-900	E-18
12191-KPP-900	E-5	14401-KPP-901	E-4	14920-KT7-013	E-3	14957-KT7-013	E-3	16107-KGH-901	E-18
12200-KPP-900	E-2	14510-KPP-900	E-4	14921-KT7-013	E-3	14958-KT7-013	E-3	16111-KPP-901	E-18
12202-KPP-900	E-2	14511-KPP-900	E-4	14922-KT7-013	E-3	14959-KT7-013	E-3	16119-KPP-901	E-18
12203-KPP-900	E-2	14512-KPP-900	E-4	14923-KT7-013	E-3	14960-KT7-013	E-3	16140-KPP-901	E-18
12204-KPP-305	E-2	14515-KGH-900	E-4	14924-KT7-013	E-3	14961-KT7-013	E-3	16143-KGH-901	E-18
12208-KY2-003	E-3	14520-KPP-901	E-4	14925-KT7-013	E-3	14962-KT7-013	E-3	16151-KPP-901	E-18
12251-KPP-900	E-2	14521-KPP-900	E-14	14926-KT7-013	E-3	14963-KT7-013	E-3	16155-KJ9-751	E-18
12252-KPP-900	E-2	14531-KPP-900	E-14	14927-KT7-013	E-3	14964-KT7-013	E-3	16163-KGF-911	E-18
12310-KPP-900	E-1	14546-KPP-900	E-3	14928-KT7-013	E-3	14965-KT7-013	E-3	16166-KPP-901	E-18
12391-KPP-901	E-1	14560-KGH-900	E-4	14929-KT7-013	E-3	14966-KT7-013	E-3	16180-KPP-901	E-18
		14610-KPP-900	E-4	14930-KT7-013	E-3	14967-KT7-013	E-3	16199-KPP-901	E-18
13000		14711-KPP-900	E-3	14931-KT7-013	E-3	14968-KT7-013	E-3	16211-KPP-901	E-2
13000-KPP-900	E-15	14721-KPP-900	E-3	14932-KT7-013	E-3	14969-KT7-013	E-3	16219-KW6-840	E-2

ดัชนีหมายเลขอะไหล่

หมายเลข อะไหล่	หมายเลข บล็อก								
		17525-KGC-900	F-14	19055-KPP-901	F-30	22870-KPP-900	F-3	24703-KGH-900	F-19
		17531-KPP-900	F-14	19061-KPP-900	F-30			24711-KPP-900	F-19
16423-KGH-901	E-18	17614-KBA-900	F-14	19062-KPP-900	F-30	23000		24720-KPP-900	F-19
16502-880-000	F-19	17620-MM5-007	F-14	19063-KPP-900	F-30	23121-KPP-900	E-9	24721-KPP-900	F-19
16905-MG7-000	F-17-1	17631-KPP-900	F-14	19064-KPP-900	E-2	23122-KPP-900	E-9	24721-KW6-960	F-19
16950-GS7-950	F-14	17635-KPP-900	F-14	19104-KPP-900	F-30	23123-KPP-900	E-9	24781-449-000	F-19
16952-GS7-950	F-14	17724-102-700	F-17-1	19105-KPP-900	F-30	23211-KPP-900	E-16		
16958-397-771	F-14	17910-KPP-900	F-3	19109-KBP-900	F-30	23221-KPP-900	E-16	28000	
		17950-KPP-900	F-3	19110-KPP-900	F-30	23415-HB3-000	E-16	28110-KGH-910	E-10
	17000	17951-KPP-900	F-5	19215-KGH-900	E-7	23421-KPP-900	E-16	28125-HC3-016	E-10
17210-KPP-900	F-17			19217-P72-013	E-7	23431-KGH-900	E-16	28131-KPP-900	E-10
17213-KPP-900	F-17	18000		19221-KPP-900	E-7	23441-KPP-900	E-16	28132-KGH-910	E-10
17225-KPP-900	F-17	18291-MN5-650	F-18	19226-KGH-900	E-7	23451-KPP-900	E-16	28133-KPP-900	E-10
17235-KPP-900	F-17	18292-KGH-901	F-18	19241-KGH-900	E-7	23461-KPP-900	E-16		
17240-KPP-900	F-17	18310-KPP-900	F-18	19242-KPP-900	E-7	23471-KPP-900	E-16	30000	
17253-KPP-900	F-17	18320-KPP-900	F-18	19300-KE1-003	F-30	23491-KPP-900	E-16	30401-KPP-900	F-27
17260-KFL-D00	F-17-1	18321-KPP-900	F-18	19311-KGH-900	F-30	23501-KPP-900	E-16	30410-KPP-901	F-27
17316-611-000	F-17-1	18351-KGH-900	F-18	19315-KGH-900	F-30	23511-KPP-900	E-16	30500-KPP-901	F-27
17370-419-700	F-17	18421-KE8-000	F-18	19502-KPP-900	E-6	23521-KPP-900	E-16	30700-KPP-900	F-27
17370-KPP-900	F-17	18422-KGC-900	F-18	19506-KGH-900	E-6	23531-KPP-900	E-16		
17511-KPP-900	F-14	18601-MBA-J51	E-1		F-30	23801-KBP-900	E-16	31000	
17512-KPP-900ZA	F-34	18612-KPP-900	E-1			23811-KR3-600	E-16	31110-KPP-901	E-12
17512-KPP-900ZB	F-34	18631-KPP-900	F-17-1	22000				31120-KPP-901	E-12
17512-KPP-900ZC	F-34	18632-KPP-900	F-17-1	22100-KPP-900	E-9	24000		31200-KGH-911	E-13
17513-KPP-900ZA	F-34	18650-KGH-901	F-17-1	22105-KBA-900	E-9	24211-KPP-900	E-17	31201-MBE-008	E-13
17513-KPP-900ZB	F-34	18651-KGH-901	F-17-1	22120-KPP-900	E-9	24212-KPP-900	E-17	31204-KS5-901	E-13
17513-KPP-900ZC	F-34	18653-KPP-900	F-17-1	22125-KW7-900	E-9	24213-KPP-900	E-17	31205-MBE-008	E-13
17517-KPP-900	F-14	18660-KPP-900	F-17-1	22201-KBW-900	E-9	24241-KPP-900	E-17	31206-MBE-008	E-13
17518-KPP-900ZA	F-34			22201-MJ8-000	E-9	24301-KPP-900	E-17	31207-MBE-008	E-13
17518-KPP-900ZB	F-34	19000		22321-KE8-000	E-9	24410-KPP-900	E-17	31500-KPP-901	F-26
17518-KPP-900ZC	F-34	19009-KGH-901	F-30	22355-KW7-930	E-9	24430-KGH-900	E-17	31600-KPP-900	F-27
17519-KPP-900ZA	F-34	19010-KPP-901	F-30	22361-KW7-900	E-9	24436-KGH-900	E-17		
17519-KPP-900ZB	F-34	19014-KEA-003	F-30	22401-KPP-900	E-9	24610-KPP-900	E-17	32000	
17519-KPP-900ZC	F-34	19015-KPP-901	F-30	22402-KW7-900	E-9	24641-KBP-900	E-17	32100-KPP-900	F-27
17520-KPP-900ZC	F-14	19030-KPP-901	F-30	22810-KPP-900	E-6	24651-KGH-900	E-17	32111-KPP-900	E-12
17520-KPP-900ZD	F-14	19033-415-000	F-7	22815-KW7-930	E-6	24652-035-000	E-17	32406-KAZ-000	F-26
17520-KPP-900ZE	F-14	19045-KPP-901	F-30	22849-KGH-900	E-9	24701-KPP-900	F-19	32410-KPP-900	E-13

ดัชนีหมายเลขอะไหล่

หมายเลข อะไหล่	หมายเลข บล็อก								
		35122-KW3-771	F-5	40543-KPP-900	F-22	43353-461-771	F-12	45133-MA3-006	F-12
		35330-413-003	F-3	40546-KBA-900	F-22	43468-KFB-000	F-11	45156-KPP-900	F-4
32411-253-000	E-13	35340-KGH-901	F-4			43503-MR7-006	F-11	45203-MCC-006	F-12
32411-KPP-900	F-26	35350-KPP-900	F-19	41000		43504-MB2-006	F-11	45215-KPH-951	F-9
32412-KPP-900	F-26	35357-KBA-900	F-19	41200-KPP-900	F-13	43510-KPP-901	F-11	45216-166-006	F-9
32412-MV4-000	F-26	35751-KPH-900	E-17			43511-KW7-881	F-11		F-12
		35752-KPH-900	E-17	42000		43512-KPP-901	F-11	45250-KPP-901	F-9
33000		35759-KPP-900	E-14	42301-KPG-900	F-10	43513-KBP-881	F-11	45251-KPP-901	F-10
33110-KPP-901	F-1	35761-KGH-900	E-14	42301-KPG-900	F-13	43514-KS6-701	F-11	45290-KPP-901	F-9
33113-MAT-611	F-1	35850-KR3-870	F-26	42303-KAN-T40	F-13	43520-MJ6-305	F-11	45504-410-003	F-4
		35856-KL8-740	F-26	42304-KPP-900	F-13	43530-KBA-921	F-11	45506-KA3-731	F-4
33150-KPP-901	F-1			42313-KGH-900	F-13			45510-KPK-901	F-4
33705-KW7-900	F-2	37000		42615-KPP-900	F-13	44000		45512-MA6-006	F-4
	F-15	37100-KPP-901	F-2	42620-KW7-880	F-13	44311-KW7-900	F-10	45513-HA2-006	F-4
	F-25	37121-ML7-671	F-2	42650-KPP-900ZA	F-13	44620-KPH-950	F-10	45517-166-006	F-3
33706-KAN-960	F-25	37200-KPP-901	F-2	42650-KPP-900ZB	F-13	44650-KPP-900ZA	F-10		F-4
33706-KPP-901	F-25	37211-KPP-901	F-2	42653-001-004	F-13	44650-KPP-900ZB	F-10	45520-GW0-911	F-11
33708-KPP-901	F-25	37212-KPP-901	F-2	42704-MB0-000	F-10	44680-166-000	F-10	45520-MG7-006	F-4
33709-KPP-901	F-25	37223-KPP-901	F-2			44711-KPP-900	F-10	45521-GW0-911	F-11
33710-KPP-901	F-25	37250-KPP-901	F-2	42705-MB0-000	F-10	44800-KPP-901	F-10	45521-HA2-006	F-4
33741-KBA-931	F-24	37300-KPP-901	F-2			44806-KPP-901	F-10	45530-MN9-305	F-4
		37305-KE5-008	F-2	42706-MB0-000	F-10	44809-KFM-900	F-10		
34000		37400-KPP-901	F-2			44830-KPP-900	F-2	46000	
34351-657-921	F-25	37750-MAZ-003	F-30	42711-KPP-900	F-13	44831-KPP-900	F-2	46182-500-013	F-11
34901-KRS-901	F-1	37760-MT2-003	F-30	42753-KPP-901	F-10			46500-KPP-900	F-19
34905-GM9-003	F-25	37800-KPP-901	F-14			45000		46504-KV6-702	F-11
34905-KAN-W01	F-1	37801-HA7-750	F-14			45107-GE2-006	F-9	46513-KPP-900	F-19
34906-GZ9-003	F-25			43000		45108-KPH-951	F-9	46515-KS6-700	F-19
34908-MB9-871	F-2	38000		43107-MA7-006	F-12	45108-ML7-922	F-12	46519-KK3-830	F-21
		38102-KPP-900	F-6	43150-KPP-901	F-12	45111-MAJ-G41	F-9		
35000		38110-KPP-900	F-27	43190-KPP-901	F-12			50000	
35010-KPP-900	F-5	38301-GN5-801	F-27	43215-KGH-901	F-12	45126-KPP-901	F-4	50100-KPP-900ZA	F-28
35015-KPP-900	F-3	38306-KK4-000	F-27	43310-KPP-901	F-11	45131-GZ0-006	F-9	50160-KPP-900ZA	F-28
35020-KPP-900	F-3			43351-KPC-641	F-13			50161-KPP-900ZA	F-28
35100-KPP-900	F-5	40000		43352-568-003	F-9	45132-166-016	F-9	50188-KPP-900	F-28
35105-KPP-900	F-5	40510-KW6-670	F-22					50301-268-010	F-6
35121-KW3-771	F-5	40530-KPP-901	F-22	43353-461-771	F-9	45133-MA3-006	F-9	50524-KBP-750	F-15

ดัชนีหมายเลขอะไหล่

หมายเลข อะไหล่	หมายเลข บล็อก								
		89221-429-000	F-29	90115-KPP-900	F-16	90439-SB2-010	E-12	90702-GB6-910	E-11
					F-31	90441-KW7-930	E-16		E-14
	87000	90000			F-32	90452-KGH-900	E-16	90702-HC4-000	E-6
87122-KPP-900ZA	F-34	90002-KGH-900	E-1	90116-KPP-900	F-16	90454-107-000	E-16	90741-KFB-000	E-15
87122-KPP-900ZB	F-34	90003-MB0-000	E-3	90116-KV3-701	F-8	90461-115-000	E-16	90741-KGH-900	E-15
87122-KPP-900ZC	F-34	90005-KY7-000	E-4	90121-KPP-900	F-22	90463-437-000	E-16	90753-051-003	F-13
87123-KPP-900ZA	F-34	90008-KT7-000	E-9	90126-KT2-000	F-23	90464-444-000	E-16	90753-051-005	F-13
87123-KPP-900ZB	F-34	90010-KM1-000	E-10	90128-KET-900	F-20	90465-KE1-010	E-16	90802-KY4-680	F-18
87123-KPP-900ZC	F-34	90017-KPP-900	E-1	90131-KGH-900	F-9	90478-700-000	E-7		
87125-GB0-900	F-33	90022-MG8-000	E-17	90133-SL9-003	F-2	90483-028-000	E-2	91000	
87505-KPP-900	F-33	90031-KPP-900	E-14	90145-KM3-751	F-4	90488-425-000	E-11	91001-KPP-901	E-15
87506-KGH-900	F-33	90035-166-008	F-2		F-11		E-14	91002-KPP-901	E-15
87507-KPP-900	F-33	90071-MB0-000	E-13	90164-028-000	F-5	90501-GBL-730	E-9	91007-KE1-003	E-9
87508-KW6-900	F-33	90083-GB6-911	E-4	90191-KPP-900	F-5	90502-155-000	F-19	91203-750-003	E-6
87513-KPP-900	F-33	90084-041-000	E-16	90231-KM7-700	E-9	90502-KPP-900	F-22	91205-KF0-003	E-6
87522-KW6-900	F-33	90084-428-000	E-11	90302-KBP-900	F-22	90503-KGH-900	F-5		E-7
87560-KBA-900ZC	F-33	90087-KGH-900	E-11	90304-KGH-901	F-13	90504-KW7-900	F-13	91209-612-000	E-17
87560-KBA-900ZD	F-33	90103-GN5-910	F-32		F-21	90543-MV9-670	E-1	91212-422-006	F-11
		90103-KE8-003	F-23		F-23	90544-283-000	F-8	91216-KGH-901	E-16
	88000	90104-KPP-900	F-11	90304-KPH-900	F-18	90545-300-000	F-4	91251-KGH-901	F-13
88110-KPP-900	F-31	90105-KBA-930	F-20	90305-KGH-900	F-5		F-11	91251-KGH-902	F-13
88113-KPP-900	F-31	90105-KGH-900	F-10	90306-KGH-901	F-10	90601-001-000	E-16	91252-KGH-901	F-10
88115-KPP-900	F-31		F-13		F-13	90601-354-000	F-8	91252-KGH-902	F-10
88120-KPP-900	F-31	90105-KPP-900	F-18		F-22	90601-437-000	E-16	91254-GAA-003	F-8
		90106-KPP-900	F-18	90308-KM3-003	F-30	90601-KAF-003	F-19	91258-410-013	F-10
	89000	90107-KAN-900	F-16	90321-315-670	F-3	90608-072-000	E-7	91258-KGH-902	F-10
89010-KPP-900	F-29		F-32	90321-KW6-840	F-18	90634-KPG-900	F-24	91301-KV7-671	E-2
89103-538-000	F-29	90107-KBA-900	F-21	90401-KPP-900	E-15	90651-KR0-000	F-8	91303-377-000	E-11
89211-KGH-900	F-29	90109-MZ5-008	F-2	90401-KY4-901	E-9	90651-MA5-671	F-4	91306-MG3-000	E-4
89212-KGH-900	F-29	90111-162-000	F-17	90402-KW7-900	E-17	90652-KT1-771	F-3	91307-035-000	E-6
89213-KGH-900	F-29		F-24	90403-KPP-900	E-14		F-27	91307-611-000	F-30
89214-KGH-900	F-29		F-30	90405-ZA8-800	F-19	90677-KAN-T00	F-16	91309-425-003	E-13
89215-KGH-900	F-29		F-31	90407-259-000	E-14		F-24	91320-MB0-000	E-13
89216-KPP-900	F-29	90111-MR5-000	F-26	90412-187-000	E-16		F-31	91320-MBE-008	E-13
89217-KGH-900	F-29	90114-KGH-900	F-3	90423-KW6-900	E-7		F-32	91352-671-003	F-2
89218-KGH-900	F-29		F-4	90434-KGH-900	E-9	90702-GB6-910	E-3	91352-671-004	F-2
89219-KGH-900	F-29	90114-MG9-770	F-14	90435-HB3-000	E-17		E-8	91356-KGH-901	E-11

ดัชนีหมายเลขอะไหล่

หมายเลข อะไหล่	หมายเลข ปลั๊ก								
		93903-25220	F-1	94605-27101	F-8	95701-06035-00	E-8	96100-63010-00	E-16
			F-31	94608-50000	F-8		E-14	96140-62010-00	E-15
91509-GE2-760	F-16	93903-25510	F-17			95701-06065-00	E-14	96140-62020-00	E-16
91540-S30-003	F-27			95000		95701-06115-00	E-2	96140-62030-10	F-13
91551-SF4-003	F-27	94000		95002-02070	F-14	95701-08018-00	F-28	96150-63010-10	F-10
		94001-06000-0S	F-15	95002-02070	F-17-1	95701-08020-00	F-20		F-13
92000			F-18	95002-02080	F-14	95701-08025-00	F-14	96220-30085	E-17
92101-06012-0A	F-20		F-22	95002-02100	F-30	95701-08032-00	F-31	96220-40238	E-7
92800-12000	E-14	94002-08000-0S	F-11	95002-41050-08	F-17	95701-08040-00	F-5		E-8
92900-08032-0E	E-2	94030-08280	E-2	95002-50000	F-14		F-18	96600-06020-00	F-11
92915-10028-0E	F-13	94050-06000	F-3	95003-23038-31	F-17	95701-08055-00	F-18	96600-06025-00	E-12
			F-4	95003-37050-31	F-17	95701-10120-00	F-28		F-15
			F-14	95005-50150-30	E-6	95801-08035-07	F-6	96600-08032-00	F-5
93000		94050-08000	F-18	95005-80100-20	F-17-1			96600-08040-00	F-15
93301-05012-0J	E-8	94050-08070	F-31	95015-54000	F-11	96000			
93301-05016-0A	F-27	94050-10000	F-28	95015-82000	F-20	96001-06008-07	F-18	98000	
93401-06012-08	F-30	94050-12000	E-12	95018-54250	F-17	96001-06014-00	E-4	98059-58816	E-2
93500-04008-1H	E-18	94101-06000	F-20	95701-06010-00	F-28		E-12	98059-58826	E-2
93500-04010-1H	E-18	94102-08000	F-20	95701-06012-00	F-5	96001-06020-00	E-14	98059-59816	E-2
93500-04012-1H	E-18	94103-08000	F-18		F-6	96001-06022-00	E-2	98059-59826	E-2
93500-05012-1H	E-18	94201-16150	F-20		F-11		E-4	98200-32000	F-24
93500-05020-0G	F-3	94201-20120	F-11		F-17-1		E-7		F-26
93500-05025-0G	F-3		F-19		F-27		F-7	98200-41000	F-24
93500-06022-0A	F-25	94201-20150	F-20	95701-06012-07	F-5	96001-06025-00	F-30		F-27
93600-04012-1G	F-4	94201-25220	F-19		F-22	96001-06030-00	E-6		
93600-04045-1G	F-11	94301-10120	E-1	95701-06014-00	E-3		E-11	99000	
93891-04008-08	F-30		E-2		E-6	96001-06032-00	E-11	99101-KPP-1150	E-18
93892-05012-18	E-18		E-5		E-16	96001-06035-00	F-7		
93893-04012-17	F-4	94305-20102	F-11	95701-06016-00	E-17	96001-06040-00	E-6		
		94510-15000	F-19		F-27		E-11		
93901-24220	F-25	94510-28000	E-15		F-30		E-14		
93901-25320	F-1	94520-13000	E-14	95701-06020-00	F-19	96001-06055-00	E-14		
93901-26180	F-22	94520-22000	E-6	95701-06022-00	F-30	96001-06065-00	E-7		
93903-24220	F-31	94540-06018	E-8	95701-06022-07	F-3		E-14		
93903-24320	F-14	94591-21000	F-31		F-4	96001-06075-00	E-14		
		94591-25000	F-31	95701-06025-00	E-13	96100-62030-00	E-16		
		94601-15000	E-15		F-2	96100-62040-00	E-16		

ดัชนีชื่ออะไหล่

รายละเอียด	หมวดบล็อค	รายละเอียด	หมวดบล็อค	รายละเอียด	หมวดบล็อค
จุกปิดแม่ปั้มเบรคหน้า	F-4	ชุดไฟท้าย	F-25	ชุดห้องลูกลอย	E-18
จุกปิดเรื่อนยึดคันคัลท์	F-3	ชุดไฟหน้า	F-1	ชุดหน้าแปลนสเตอร์หลัง	F-13
จุกปิดสลักยึดผ้าคัลท์เบรค	F-12	ชุดมาตรวัดทั้งชุด	F-2	ชุดหม้อน้ำ	F-30
จุกปิดสกรูไล่ลมเบรค	F-9	ชุดมอเตอร์สตาร์ท	E-13		
	F-12	ชุดแม่ปั้มเบรคหน้า	F-4		
		ชุดแม่ปั้มเบรคหลัง	F-11	ซีล	E-13
		ชุดยางกันกระชาก	F-13	ซีลกันน้ำมัน, 12x18x4	E-6
		ชุดยางกตโช้ราวาลิน	E-4	ซีลกันน้ำมัน, 12x20x5	E-6
ชุดก๊อมน้ำมันเชื้อเพลิงอัตโนมัติ	F-14	ชุดเรื่อนไล่กรองอากาศ	F-17		E-7
ชุดกฏญแจทั้งชุด	F-5	ชุดลิ้อคเบาะ	F-15	ซีลกันน้ำมัน, 12x22x7	E-17
ชุดแกนคอรก	F-6	ชุดล้อหน้า	F-10	ซีลกันน้ำมัน, 20x37x7	E-16
ชุดขั้วหลอดไฟ	F-1	ชุดลิ้นตัดอากาศ	E-18	ซีลกันน้ำมัน, 26x37x6	F-13
	F-25	ชุดลูกปืน, #8x18	F-6	ซีลกันฝุ่น	F-6
ชุดขายึดคาร์ลิปเปอร์เบรคหน้า	F-9	ชุดลูกลอย	E-18		F-8
ชุดขายึดคาร์ลิปเปอร์เบรคหลัง	F-12	ชุดลูกลอยวัดระดับน้ำมันเชื้อเพลิง	F-14	ซีลกันฝุ่น, 23x37x7	F-10
ชุดชดลวดสเตอร์	E-12	ชุดลูกสูบแม่ปั้มเบรค	F-4	ซีลกันฝุ่น, 27x40x4.5	F-13
ชุดคาร์ลิปเปอร์เบรคหน้า	F-9		F-11	ซีลกันฝุ่น, 40x50x5	F-10
ชุดคาร์ลิปเปอร์เบรคหลัง	F-12	ชุดลิ้อหลัง	F-13	ซีลกันวาล์ว	E-3
ชุดคาร์บูเรเตอร์ (VK6AA A)	E-18	ชุดวัดความร้อน	F-30	ซีลปั้มน้ำ	E-7
ชุดควบคุมอากาศบำบัดไอเสีย	F-17-1	ชุดสายขั้วบวกแบตเตอรี่	F-26	ซีลรองฝาปิดหม้อน้ำ	F-30
ชุดเครื่องมือ	F-29	ชุดสายไฟ	F-2	ซีลเรื่อนไล่กรองอากาศ	F-17
ชุดใช้คคาร์บูเรเตอร์	E-18		F-27	ของใส่คู่มือผู้ใช้	F-29
ชุดใช้คัพหน้าด้านขวา	F-8	ชุดสายมาตรวัดความเร็ว	F-2	ของใส่เครื่องมือ, 160 มม.	F-29
ชุดใช้คัพหน้าด้านซ้าย	F-8	ชุดสกรูปรับตั้งน้ำมัน	E-18	โซ่ขับเคลื่อน	F-22
ชุดใช้คัพหลัง	F-23	ชุดสกรูปรับรับอากาศ	E-18	โช้ราวาลิน (114 ซ้อ)	E-4
ชุดซีลปลอกแกนใช้คัพหน้า	F-8	ชุดสปริงขาตั้งข้าง	F-21		
ชุดซีลลูกสูบคาร์ลิปเปอร์	F-9	ชุดสปริงจ้งกลับคันเบรคหลัง	F-19		
	F-12	ชุดสวิงอาร์ม	F-22	ด้ามต่อประแจแหวน	F-29
ชุดตัวยึดเข็มเร่ง	E-18	ชุดสวิทช์เกียร์ว่าง	E-14	ด้ามไขควง	F-29
ชุดดึงน้ำมันเชื้อเพลิง	F-14	ชุดสวิทช์สตาร์ท	F-5		
ชุดบาลานเซอร์	E-15		F-26		
ชุดปะเก็น	E-18	ชุดสวิทช์แฮนด์ด้านขวา	F-3	ตะแกรงกรองน้ำมันเครื่อง	E-14
ชุดผ้าคัลท์เบรคหลัง	F-12	ชุดสวิทช์แฮนด์ด้านซ้าย	F-3	ตัวกดคัลท์	E-9
ชุดผ้าคัลท์เบรคหน้า	F-9	ชุดสวิทช์ไฟเบรคหน้า	F-4	ตัวขับเฟืองวัดความเร็ว	F-10
ชุดฝาครอบเรื่อนไล่กรองอากาศ	F-17	ชุดสวิทช์ไฟเบรคหลัง	F-19	ตัวปรับตั้ง	F-3
ชุดฝาปิดดึงน้ำมันเชื้อเพลิง	F-14	ชุดไล่กรองน้ำมันเชื้อเพลิง	F-14	ตัวปรับตั้งความเร็ว	E-4
ชุดเฟืองวัดความเร็ว	F-10				

ดัชนีชื่ออะไหล่

รายละเอียด	หมวดบล็อก	รายละเอียด	หมวดบล็อก	รายละเอียด	หมวดบล็อก
ตัวปรับตั้งโช้	F-22	ทับทิมสะท้อนแสง	F-24	น็อตหน้าแปลน, 10 มม.	F-28
ตัวยึดแปรงถ่าน	E-13	ท่อน้ำมันเชื้อเพลิง	F-14	น็อตหน้าแปลน, 12 มม.	E-12
ตัวยึดพัดลมระบายความร้อน	F-30	ท่อน้ำมันเบรคหน้า	F-4	น็อตหน้าแปลน, 6 มม.	F-3
ตัววัดสาย เล.ซี. เจนเนอเรเตอร์	E-12	ท่อยาง, 11x15x500	F-17		F-4
ตุ้มดวงล้อ (10 กรัม)	F-10	ท่อยาง, 4.5x450	E-18		F-14
	F-13	ท่อยาง, 5x150	E-6	น็อตหน้าแปลน, 8 มม.	F-18
ตุ้มดวงล้อ (20 กรัม)	F-10	ท่อยาง, 8x100	F-17-1		F-31
	F-13	ท่อยาง, 8x12x380	F-17	นมหนูเดินเบา, #35	E-18
ตุ้มดวงล้อ (30 กรัม)	F-10	ท่อยางคาร์บูเรเตอร์	E-2	นมหนูใหญ่, #115	E-18
	F-13	ท่อระบายอากาศ	F-17		
ตุ้มน้ำหนักตัวใน	F-5				
ตุ้มน้ำหนักปลายแอสต์	F-5				
แตร	F-27				
		น็อต, 4 มม.	F-31	บังโคลนหน้า	F-7
		น็อตล็อก	F-3	บังโคลนหลัง	F-24
		น็อตล็อกแกนคอ	F-6	บังโช้	F-22
		น็อตล็อกแผงคอบน	F-5	บ่าวาล์วไอดี	E-2
ถังน้ำสำรอง	F-30	น็อตหัวหมวก, 8 มม.	F-18	บ่าวาล์วไอดีเสีย	E-2
		น็อตหกเหลี่ยม, 10 มม.	F-21	บูช	F-16
		น็อต, 3 มม.	F-30	บูชกันน้ำมัน	F-8
		น็อต, U, 10 มม.	F-13	บูชแกนใช้คัท	F-8
ท่อระบายอากาศ	E-18			บูชยางหุ้มสลักคัสต์เบรค	F-9
ท่อ A (AI)	F-17-1				
ท่อ B (AI)	F-17-1				
ท่อ CP	F-1				
	F-25				
ท่อ PB (AICV)	F-17-1				
ท่อ PB (ก๊อคน้ำมันเชื้อเพลิง)	F-14				
ท่อเก็บเสียง	F-18				
ท่อชุดวัดความร้อน	F-30				
ท่อน้ำ	E-6				
ท่อน้ำมันเบรคหลัง	F-11				
ท่อน้ำมันแม่ปั๊มเบรคหลัง	F-11				
ท่อน้ำล้าง	F-30				
ท่อระบายน้ำสำรอง	F-30				
ท่อหม้อน้ำตัวบน	F-30				
ท่อหม้อน้ำตัวล่าง	F-30				
ท่ออากาศไอดี	F-17				
ท่อไอดี	F-18				
		น็อตพิเศษ, 6 มม.	F-22	บัลท์ปิดแกนใช้คัท D1	F-8
		น็อตพร้อมแหวน, 6 มม.	E-13	บัลท์พิเศษ, 6x20	F-18
		น็อตล็อก, 14 มม.	E-9	บัลท์พิเศษ, 6x8	F-18
		น็อตหกเหลี่ยม, 6 มม.	F-15	บัลท์พิเศษ, 8 มม.	F-20
			F-18	บัลท์ยึดจานดิสก์เบรคหน้า, 8x24	F-10
			F-22	บัลท์ยึดจานดิสก์เบรคหลัง, 8x24	F-13
			E-2	บัลท์ยึดฝาครอบข้าง	F-16
			F-11	บัลท์ยึดฝาครอบฝาสูบ	E-1
				บัลท์ล็อกขาบังคับเกียร์	E-17

ดัชนีชื่ออะไหล่

รายละเอียด	หมวดบล็อก	รายละเอียด	หมวดบล็อก	รายละเอียด	หมวดบล็อก
ไม้ลัท	E-13	ไม้ลัทหน้าแปลน, 6x12	F-5	ไม้ลัทหน้าแปลน, 6x43	E-3
ไม้ลัท, 5 มม.	E-4		F-6	ไม้ลัทหน้าแปลน, 6x55	E-14
ไม้ลัท, 5x9	F-26		F-11	ไม้ลัทหน้าแปลน, 6x65	E-7
ไม้ลัท, 6x20	F-11		F-17-1		E-14
ไม้ลัท, 6x25	E-12		F-22	ไม้ลัทหน้าแปลน, 6x75	E-14
	F-15		F-27	ไม้ลัทหน้าแปลน, 6x8	F-18
ไม้ลัท, 8 มม.	F-8	ไม้ลัทหน้าแปลน, 6x14	E-3	ไม้ลัทหน้าแปลน, 8x18	F-28
ไม้ลัท, 8x18	E-10		E-4	ไม้ลัทหน้าแปลน, 8x20	F-20
ไม้ลัท, 8x22	F-20		E-6	ไม้ลัทหน้าแปลน, 8x25	F-9
ไม้ลัท, 8x32	F-5		E-12		F-14
ไม้ลัท, 8x40	F-15		E-16	ไม้ลัทหน้าแปลน, 8x32	F-31
ไม้ลัทถ่ายน้ำมัน, 12 มม.	E-14	ไม้ลัทหน้าแปลน, 6x16	E-17	ไม้ลัทหน้าแปลน, 8x35	F-6
ไม้ลัทน้ำมันเบรค, 10x22	F-4		F-27	ไม้ลัทหน้าแปลน, 8x40	F-5
	F-11		F-30		F-18
ไม้ลัทพร้อมแหวน, 6x12	F-30	ไม้ลัทหน้าแปลน, 6x20	E-14	ไม้ลัทหน้าแปลน, 8x55	F-18
ไม้ลัทยึดคันทลัท	F-3		F-19	ใบพัดปั้มน้ำ	E-7
ไม้ลัทยึดคันทลัทหน้า	F-4	ไม้ลัทหน้าแปลน, 6x22	E-2		
ไม้ลัทยึดจุดหมุนสวิงอาร์ม	F-22		E-4		
ไม้ลัทยึดแผ่นประกบสแตออร์หน้า	E-16		E-7	ปะกับปลอกคันทรง	F-3
ไม้ลัทสตัด, 10x28	F-13		F-3	ปะกับยึดแม่ปั้มนเบรค	F-4
ไม้ลัทสตัด, 8x32	E-2		F-4	ปะกับยึดเรือนยึดคันทลัท	F-3
ไม้ลัทสตัดเสื่อสูบ	E-14		F-7	ปะเก็นตัวปรับตั้งความตึง	E-4
ไม้ลัทสลักขาตั้งข้าง	F-21		F-30	ปะเก็นปากท่อเก็บเสียง	F-18
ไม้ลัทหกเหลี่ยม, 5x12	E-8	ไม้ลัทหน้าแปลน, 6x25	E-9	ปะเก็นปากท่อไอเสีย	F-18
ไม้ลัทหกเหลี่ยม, 5x16	F-27		E-13	ปะเก็นฝาครอบเครื่องด้านขวา	E-6
ไม้ลัทหกเหลี่ยม, 6x12	F-20		F-2	ปะเก็นฝาครอบเครื่องด้านซ้าย	E-11
ไม้ลัทหน้าแปลน, 10x120	F-28		F-30	ปะเก็นฝาครอบฝาสูบ	E-1
ไม้ลัทหน้าแปลน, 10x42	F-23	ไม้ลัทหน้าแปลน, 6x30	E-6	ปะเก็นฝาสูบ	E-2
ไม้ลัทหน้าแปลน, 10x46	F-23		E-11	ปะเก็นเรือนใช้คคาร์บูเรเตอร์	E-18
ไม้ลัทหน้าแปลน, 5x14	E-1	ไม้ลัทหน้าแปลน, 6x32	E-11	ปะเก็นเสื่อสูบ	E-5
ไม้ลัทหน้าแปลน, 6 มม.	F-17	ไม้ลัทหน้าแปลน, 6x35	E-8	ปะเก็นห้องลูกลอย	E-18
	F-24		E-14	ปั้มน้ำมันเครื่องทั้งชุด	E-8
	F-30		F-7	ปั้ยการปรับตั้งไฟ	F-33
	F-31	ไม้ลัทหน้าแปลน, 6x40	E-6	ปั้ยค่าเดือนเกี่ยวกับการขับซี	F-33
ไม้ลัทหน้าแปลน, 6x10	F-28		E-11	ปั้ยค่าเดือนเกี่ยวกับเบตเตอร์	F-33
ไม้ลัทหน้าแปลน, 6x115	E-2		E-14	ปั้ยเดือนเกี่ยวกับการระวังชิ้นส่วนพลาสติก	F-33

ดัชนีชื่ออะไหล่

รายละเอียด	หมวดบล็อก	รายละเอียด	หมวดบล็อก	รายละเอียด	หมวดบล็อก
ตัวปรับตั้งโช้	F-22	ทับทิมสะท้อนแสง	F-24	น็อตหน้าแปลน, 10 มม.	F-28
ตัวยึดแปรงถ่าน	E-13	ท่อน้ำมันเชื้อเพลิง	F-14	น็อตหน้าแปลน, 12 มม.	E-12
ตัวยึดพัดลมระบายความร้อน	F-30	ท่อน้ำมันเบรคหน้า	F-4	น็อตหน้าแปลน, 6 มม.	F-3
ตัววัดสาย เอ.ซี. เจนเนอเรเตอร์	E-12	ท่อยาง, 11x15x500	F-17		F-4
ตุ้มถ่วงล้อ (10 กรัม)	F-10	ท่อยาง, 4.5x450	E-18		F-14
	F-13	ท่อยาง, 5x150	E-6	น็อตหน้าแปลน, 8 มม.	F-18
ตุ้มถ่วงล้อ (20 กรัม)	F-10	ท่อยาง, 8x100	F-17-1		F-31
	F-13	ท่อยาง, 8x12x380	F-17	นมหนูเดินเบา, #35	E-18
ตุ้มถ่วงล้อ (30 กรัม)	F-10	ท่อยางคาร์บูเรเตอร์	E-2	นมหนูใหญ่, #115	E-18
	F-13	ท่อระบายอากาศ	F-17		
ตุ้มน้ำหนักตัวใน	F-5				
ตุ้มน้ำหนักปลายแฮนด์	F-5				
แตร	F-27				
		น็อต, 4 มม.	F-31	บังโคลนหน้า	F-7
		น็อตล็อก	F-3	บังโคลนหลัง	F-24
		น็อตล็อกคนกานคอ	F-6	บังโช้	F-22
		น็อตล็อกแผงคอบน	F-5	บ่าวาล์วไอดี	E-2
ถังน้ำสำรอง	F-30	น็อตหัวหมวก, 8 มม.	F-18	บ่าวาล์วไอเสีย	E-2
		น็อตหกเหลี่ยม, 10 มม.	F-21	บูช	F-16
		น็อต, 3 มม.	F-30	บูชกันน้ำมัน	F-8
		น็อต, U, 10 มม.	F-13	บูชแกนใช้คัท	F-8
			F-23	บูชยางหุ้มสลักดีดท์เบรค	F-9
ท่อระบายอากาศ	E-18				
ท่อ A (AI)	F-17-1				
ท่อ B (AI)	F-17-1				
ท่อ CP	F-1				
	F-25	น็อต, U, 12 มม.	F-10	บูชยึดจุดหมุนสวิงอาร์ม	F-22
	F-17-1		F-13	บูช, 15 มม.	E-16
ท่อ PB (AICV)	F-14		F-22	บูช, 20 มม.	E-16
ท่อ PB (ก๊อคน้ำมันเชื้อเพลิง)	F-14	น็อตคลิ๊ป, 5 มม.	F-16	เบาะนั่งหน้าทั้งชุด	F-15
ท่อเก็บเสียง	F-18		F-24	เบาะนั่งหลังทั้งชุด	F-15
ท่อชุดวัดความร้อน	F-30		F-31	แบตเตอรี่ (VTZ6S)	F-26
ท่อน้ำ	E-6		F-32	บัลท์ปิดแกนใช้คัทพ์ D1	F-8
ท่อน้ำมันเบรคหลัง	F-11	น็อตพิเศษ, 6 มม.	F-22	บัลท์พิเศษ, 6x20	F-18
ท่อน้ำมันแม่ปั้มเบรคหลัง	F-11	น็อตพร้อมแหวน, 6 มม.	E-13	บัลท์พิเศษ, 6x8	F-18
ท่อน้ำล้น	F-30	น็อตล็อก, 14 มม.	E-9	บัลท์พิเศษ, 8 มม.	F-20
ท่อระบายน้ำสำรอง	F-30	น็อตหกเหลี่ยม, 6 มม.	F-15	บัลท์ยึดจานดิสก์เบรคหน้า, 8x24	F-10
ท่อหม้อน้ำตัวบน	F-30		F-18	บัลท์ยึดจานดิสก์เบรคหลัง, 8x24	F-13
ท่อหม้อน้ำตัวล่าง	F-30		F-22	บัลท์ยึดฝาครอบข้าง	F-16
ท่ออากาศไอดี	F-17		E-2	บัลท์ยึดฝาครอบฝาสูบ	E-1
ท่อไอเสีย	F-18	น็อตหกเหลี่ยม, 8 มม.	F-11	บัลท์ล็อกขาบังคับเกียร์	E-17

ดัชนีชื่ออะไหล่

รายละเอียด	หมวดบล็อก	รายละเอียด	หมวดบล็อก	รายละเอียด	หมวดบล็อก
บัลท์	E-13	บัลท์หน้าแปลน, 6x12	F-5	บัลท์หน้าแปลน, 6x43	E-3
บัลท์, 5 มม.	E-4		F-6	บัลท์หน้าแปลน, 6x55	E-14
บัลท์, 5x9	F-26		F-11	บัลท์หน้าแปลน, 6x65	E-7
บัลท์, 6x20	F-11		F-17-1		E-14
บัลท์, 6x25	E-12		F-22	บัลท์หน้าแปลน, 6x75	E-14
	F-15		F-27	บัลท์หน้าแปลน, 6x8	F-18
บัลท์, 8 มม.	F-8	บัลท์หน้าแปลน, 6x14	E-3	บัลท์หน้าแปลน, 8x18	F-28
บัลท์, 8x18	E-10		E-4	บัลท์หน้าแปลน, 8x20	F-20
บัลท์, 8x22	F-20		E-6	บัลท์หน้าแปลน, 8x25	F-9
บัลท์, 8x32	F-5		E-12		F-14
บัลท์, 8x40	F-15		E-16	บัลท์หน้าแปลน, 8x32	F-31
บัลท์ถ่ายน้ำมัน, 12 มม.	E-14	บัลท์หน้าแปลน, 6x16	E-17	บัลท์หน้าแปลน, 8x35	F-6
บัลท์น้ำมันเบรก, 10x22	F-4		F-27	บัลท์หน้าแปลน, 8x40	F-5
	F-11		F-30		F-18
บัลท์พร้อมแหวน, 6x12	F-30	บัลท์หน้าแปลน, 6x20	E-14	บัลท์หน้าแปลน, 8x55	F-18
บัลท์ยึดคั่นคลัทช์	F-3		F-19	ใบพัดปั๊มน้ำ	E-7
บัลท์ยึดคั่นเบรคหน้า	F-4	บัลท์หน้าแปลน, 6x22	E-2		
บัลท์ยึดจุดหมุนสวิงอาร์ม	F-22		E-4		
บัลท์ยึดแผ่นประกบสเตอร์หน้า	E-16		E-7	ปะกับปลอกค้อนเร่ง	F-3
บัลท์สตัด, 10x28	F-13		F-3	ปะกับยึดแม่ปั๊มเบรค	F-4
บัลท์สตัด, 8x32	E-2		F-4	ปะกับยึดเรือนยึดคั่นคลัทช์	F-3
บัลท์สตัดเสื่อสูบ	E-14		F-7	ปะกันตัวปรับตั้งความตึง	E-4
บัลท์สลักขาตั้งข้าง	F-21		F-30	ปะกันปากท่อเก็บเสียง	F-18
บัลท์หกเหลี่ยม, 5x12	E-8	บัลท์หน้าแปลน, 6x25	E-9	ปะกันปากท่อไอเสีย	F-18
บัลท์หกเหลี่ยม, 5x16	F-27		E-13	ปะกันฝาครอบเครื่องด้านขวา	E-6
บัลท์หกเหลี่ยม, 6x12	F-20		F-2	ปะกันฝาครอบเครื่องด้านซ้าย	E-11
บัลท์หน้าแปลน, 10x120	F-28		F-30	ปะกันฝาครอบฝาสูบ	E-1
บัลท์หน้าแปลน, 10x42	F-23	บัลท์หน้าแปลน, 6x30	E-6	ปะกันฝาสูบ	E-2
บัลท์หน้าแปลน, 10x46	F-23		E-11	ปะกันเรือนใช้คคาร์บูเรเตอร์	E-18
บัลท์หน้าแปลน, 5x14	E-1	บัลท์หน้าแปลน, 6x32	E-11	ปะกันเสื่อสูบ	E-5
บัลท์หน้าแปลน, 6 มม.	F-17	บัลท์หน้าแปลน, 6x35	E-8	ปะกันห้องลูกลอย	E-18
	F-24		E-14	ปั๊มน้ำมันเครื่องทิ้งชุด	E-8
	F-30		F-7	ป้ายการปรับตั้งไฟ	F-33
	F-31	บัลท์หน้าแปลน, 6x40	E-6	ป้ายค่าเดือนเกี่ยวกับการขับเคลื่อน	F-33
บัลท์หน้าแปลน, 6x10	F-28		E-11	ป้ายค่าเดือนเกี่ยวกับเบตเตอร์	F-33
บัลท์หน้าแปลน, 6x115	E-2		E-14	ป้ายเดือนเกี่ยวกับการระวังชิ้นส่วนพลาสติก	F-33

ดัชนีชื่ออะไหล่

รายละเอียด	หมวดผลิตภัณฑ์	รายละเอียด	หมวดผลิตภัณฑ์	รายละเอียด	หมวดผลิตภัณฑ์
ป้ายแนะนำการศรศรทเครื่องยนต์	F-33	ปลอกกรองถังน้ำมันเชื้อเพลิง	F-14	แผ่นยึดท่อระบาย	F-28
ป้ายเกี่ยวกับไฟ	F-33	ปลอกกรองท่อไอเสีย	F-18	แผ่นยึดสวิตช์กุญแจ	F-5
ป้ายเกี่ยวกับยาง	F-33	ปลอกกรองท่อเก็บเสียง	F-18	แผ่นยึดยางกดโช้	E-4
ป้ายชื่อโรงงานผู้ผลิต	F-33	ปลอกกรองไปล์ที่ยึดฝาครอบข้าง	F-16	แผ่นยึดยางพักเท้าหน้า	F-20
ปืนสลัก, 1.6x15	F-20	ปลอกกรองฝาครอบข้าง	F-16	แผ่นยกคลัทช์	E-9
ปืนสลัก, 2.0x12	F-11	ปลอกกรองเพลาล้อหน้า	F-10	แผ่นรอง	E-3
	F-19	ปลอกกรองเพลาล้อหลัง	F-13	แผ่นรองแกนพักเท้าหน้า	F-20
ปืนสลัก, 2.0x15	F-20	ปลอกกรองเรือนคลัทช์ตัวนอก	E-9	แผ่นรองแกนพักเท้าหลัง	F-20
ปืนสลัก, 2.5x22	F-19	ปลอกกรองสปริง	F-8	แผ่นรองโคอะแฟรม	F-4
ประแจถอดหัวเทียน	F-29	ปลอกกรองสวิงอาร์ม	F-22		F-11
ประแจปากตาย, 10x12	F-29	ปลอกวาล์ว	E-2	แผ่นรองถังน้ำมันเชื้อเพลิง	F-14
ประแจปากตาย, 14x17	F-29	ปลอกสลัก, 10x12	E-2	แผ่นรองในบังโคลนหน้า	F-7
ประแจหกเหลี่ยม, 5 มม.	F-29		E-5	แผ่นรองฝาครอบยาง	F-31
ประแจแหวน, 19	F-29	ปลอกสลัก, 8x12	E-3	แผ่นรองสปริง	F-8
ปลั๊กหัวเทียน	F-27		E-8	แผ่นรองสปริงวาล์ว	E-3
ปลอกเกลียวล้อหลัง	F-13		E-11	แผ่นล็อคตำแหน่งเกียร์	E-17
ปลอกแกนใช้ค้ำพหน้าด้านขวา	F-8		E-14	แผ่นล็อคคลัตช์ลูกปืน	E-16
ปลอกแกนใช้ค้ำพหน้าด้านซ้าย	F-8	ปลอกสลัก, 8x16	E-6	แผ่นเหล็กคลัทช์	E-9
ปลอกคันเร่ง	F-3	ปลอกแฮนด์ด้านซ้าย	F-3	แผงคอบน	F-5
ปลอกตัวนำ	E-14	แปรงถ่าน	E-13		
ปลอกยางรองไฟ	F-22				
ปลอกยางหุ้มสปริง	F-21				
ปลอกกรอง	F-2	แผ่นกดคลัทช์	E-9	ฝาครอบกลางตัวถัง	F-16
	F-7	แผ่นกันท่อไอเสีย	F-18	ฝาครอบหัวบวแกตเตอร์	F-26
	F-15	แผ่นกันลม	F-31	ฝาครอบหัวสายมอเตอร์ศรศรท	E-13
	F-30	แผ่นกัน	F-4		F-26
ปลอกกรอง, 1.8	E-14	แผ่นโคอะแฟรม	F-4	ฝาครอบข้างด้านขวา	F-16
ปลอกกรอง, 10x12	E-1		F-11	ฝาครอบข้างด้านซ้าย	F-16
ปลอกกรอง, 6.5x11x3	F-20	แผ่นบังคัมเพลาลูกเบี้ยว	E-3	ฝาครอบเครื่องด้านซ้ายขึ้นหลัง	E-11
ปลอกกรองแกนเกียร์ทดกำลัง	E-10	แผ่นประกบสเตอร์หน้า	E-16	ฝาครอบเครื่องด้านขวา	E-6
ปลอกกรองข้างล้อหลังด้านขวา	F-13	แผ่นประกบยางรองฝาครอบเครื่องด้านขวา	E-6	ฝาครอบเครื่องด้านซ้าย	E-11
ปลอกกรองข้างล้อหลังด้านซ้าย	F-13	แผ่นผ้าคลัทช์	E-9	ฝาครอบชุดวัดความร้อน	F-30
ปลอกกรองข้างล้อหน้า	F-10	แผ่นยึด	E-18	ฝาครอบตัวบนด้านขวา	F-31
ปลอกกรองขาแดร	F-27	แผ่นยึดเครื่องยนต์ตัวล่างด้านขวา	F-28	ฝาครอบตัวบนด้านซ้าย	F-31
ปลอกกรองจุดหมุนสวิงอาร์ม	F-22	แผ่นยึดเครื่องยนต์ตัวล่างด้านซ้าย	F-28	ฝาครอบถังน้ำมันเชื้อเพลิง	F-14
ปลอกกรองชุดไฟท้าย	F-25	แผ่นยึดชุดลอคเบาะ	F-15	ฝาครอบฝาสูบ	E-1
				ฝาครอบไฟส่องป้ายทะเบียน	F-25

ดัชนีชื่ออะไหล่

รายละเอียด	หมวดผลิตภัณฑ์	รายละเอียด	หมวดผลิตภัณฑ์	รายละเอียด	หมวดผลิตภัณฑ์
ฝาครอบไฟหน้า	F-31	เฟืองเกียร์บาลานเซอร์ A (43 ฟัน) (สีขาว)	E-15	ย	
ฝาครอบมาตรวัดตอนบน	F-2	เฟืองเกียร์บาลานเซอร์ B (43 ฟัน) (สีน้ำเงิน)	E-15	ยางกันฝุ่น	F-4
ฝาครอบมาตรวัดตอนล่าง	F-2	เฟืองเกียร์บาลานเซอร์ C (43 ฟัน) (สีเหลือง)	E-15		F-11
ฝาครอบยาง	F-31	เฟืองขับเกียร์ 3 และ 4 (20 ฟัน/22 ฟัน)	E-16	ยางกันฝุ่น B	F-9
ฝาครอบเรือนปั๊มน้ำ	E-7	เฟืองขับเกียร์ 5 (24 ฟัน)	E-16		F-12
ฝาครอบลินกันกลับ	E-1	เฟืองขับเกียร์ 6 (26 ฟัน)	E-16	ยางกันสะเทือน	F-2
ฝาครอบวาล์ว	E-3	เฟืองขับเกียร์ 2 (17 ฟัน)	E-16		F-15
ฝาปิดช่องดูจิ่งหวะจุดระเบิด	E-11	เฟืองขับขั้นต้น A (23 ฟัน) (สีขาว)	E-9	ยางกันสะเทือนกล่อง ซี.ดี.ไอ.	F-27
ฝาปิดถังน้ำสำรอง	F-30	เฟืองขับขั้นต้น B (23 ฟัน) (สีน้ำเงิน)	E-9	ยางกันสะเทือนรีเลย์ไฟเลี้ยง	F-27
ฝาปิดท้ายเบาะ	F-16	เฟืองขับขั้นต้น C (23 ฟัน) (สีเหลือง)	E-9	ยางกันสะเทือนสวิทช์สตาร์ท	F-26
ฝาปิดแบตเตอรี่	F-24	เฟืองตามเกียร์ 1 (37 ฟัน)	E-16	ยางกดใช้ราวลิ้น	E-4
ฝาปิดปลายสวิงอาร์ม	F-22	เฟืองตามเกียร์ 5 (25 ฟัน)	E-16	ยางครอบสปริงรั้งกลับคันเบรคหลัง	F-19
ฝาปิดรูนุ่มเพลลาข้อเหวี่ยง	E-11	เฟืองตามเกียร์ 6 (24 ฟัน)	E-16	ยางดันใช้ราวลิ้น	E-4
ฝาปิดสวิงอาร์ม	F-28	เฟืองตามเกียร์ 2 (33 ฟัน)	E-16	ยางนอกล้อหน้า	F-10
ฝาปิดหม้อน้ำ	F-30	เฟืองตามเกียร์ 3 (30 ฟัน)	E-16	ยางนอกล้อหลัง	F-13
ฝาปิดกระปุกน้ำมันเบรค	F-4	เฟืองตามเกียร์ 4 (27 ฟัน)	E-16	ยางพักเท้าหน้า	F-20
	F-11	เฟืองมีมน้ำ	E-7	ยางพักเท้าหลัง	F-20
ฝาปิดห้องสูญญากาศ	E-18	เฟืองขับมีมน้ำมันเครื่อง (25 ฟัน)	E-8	ยางยึดตุ้มน้ำหนัก	F-5
ฝาสูบทั้งชุด	E-2	เฟืองใช้ราวลิ้น (34 ฟัน)	E-4	ยางรอง	E-1
		เฟืองไหมมีง	E-15		F-2
		เฟืองวัดความเร็ว	F-10		F-14
พัดลมระบายความร้อน	F-30	เฟืองกลางด้านซ้าย	F-32		F-16
เพลารับ (12 ฟัน)	E-16	เฟืองกลางด้านขวา	F-32		F-25
เพลารับเหวี่ยงทั้งชุด	E-15	เฟืองบนด้านขวา	F-31		F-30
เพลารับ	E-16	เฟืองบนด้านซ้าย	F-31	ยางรอง B	F-27
เพลามีมน้ำ	E-7	เฟืองล่างด้านขวา	F-32	ยางรองชุดควบคุมอากาศบำบัดไอเสีย	F-17-1
เพลาล้อหลัง	F-13	เฟืองล่างด้านซ้าย	F-32	ยางรองชุดไฟท้าย	F-25
เพลาลูกเบี้ยวไอดี	E-3	เฟืองล่างตัวกลาง	F-32	ยางรองใช้ราวลิ้น	E-4
เพลาลูกเบี้ยวไอเสีย	E-3			ยางรองโซ่	F-22
เพลาล้อหน้า	F-10			ยางรองด้านหน้าถังน้ำมันเชื้อเพลิง	F-14
		มาตรวัดความเร็ว	F-2	ยางรองด้านหลังถังน้ำมันเชื้อเพลิง	F-14
		มาตรวัดระดับน้ำมันเชื้อเพลิง	F-2	ยางรองถังน้ำมันเชื้อเพลิง	F-14
		มาตรวัดรอบเครื่องยนต์	F-2	ยางรองท่อเก็บเสียง	F-18
ฟิวส์ (10A)	F-24	มาตรวัดอุณหภูมิ	F-2	ยางรองท่อไอเสีย	F-18
	F-27	มอเตอร์พัดลมระบายความร้อน	F-30	ยางรองบาลานเซอร์	E-15
ฟิวส์ (20A)	F-24			ยางรองเบาะ	F-15
	F-26				

ดัชนีชื่ออะไหล่

รายละเอียด	หมวดบล็อก	รายละเอียด	หมวดบล็อก	รายละเอียด	หมวดบล็อก
ยางรองฝาครอบเครื่องด้านขวา	E-6	ลูกปืนตลับ, 6903	E-9	สกรู, 5x20	F-3
ยางรองไส้กรองอากาศด้านนอก	F-17-1	ลูกเร่งสัญญาณ	E-18	สกรู, 5x25	F-3
ยางรองหุ้มยึดหม้อน้ำ	F-30	ลูกสูบ	E-15	สกรู, 6x22	F-25
ยางหุ้มคันเปลี่ยนเกียร์	F-19	ลูกสูบ (0.25)	E-15	สกรู, 6x50	F-5
ยางหุ้มปลายก้านต่อ	F-19	ลูกสูบ (0.50)	E-15	สกรู, 6x6	E-4
		ลูกสูบ (0.75)	E-15	สกรูเกลียวป้อย, 4x10	F-25
		ลูกสูบ (1.00)	E-15		F-31
รางลูกปืนคอคตัวบน	F-6	ลูกสูบคาร์ลิปเปอร์	F-9	สกรูเกลียวป้อย, 4x12	F-14
รางลูกปืนคอคตัวล่าง	F-6		F-12		F-16
รีเลย์ไฟเลี้ยว	F-27	ลูกสูบใช้ค	F-8		F-31
เรือนคลัทช์ตัวกลาง	E-9	ล้อแม่เหล็ก	E-12		F-32
เรือนคลัทช์ตัวนอก	E-9	เล็บวาล์ว	E-3	สกรูเกลียวป้อย, 4x14	F-2
เรือนเครื่องยนต์ด้านขวา	E-14	เลนส์ไฟส่องป้ายทะเบียน	F-25	สกรูเกลียวป้อย, 5x12	F-1
เรือนเครื่องยนต์ด้านซ้าย	E-14				F-31
เรือนชุดวัดความร้อน	F-30			สกรูเกลียวป้อย, 5x16	F-1
เรือนใช้คาร์บูเรเตอร์	E-18	วาล์วขอบล้อ	F-10	สกรูเกลียวป้อย, 5x25	F-17
เรือนยึดคั่นคลัทช์	F-3		F-13	สกรูเกลียวป้อย, 6x12	F-22
เรคตีไฟเออร์	F-27	วาล์วไอดี	E-3	สกรูพิเศษ	F-16
โรเตอร์ปั๊มตัวนอก	E-8	วาล์วไอดีเสีย	E-3		F-31
โรเตอร์ปั๊มตัวใน	E-8				F-32
				สกรูพร้อมแหวน, 3x18	F-2
				สกรูพร้อมแหวน, 3x22	F-2
				สกรูพร้อมแหวน, 4x12	F-4
ลึนกันกลับ	E-1	สายคันเร่ง	F-3	สกรูพร้อมแหวน, 4x8	F-30
ลิ้ม, 4 มม.	E-15	สายคลัทช์	F-3	สกรูพร้อมแหวน, 5x12	E-18
ลูกกัญแจ (แบบที่ 1)	F-5	สายใช้ค	F-3	สกรูพร้อมแหวนพิเศษ, 4x10	F-2
ลูกกัญแจ (แบบที่ 2)	F-5	สายดิน	F-26	สกรูยึดฝาครอบข้าง	F-16
ลูกปืนตลับ, 6207 SPL L	E-15	สายมอเตอร์สตาร์ท	E-13	สกรูยึดฝาปิดแบตเตอรี่	F-24
ลูกปืนตลับ, 6207 SPL R	E-15	สายวัดเครื่องมือ	F-24	สกรูยึดเฟืองล่าง	F-32
ลูกปืนตลับ, 6201U	E-15	สกรู	F-14	สกรูยึดเฟืองล่างตัวกลาง	F-32
ลูกปืนตลับ, 6202U	E-16	สกรู, 4x10	E-18	สกรูล็อคหน้าแปลน, 6x12	F-5
ลูกปืนตลับ, 6203	E-16	สกรู, 4x12	E-18	สกรูใส่ลมเบรก	F-9
ลูกปืนตลับ, 6203U	F-13		F-4		F-12
ลูกปืนตลับ, 6204	E-16	สกรู, 4x45	F-11		F-34
ลูกปืนตลับ, 6301	E-16	สกรู, 4x8	E-18		F-34
ลูกปืนตลับ, 6301UB	F-10	สกรู, 5x11.5	F-16		
	F-13	สกรู, 5x12	E-18		
			F-11		

ดัชนีชื่ออะไหล่

รายละเอียด	หมวดบล็อก	รายละเอียด	หมวดบล็อก	รายละเอียด	หมวดบล็อก
สลักเกอร์ติดฝาครอบข้างด้านขวา	F-34	สลักดีสก์เบรก	F-12	แหวนรอง	F-12
สลักเกอร์ติดฝาครอบข้างด้านซ้าย	F-34	สลักหักเห้า	F-20	แหวนรอง A, 6 มม.	E-7
สลักเกอร์ติดเฟืองกลางด้านขวา A	F-34	สลักหักเห้าหลัง B	F-20	แหวนรอง, 12 มม.	E-7
สลักเกอร์ติดเฟืองกลางด้านขวา B	F-34	สลักเพลาน้ำมัน, 4x23.8	E-7	แหวนรอง, 12.5x20	E-14
สลักเกอร์ติดเฟืองกลางด้านขวา C	F-34	สลักยึดผ้าดีสก์เบรก	F-9	แหวนรอง, 14 มม.	E-9
สลักเกอร์ติดเฟืองกลางด้านซ้าย A	F-34		F-12	แหวนรอง, 15 มม.	F-19
สลักเกอร์ติดเฟืองกลางด้านซ้าย B	F-34	สลักลูกสูบ	E-15	แหวนรอง, 17 มม.	E-9
สลักเกอร์ติดเฟืองกลางด้านซ้าย C	F-34	สลักสปริง, 2x10	F-11	แหวนรอง, 20 มม.	E-9
สลักเกอร์ติดเฟืองล่างด้านขวา	F-34	สลักสปริงจิ้งกับลับ	E-17	แหวนรอง, 28.2x45x1.0	E-15
สลักเกอร์ติดเฟืองล่างด้านซ้าย	F-34	สลักสวิทช์เกียร์ว่าง	E-17	แหวนรอง, 3x11x1.0	E-14
สเตอร์หลัง (44 ฟัน)	F-13	สวิทช์คลัทช์	F-3	แหวนรอง, 6 มม.	F-20
สเตอร์หน้า (15 ฟัน)	E-16	สวิทช์ชุดวัดอุณหภูมิ	F-30	แหวนรอง, 6.1 มม.	E-17
สปริง	F-4	สวิทช์มอเตอร์พัดลมระบายความร้อน	F-30	แหวนรอง, 7 มม.	F-19
สปริงกันรุน	E-15	เสื้อมหนุ	E-18	แหวนรอง, 7x13x1.2	E-7
สปริงกดเข็มเร่ง	E-18	เสื้อสูบ	E-5	แหวนรอง, 8 มม.	E-2
สปริงขาคคคัลท์	E-6	ไส้กรองอากาศ	F-17		F-18
สปริงขาบังคับเกียร์	E-17	ไส้กรองอากาศตัวนอก	F-17-1		F-20
สปริงแกนเปลี่ยนเกียร์	E-17	ไส้ในสายวัดความเร็ว	F-2	แหวนรองกันรั่ว	F-4
สปริงคลัทช์	E-9				F-11
สปริงใช้คัพหน้า	F-8	ห		แหวนรองกันรั่ว, 6 มม.	E-11
สปริงปลดกตัวนำ	E-14	หัวเทียน	E-2		E-14
สปริงแปร่งถ่าน	E-13	หมุดยึดแผ่นกันลม	F-31	แหวนรองคั่นเบรคหลัง	F-19
สปริงผ้าดีสก์เบรก	F-9	หลอดไฟ (12V/5W)	F-25	แหวนรองคั่นเปลี่ยนเกียร์	F-19
	F-12	หลอดไฟท้าย (12V 10/5W)	F-25	แหวนรองผ้าคลัทช์ตัวบน	E-9
สปริงเฟืองเกียร์บานเซอร์	E-15	หลอดไฟมาตรวัด (12V 1.7W)	F-2	แหวนรองผ้าคลัทช์ตัวล่าง	E-9
สปริงจิ้งกับลับ	E-17	หลอดไฟเลี้ยว (12V 10W)	F-1	แหวนรองแผงคอบน	F-5
สปริงลิ้อคเบาะ	F-15		F-25	แหวนรองพิเศษ, 12 มม.	E-16
สปริงลูกสูบใช้ค	F-8	หลอดไฟหน้า	F-1	แหวนรองพิเศษ, 24x12x2.3	E-12
สปริงลิ้อคคกญแลลือคเบาะ	F-15	เหล็กท้ายเบาะ	F-15	แหวนรองพิเศษ, 8 มม.	F-8
สปริงวาล์ว	E-3	แหวนกันรุน, 15 มม.	E-16	แหวนรองเพลาลือหลัง	F-13
สปริงสวิทช์เกียร์ว่าง	E-17	แหวนกันรุน, 20 มม.	E-16	แหวนรองเฟืองวัดความเร็ว	F-10
สปริงสวิทช์ไฟเบรคหลัง	F-19	แหวนกันรุน, 6 มม.	E-17	แหวนรองสปริงวาล์ว	E-3
สลัก, 3x8.5	E-17	แหวนเซาะร่อง, 17 มม.	E-16	แหวนลิ้อค	F-8
สลัก, 4x23.8	E-8	แหวนเซาะร่อง, 22 มม.	E-16	แหวนลูกสูบ	F-8
สลักข้อต่อแกนแม่ปั้มเบรค	F-11	แหวนบังคับขับเคลื่อนน้ำมัน	F-8	แหวนลูกสูบทั้งชุด (0.25)	E-15
สลักดีสก์เบรค	F-9	แหวนรอง	F-9	แหวนลูกสูบทั้งชุด (0.50)	E-15

HONDA

The Power of Dreams

© 70030042002

PRINTED IN THAILAND