

2020 CBR250RR HRC データセッティングツール

センサ類のインチャライズ

シフトドラムアングルセンサ/シフトストロークセンサのインチャライズ

知識

- ギヤポジションセンサまたはトランスミッションの組み替えを行った場合は、下記の手順でセンサ類のインチャライズを行ってください。
- その日の走行前に必ず一度インチャライズを行ってください。

- サービスチェックカブラをショートさせます。

SCS コネクタ： 070PZ-ZY30100

接続： 若葉 ー 緑

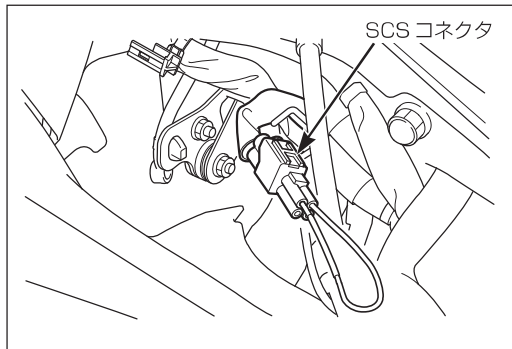

- エンジンストップスイッチをONにします。
エンジンは始動しないこと。

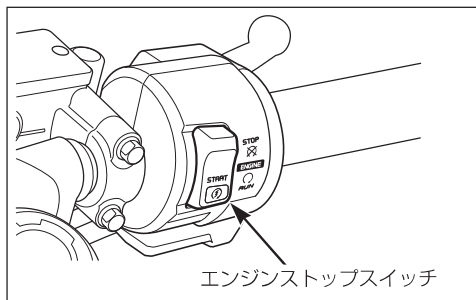

- メータのQS インジケータ「QS ▼▲ ON」が点滅するまでMODEスイッチを長押しします。

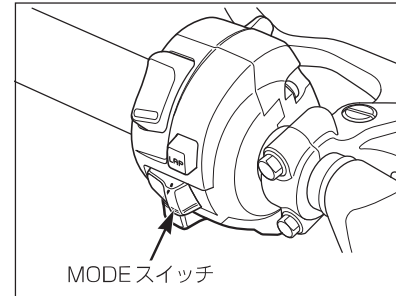

- トランスミッションをニュートラルにシフトします。
シフト後はシフトペダルに触れないこと。
- エンジンを始動し、アイドリング状態にします。
エンジン始動後、スロットル操作は行わないこと。
- メータの「QS ▼▲ ON」が点灯に変わればインチャライズ完了です。
「QS ▼▲ ON」の点滅周期が変化した場合は、インチャライズに失敗していますので、シフトストロークセンサおよびシフトドラムアングルセンサの取り付けを確認し、再度インチャライズを行って下さい。

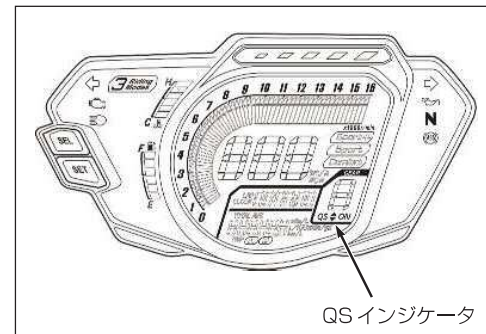

エンジンストップスイッチをOFFにし、サービスチェックカブラの接続を外します。